

Схема обмотки



Таблица 1

Данные обмотки	
Тип обмотки	двухслойная волновая
Число катушек	25
Число витков в катушке	25
Шаг по пазам	4 (1-5)
Шаг по коллектору	8 (1-9)
Средняя длина витка, мм	150
Сопротивление катушки при (22±4) °С, Ом	1,0±0,1
Сопротивление между соседними выводами и между соседними пластинами коллектора при (22±4) °С, Ом	2,6±0,3

Таблица 2

№ катушки	Номера пазов, в которые укладывается катушка	Номера пазов, в которые укладываются выводы
1	1-5	9
2	9-13	17
3	17-21	25
4	25-4	8
5	8-12	16
6	16-20	24
7	24-3	7
8	7-11	15
9	15-19	23
10	23-2	6
11	6-10	14
12	14-18	22
13	22-1	5
14	5-9	13
15	13-17	21
16	21-25	4
17	4-8	12
18	12-16	20
19	20-24	3
20	3-7	11
21	11-15	19
22	19-23	2
23	2-6	10
24	10-14	18
25	18-22	1

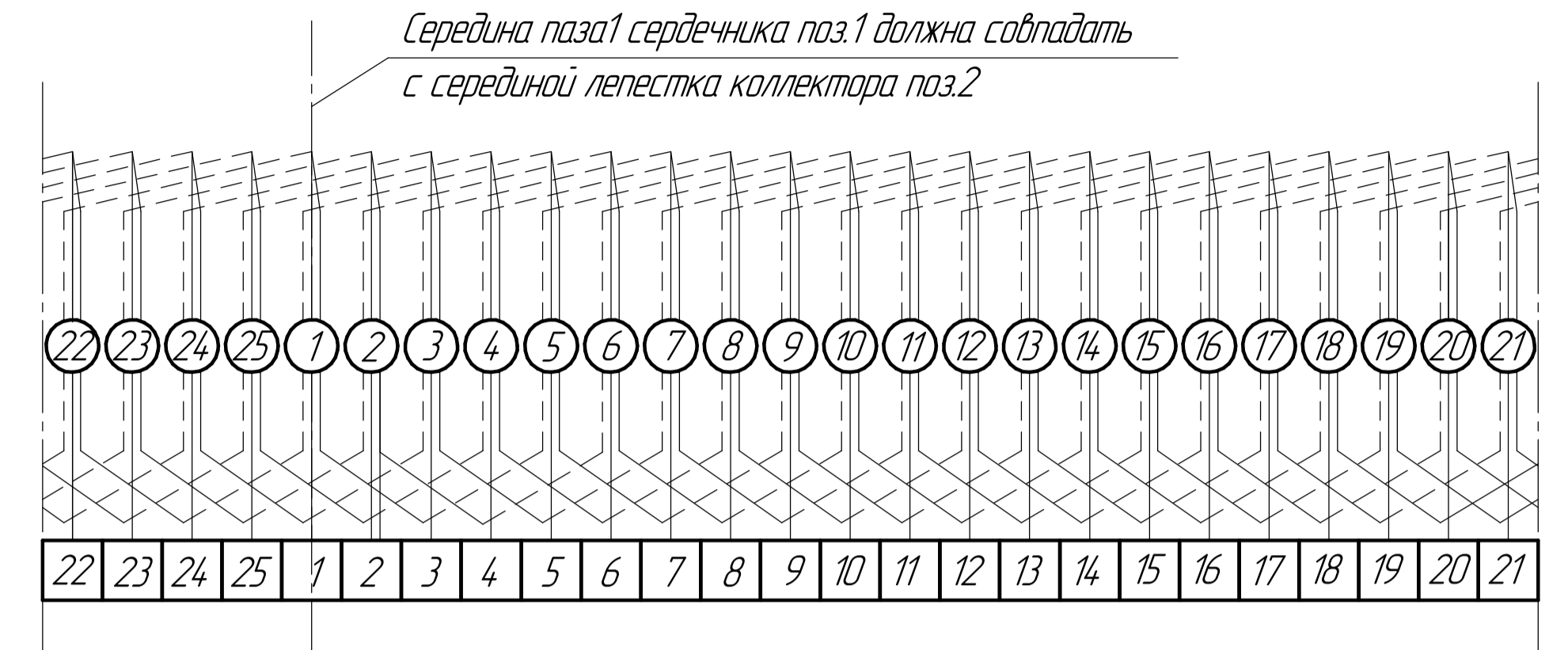
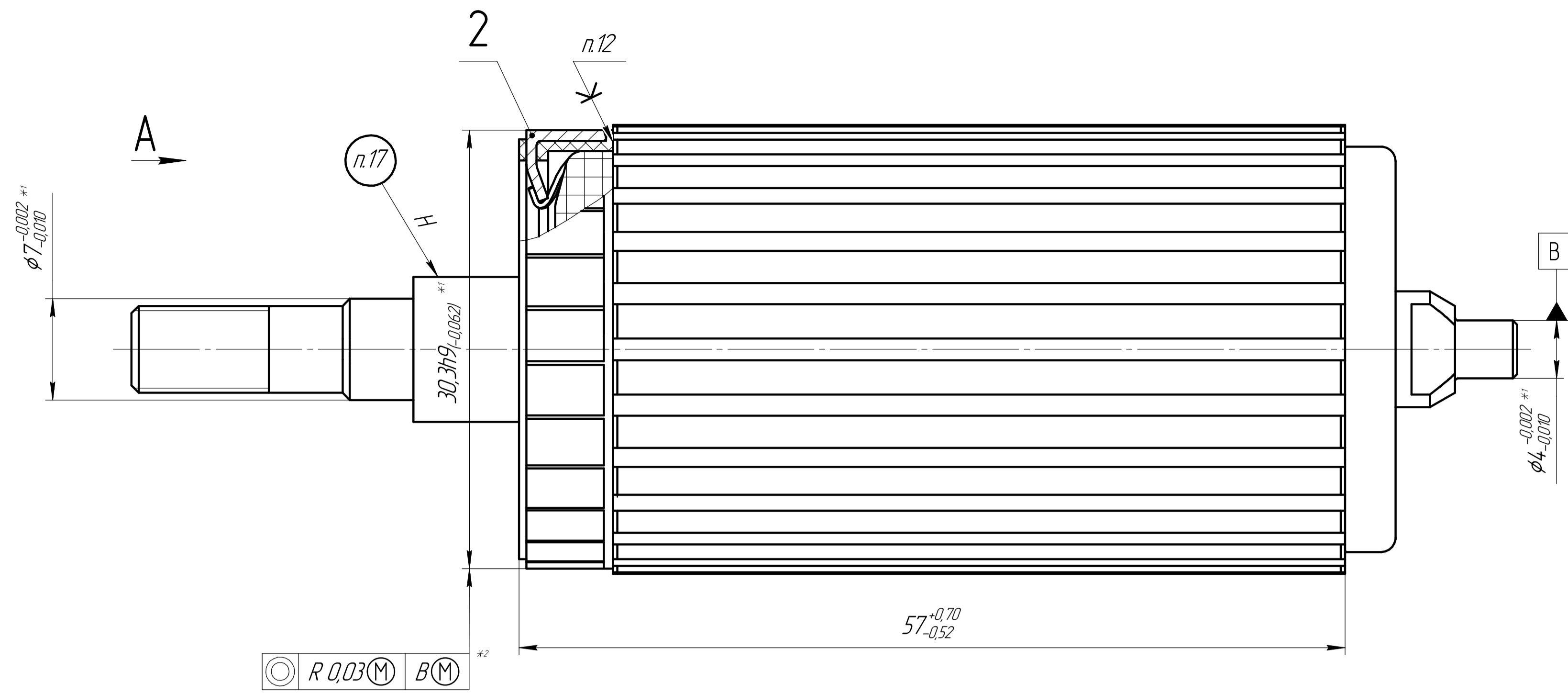

Коллектор поз. 2 не показан

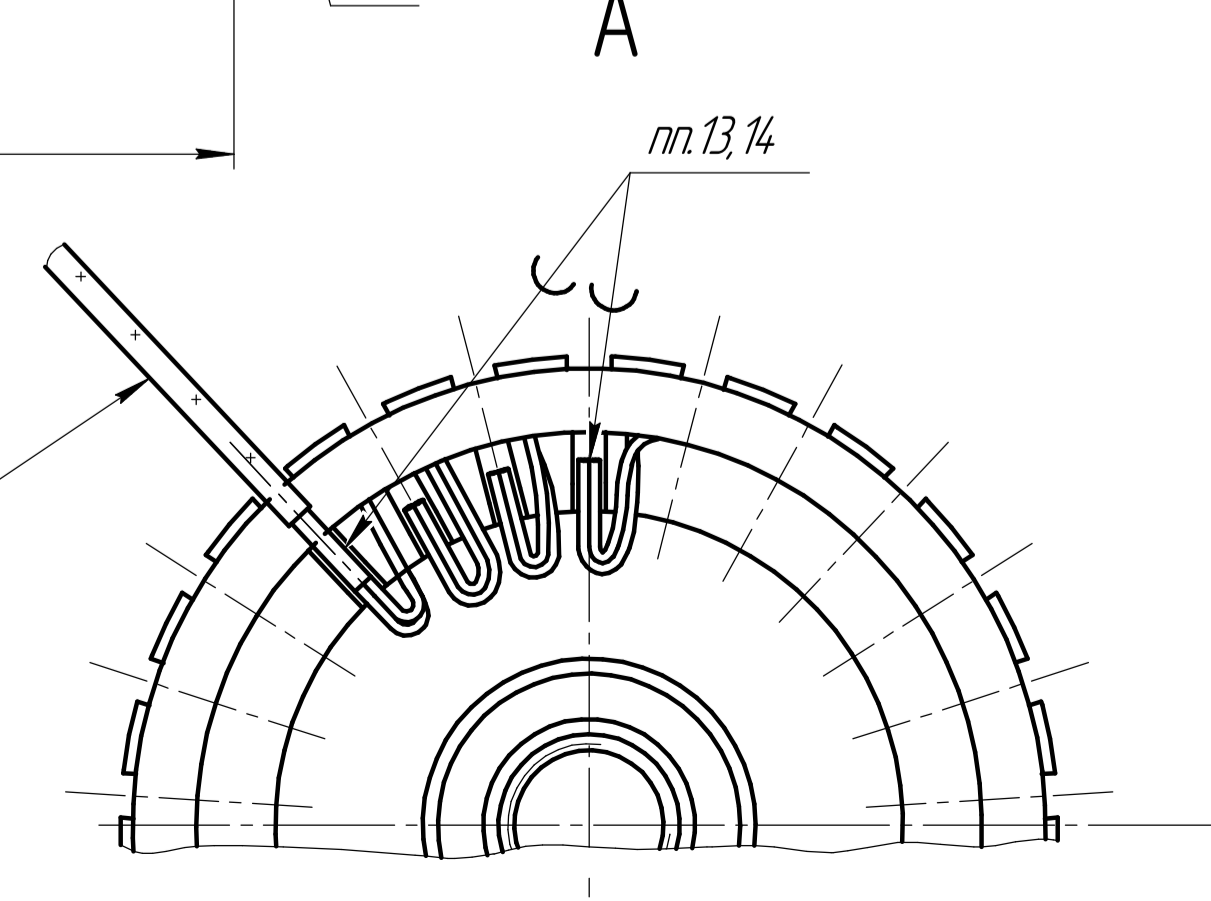
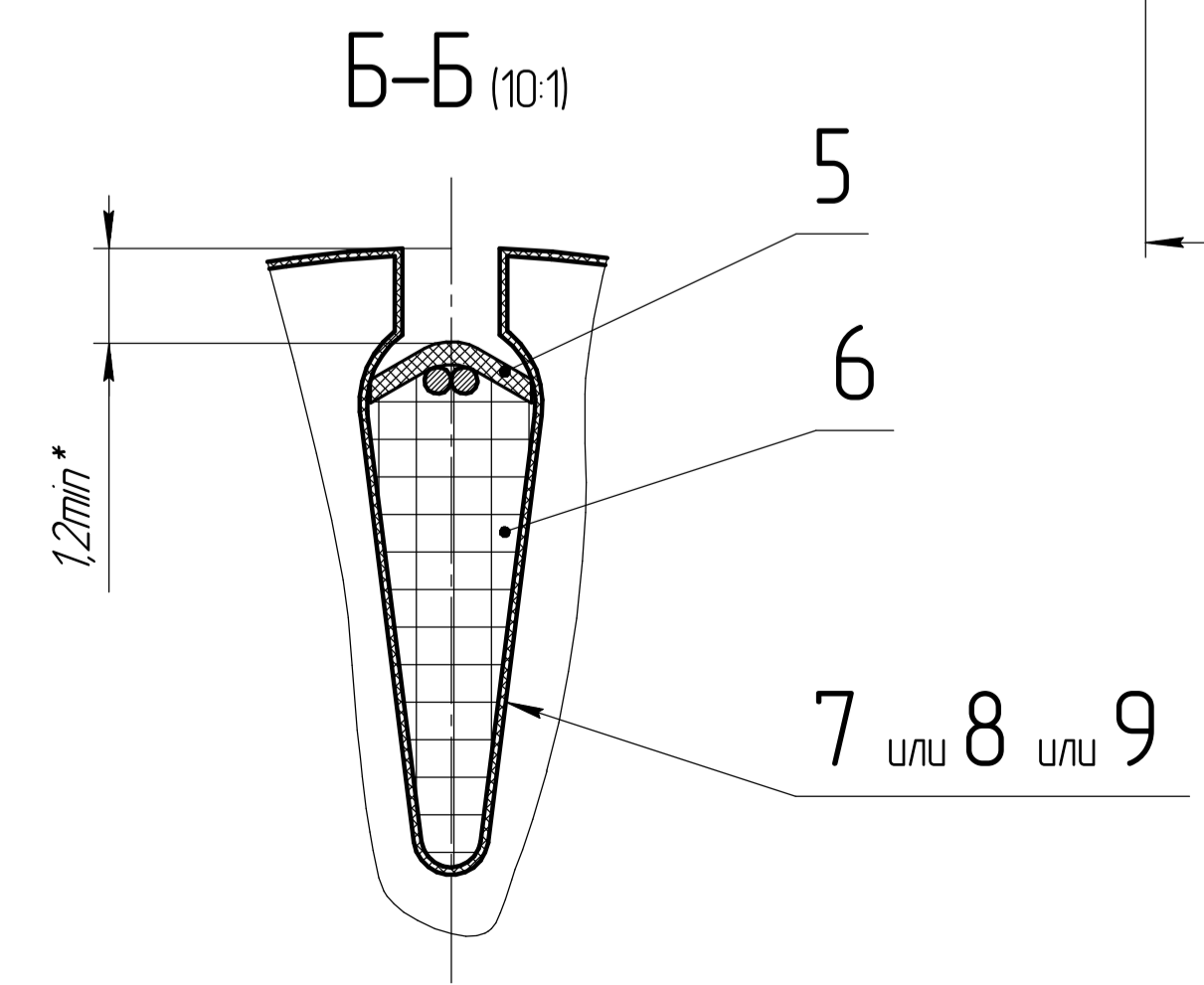
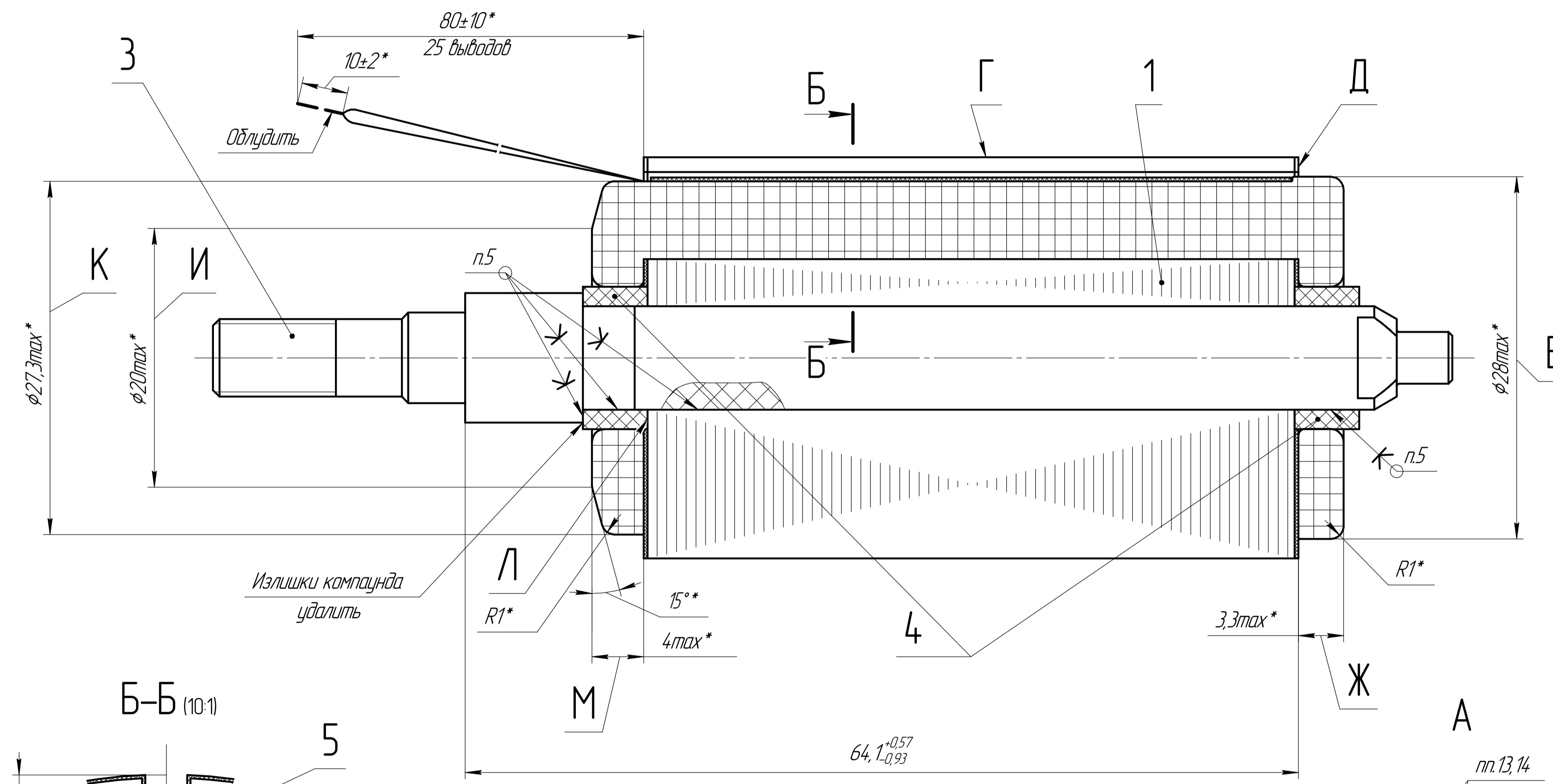

Изм.	Лист	№ докум.	Подп.	Дата	Лист	Масса	Масштаб
Разраб.					1	0,18	5:1
Проб.					Лист	Листов	
Т.контр.					1	5	
Н.контр.							
Этб.							

Лист 1 из 5
 Справ. №
 Тип и дата
 Взам. инв. №
 Инв. № докум.
 Подп. и дата
 Формат А1