

ЛШ5.712.008

Схема принципиальная электрическая

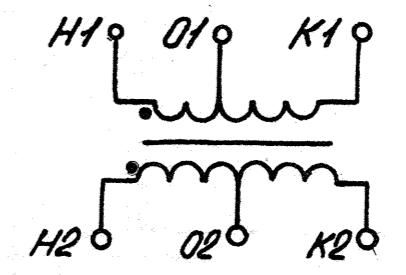

№ обмотки	Провод		Число витков всей обмотки	Промежуточные отводы	Выходы			Сопротивление секций ±10%		
	Марка	φ, мм			№	марка	Сечение мм²	Длина мм	№№ отвода	Ом
I	ПЭТВ-2 ПЭВ-2	0,1	2100	2000	H1 K1	МГТФ МГШВ	0,14 0,12	120	H1-O1 O1-K1	173,7
Изоляция			Слой пленки Ф-4 внахлестку на 1/2 ширину пленки (по наружному диаметру)							
II	ПЭТВ-2 ПЭВ-2	0,1	4200	2100	H2 O2 K2	МГТФ МГШВ	0,14 0,12	120	H2-O2 O2-K2	190,5 201,7
Изоляция			Слой лакокраски поз.7. внахлестку на 1/2 ширину ленты (по наружному диаметру)							

9	Нитки шелковые №13		
	ГОСТ 4870-68 22665-83	0,7м	
8	Лакокатань ЛКМ-105-01 1с		
	ГОСТ 2214-78 100 <sub>г</sub> × 700В <sub>г</sub>	1	
7	Лакокатань ЛКМ-105-01 1с		
	ГОСТ 2214-78 100 <sub>г</sub> × 300В <sub>г</sub>	1	
6	Пленка Ф-4 3020 0,020		
	ГОСТ 12508-67 12В <sub>г</sub> × 250В <sub>г</sub>	1	
5	Провод ПЭВ-2 0,1 ПЭТВ-2 0,1		
	ГОСТ 7262-70 0,1 × 0,505 ± 0,01 ± 0,01	20 <sub>г</sub>	
4	Провод МГТФ 0,14 мм²		
	ГОСТ 14176-50 437-33 82	0,72м	
3	Бумага маркировочная		
	ГОСТ 4799-76	6	
2	ЛШВ. 825. 045	Этикетка	1
1	ЛШ7. 778. 004	Сердечник	2

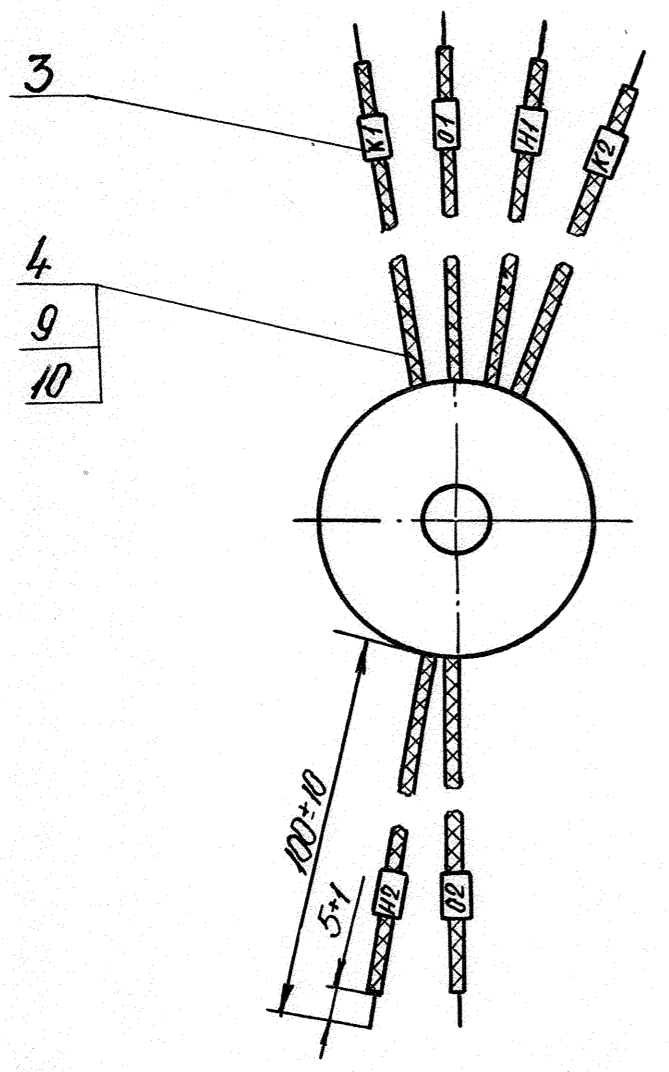
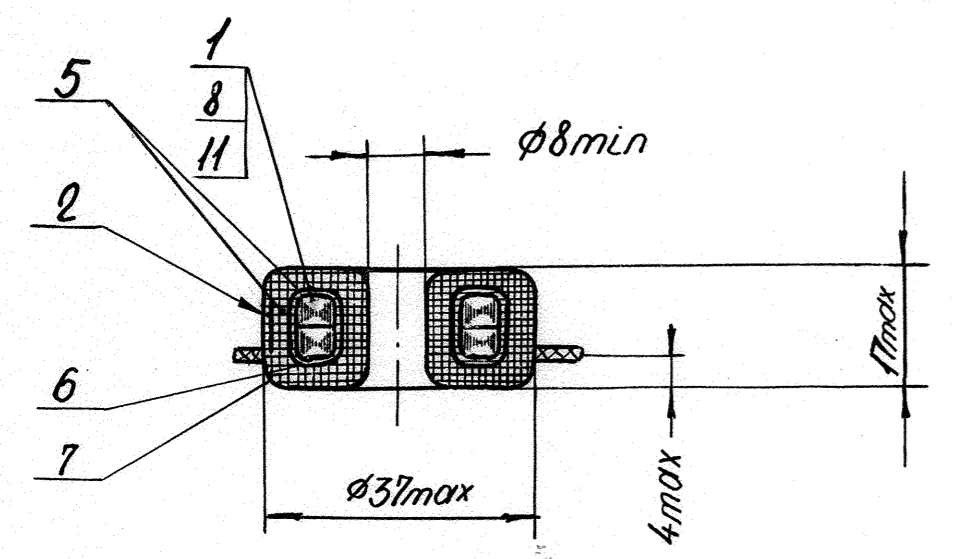

- Сердечник - поз.1 изолировать прокладками
- Начало обмотки маркировать буквой -Н, конец -К, отвод -О.
- Намотку производить по ГОСТ 054.005.054.069-81.
- После намотки пропитку ЭПК-1 по ТТН-1 норматива
- Выходы паять ПОС-61 по НО. 010.001
- Этикетку - поз.2 заполнить тушью (номер чертежа, порядковый номер трансформатора по указанию администрации цеха, последние две цифры года, рабочий номер исполнителя)
- Проверку производить по инструкции ЛШ2.360.001А ЛШ2.360.003И.

Соблюдать требования 01-1874-62

Руч. заказа Ковальский (подп.)

11	МХВ. 686.477-02	Прокладка	2	
10	Лакокатань ЛКМ-105-01 1с			
	ГОСТ 2214-78 100 <sub>г</sub> × 15		6	
Поз.	Обозначение	Наименование	Кол.	Примечание

Поз.	Обозначение	Наименование	Кол.	Примечание
12	ЛШВ. 825. 045	Этикетка	1	
11	ЛШ7. 778. 004	Сердечник	2	
10	Сп 53 227	Сп	8,986	
9	Сп 29266	Лак	15.6.79	
7	21746	(Подп.)	(Дата)	
Изм.	Мол.	№ докум.	Подп.	Дата
Разработ.	Моргуш	(Подп.)	(Дата)	
Проверил	Красовский	(Подп.)	(Дата)	
Технолог	Вернези	(Подп.)	(Дата)	
Н.Контр.	Холодов	(Подп.)	(Дата)	
Утверд.	Бахманев	(Подп.)	(Дата)	

**ЛШ5.712.008**

Трансформатор

Литера	Вес	Масштаб
01	50г	1:1

Лист 1 из 1

Восстановлен с подлинника Верно: Моргуш 5.12.78.

Перв. примеч. ЛШ3.275.000Сп

Справк. ЛШ3.275.000Сп

Взам. инв. № Инв. № дубл. Подп. и дата ЛШ3.275.000Сп

Лит. и дата (подп. дата) ЛШ3.275.000Сп

Инв. № подл. 10708