

1. Перемотка ленты ДПРТ 1,0x20 с бухты (25 кг) на бухту, зачистка заусенцев

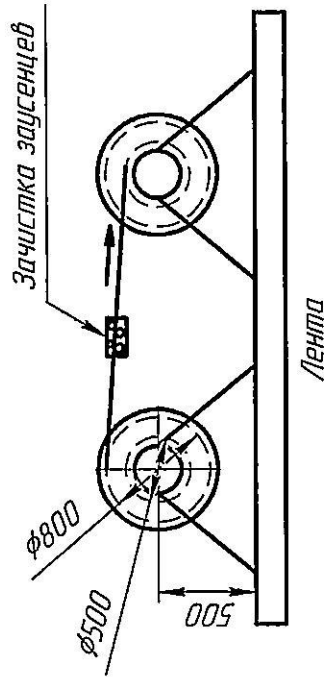

2. Отмотка с бухты ленты ДПРТ 1,0x20 длиной 3,5 м на оправку внутреннего диаметра 200 мм

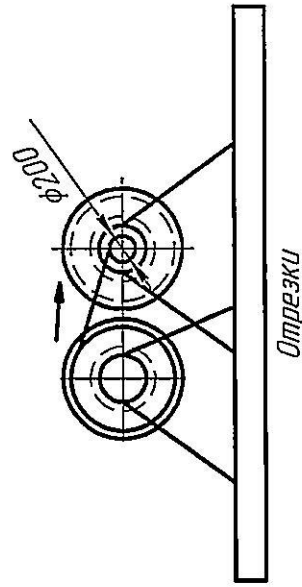

3. Отжиг

4. Очистка, мойка заготовки в ванне, сушка.*
(рассмотреть возможность автоматизировать процесс)

5. Размотка заготовки ленты 1x20 мм с внутренним диаметром 200 мм на оправку диаметром 20 мм совместно в картоне ЭВ-01 шириной 24 мм.

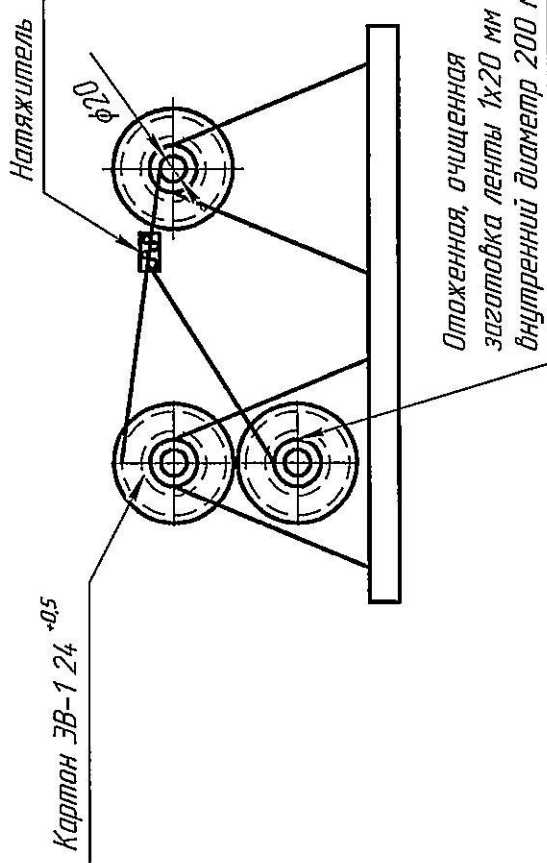

6. Бандажирование, опрессовка.

7. Пропитка под вакуумом.

Схема процесса
намотки катушки

Изм/лист	№ докум.	Подп.	Дата
Разраб.	Дубов		
Проб.	Ухин		
Технопр.			
Исполн.			
Чит.			

Лист	Масса	Масштаб
1		1:1

© Госкорпорация "Росатом",
ФГУП РФЯЦ-ВНИИГФ,
ит. аккред. ЕН. Забавкина, 2025 г.