

Справ. №

Перв. примен.

Справ. №

Подп. и дата

Инд. № дцкл.

Взам. инв. №

Подп. и дата

Инд. № подл.

СНГ-2,2 Р

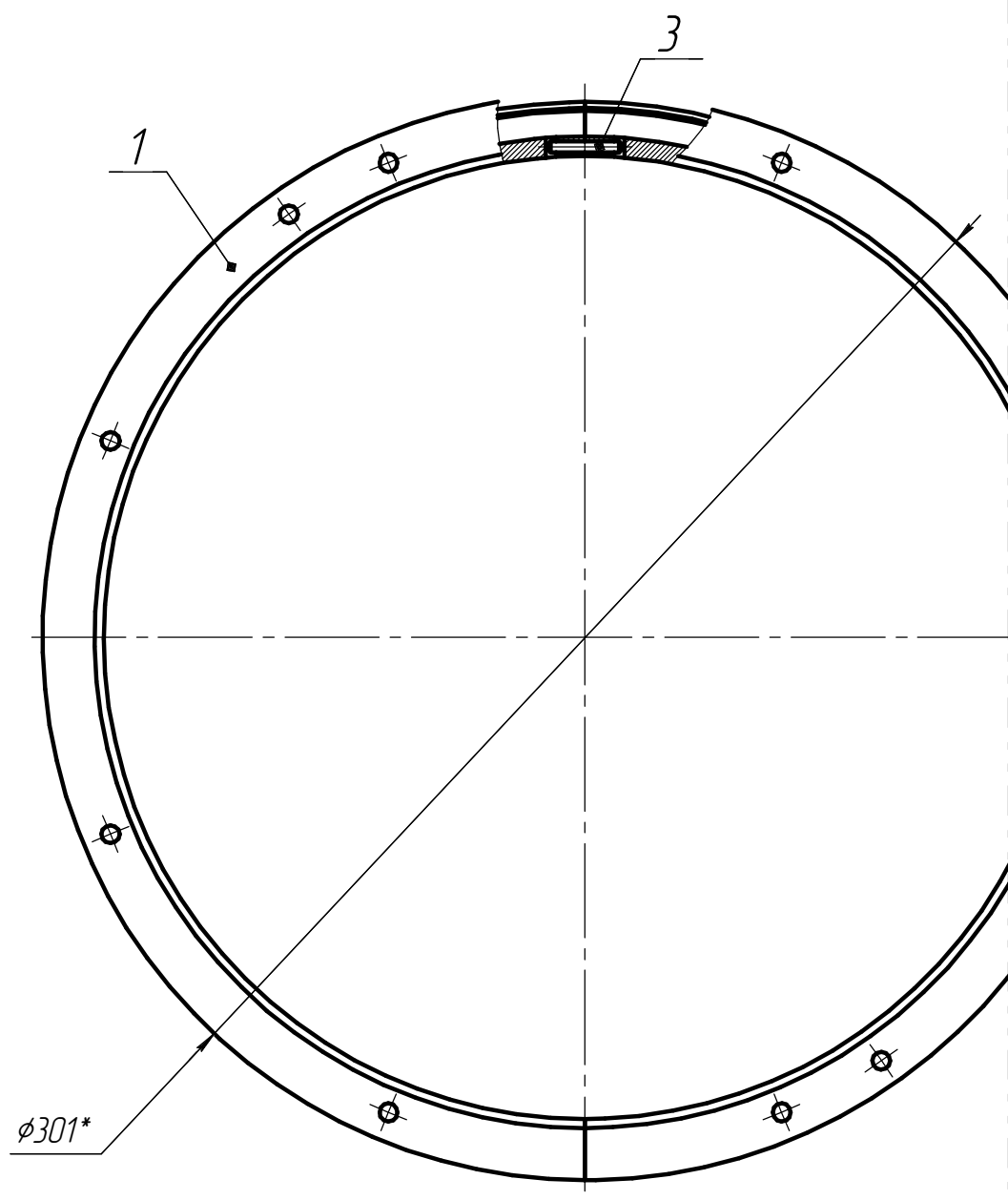

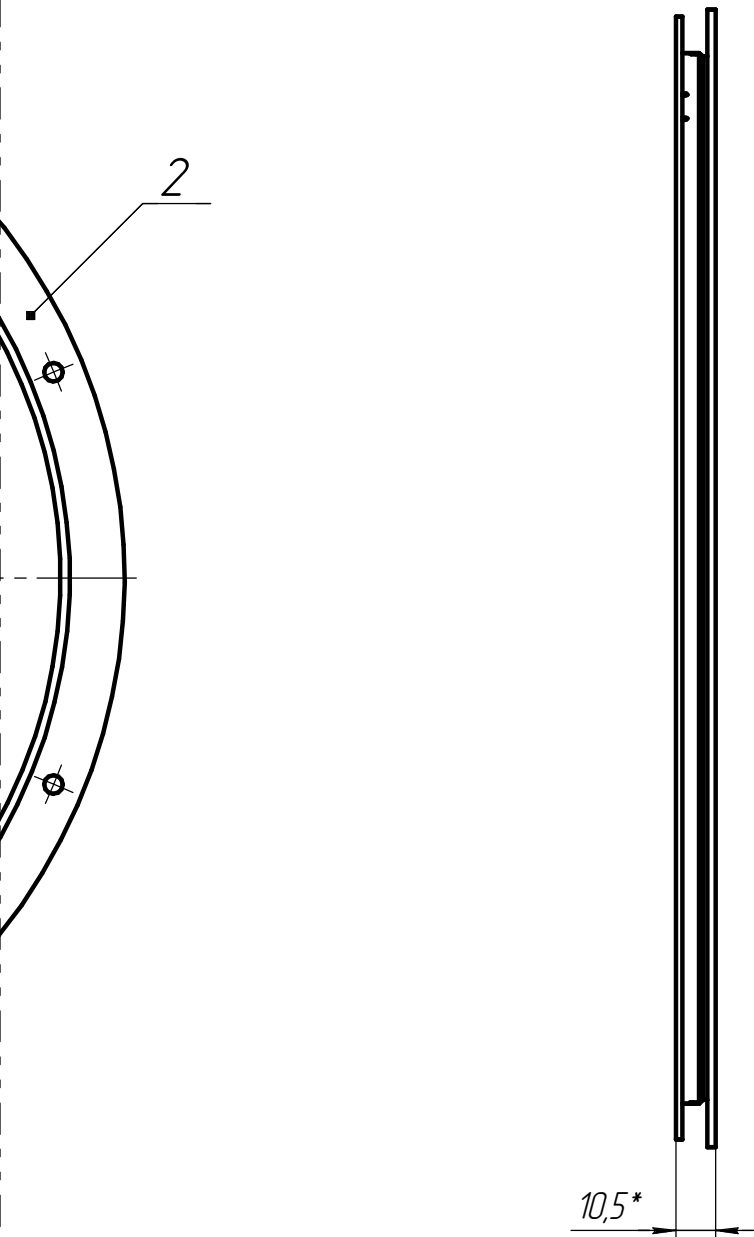

1 *Размеры для справок

					<i>СНС-2,2 Р</i>			
<i>Изм.</i>	<i>Лист</i>	<i>№ докум.</i>	<i>Подп.</i>	<i>Дата</i>	<i>Шпуля наборная</i>	<i>Лит.</i>	<i>Масса</i>	<i>Масштаб</i>
<i>Разраб.</i>	<i>Иванов Ю.Ю.</i>						<i>0,5</i>	<i>1:2</i>
<i>Пров.</i>	<i>Голубев А.В.</i>					<i>Лист</i>	<i>Листов</i>	
<i>Т.контр.</i>						<i>ФКУ ИК-1</i>		
<i>Н.контр.</i>					<i>г. Кострома</i>			
<i>Утв.</i>					<i>Формат А3</i>			

Копировал

Инв. № подл.	Подп. и дата	Взам. инв. №	Инв. № дудл.	Подп. и дата

Справ. №

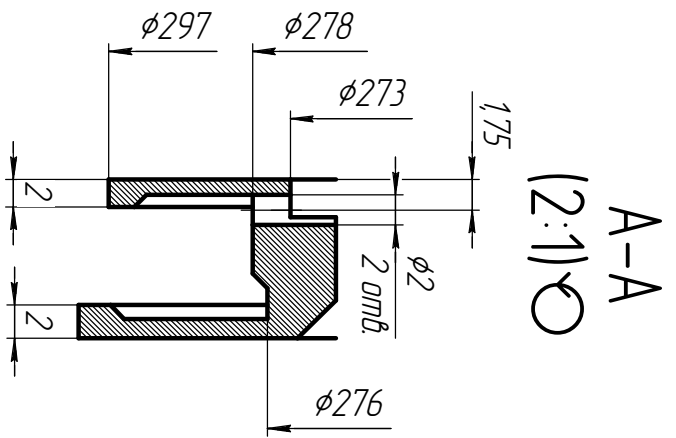
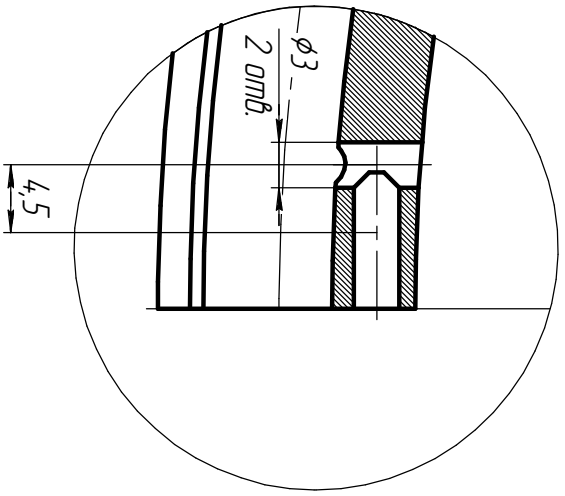
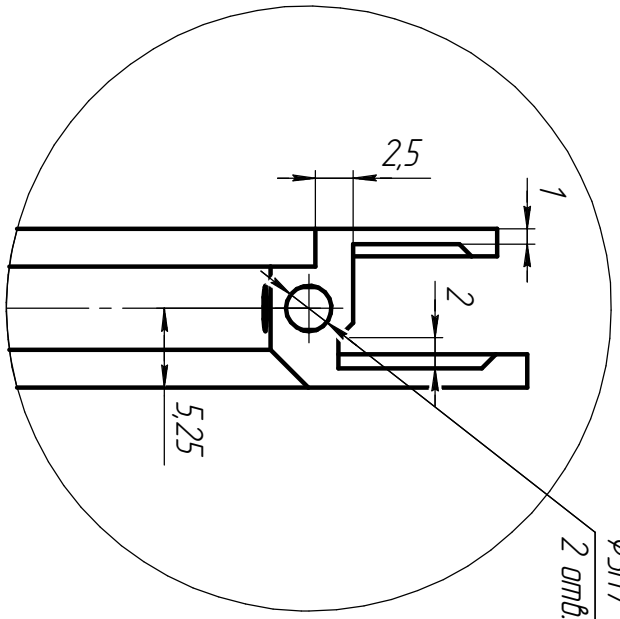

1 45...50 НРС
IT14
2 H14, h14, ± 2

Изм./Лист	№ докум.	Подп.	Дата
Разраб.	Иванов Ю.Ю.		09.12.2015
Проб.			
Т.контр.			
Н.контр.			
Утв.			

СНТ-2,2 Р

Шпуня-1

Сталь 40Х ГОСТ 4543-71

Лист	Масса	Масштаб
0,3	1:2	
Листов	1	
ФКУ ИК-1	2. Кострома	

Копирован

Формат А3

Перв. примен.

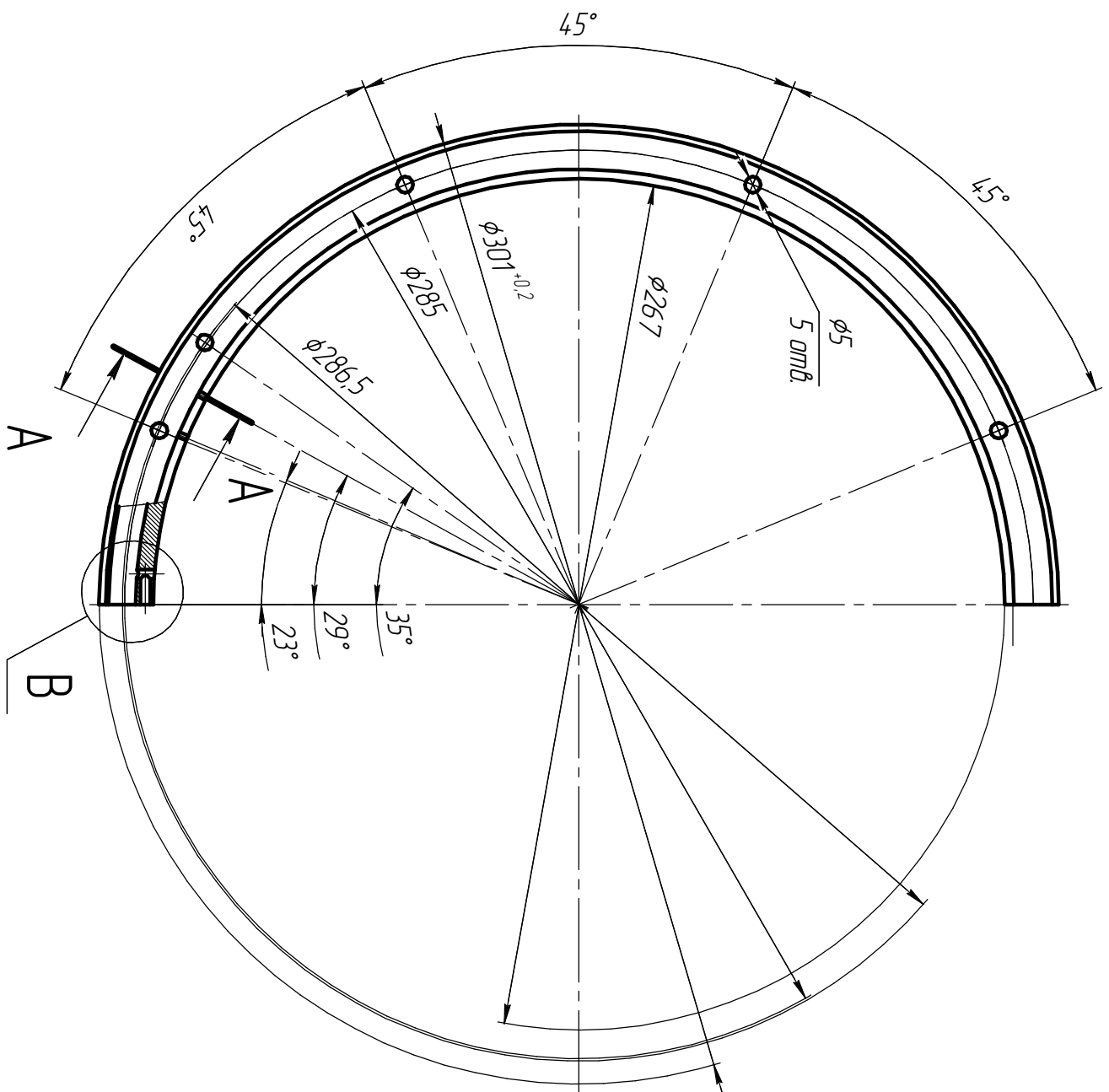
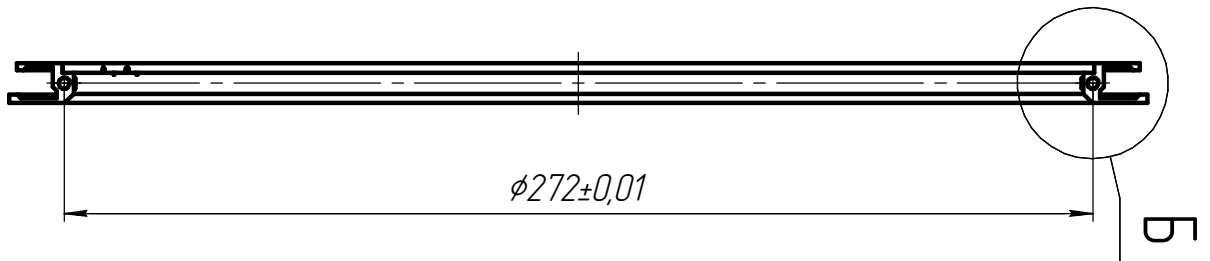

СНТ-2,2 Р

12,5 $\checkmark(\checkmark)$

Перв. примен.

Справ. №

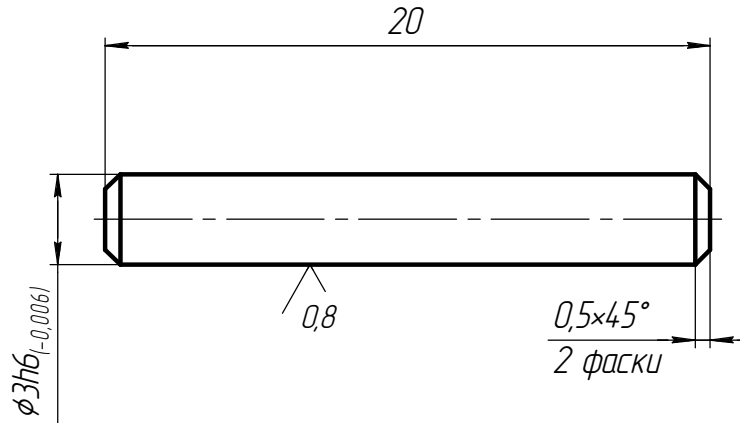

Подп. и дата

Инв. № дцкл.

Взам. инв. №

- 1 H14, h14, $\pm \frac{IT14}{2}$.
- 2 45...50 HRC₃ по согласованию

Подп. и дата

Инв. № подл.

Изм.	Лист	№ докум.	Подп.	Дата
Разраб.		Иванов Ю.Ю.		
Пров.		Голубев А.В.		
Т.контр.				
Н.контр.				
Утв.				

Штифт

Сталь 40Х ГОСТ 4543-71

Лит.	Масса	Масштаб
	0	4:1
Лист		Листов
		ФКУ ИК-1
		г. Кострома