

Изометрия (1:1)

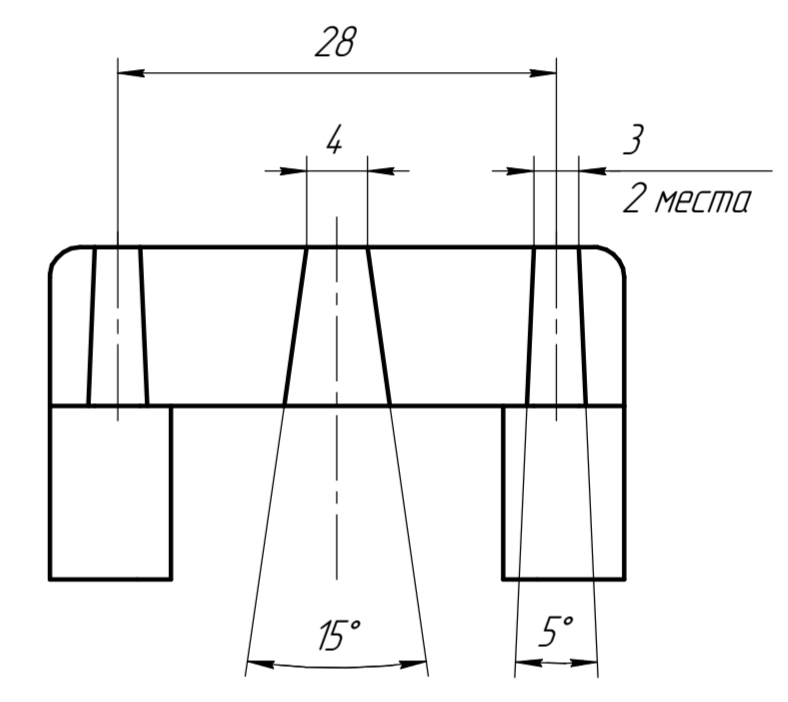
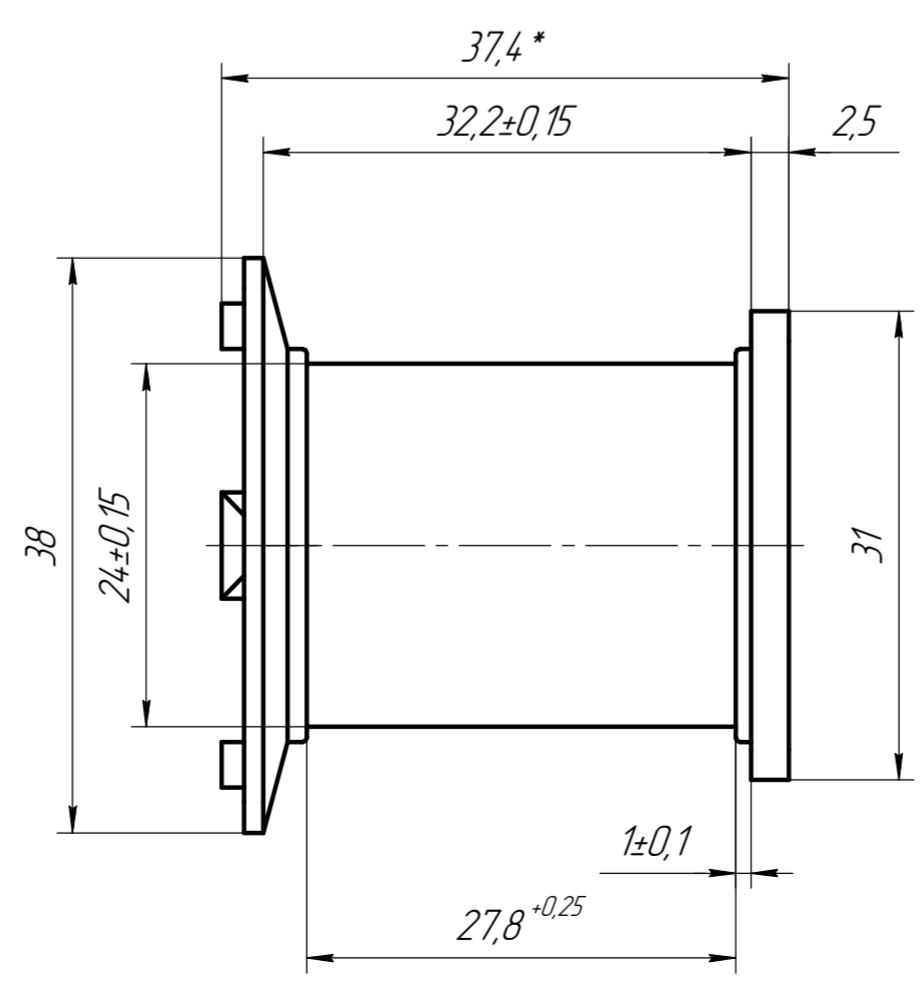
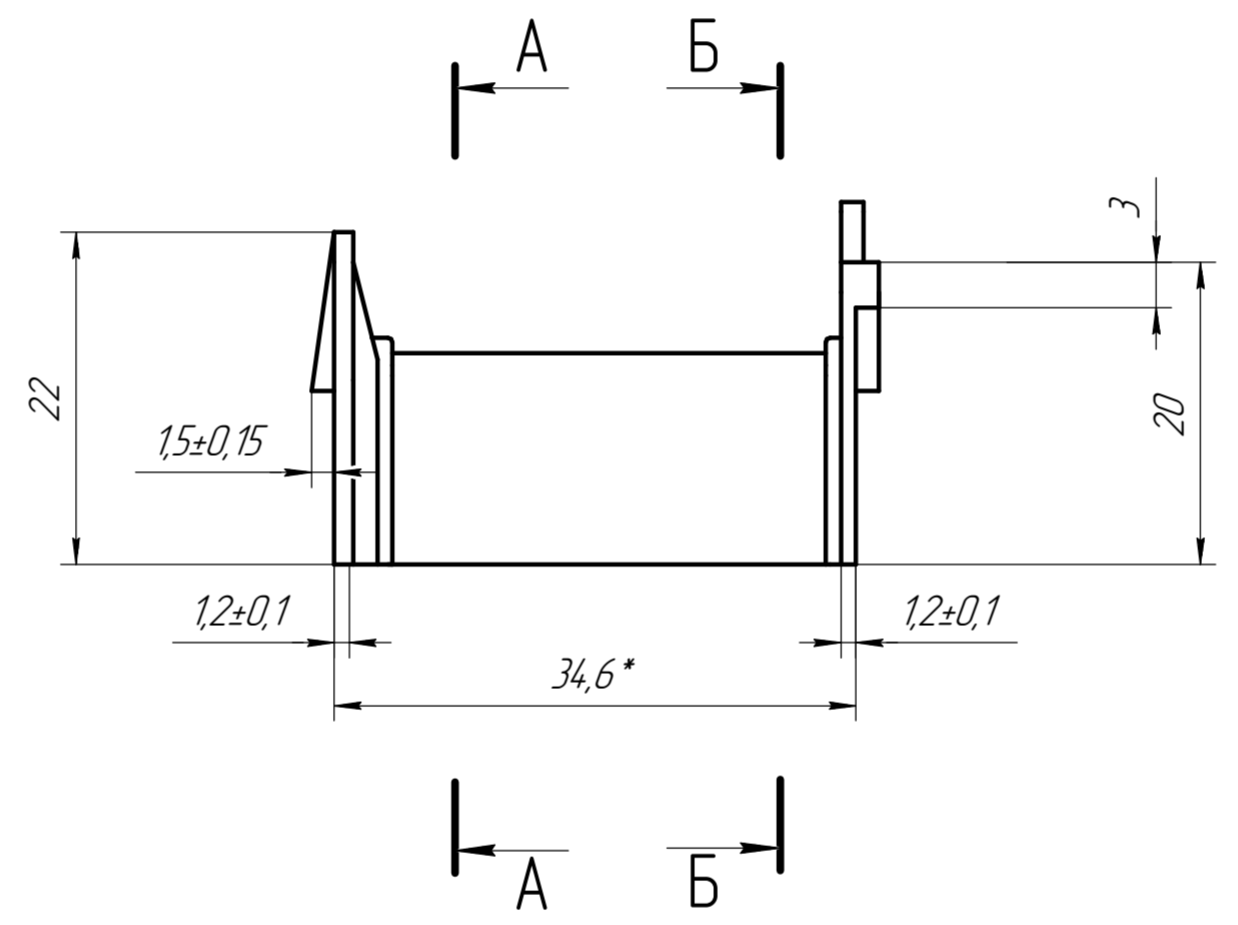
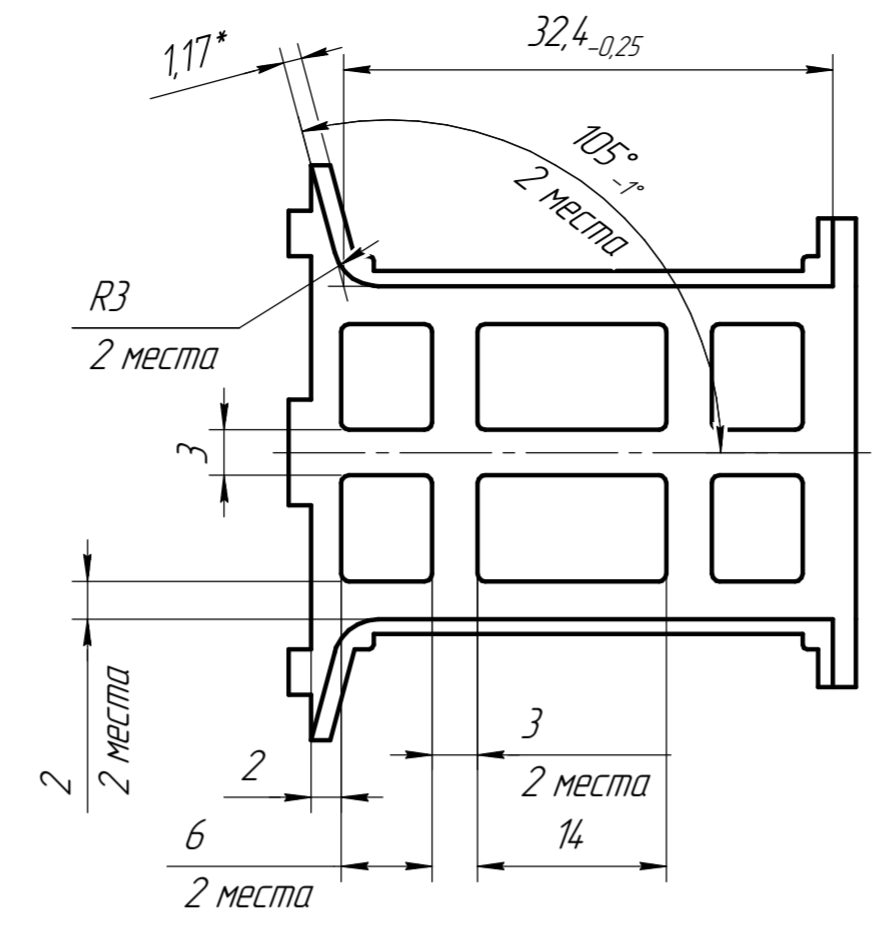
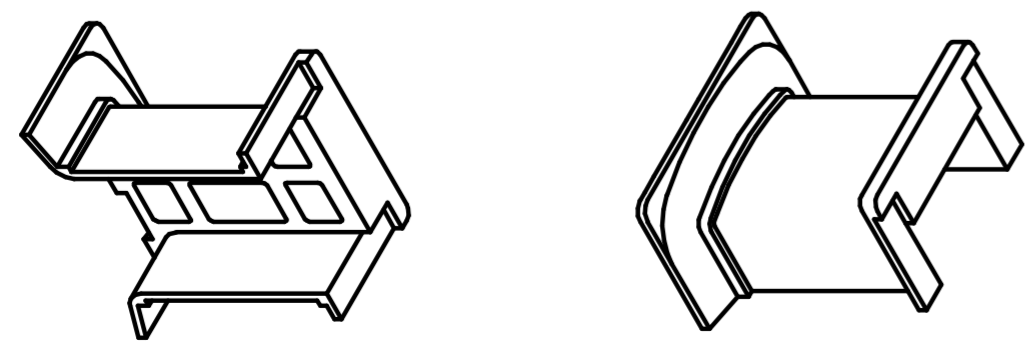

- *Размеры для справок.
- Общие допуски по ГОСТ 30893.1-2002: Н14, н14, JS14.
- Литейные радиусы не более 0,5 мм.
- Тех. требования к деталям по ОСТ 1.80063-73.
- Цвет материала не регламентируется.

Изм.	Лист	№ докум.	Подп.	Дата	Лит.	Масса	Масштаб
Разраб.						0,005	2:1
Пров.					Лист	Листов	1
Т.контр.							
Н.контр.							
Утв.							
Каркас нижний ТЕРМОРАН ПФС-СВ-40 ТУ 20.16.59-001-01531596-2018					Копировал Формат А2		

Перв. полимен.				
Справ. №				
Инд. № дробл.				
Взам. инв. №				
Инд. № дробл.				
Подп. и дата				
Инд. № подл.				