

Акционерное общество «Научно-производственный комплекс «Дедал»
(АО «НПК «Дедал»)

СОГЛАСОВАНО

Земеститель генерального
директора по общим вопросам
АО «НПК «Дедал»

О.А.Кормильцев

« » 2025 г.

УТВЕРЖДАЮ

Генеральный директор
АО «НПК «Дедал»

Д.М. Пименов

« » 2025 г.



ТОМ 2 «ТЕХНИЧЕСКАЯ ЧАСТЬ»

Техническое задание № 109-01/К

на поставку устройства для намотки кабеля с ручным кабелеукладчиком со счетчиком отмотки
кабеля

Дубна, 2025

РАЗДЕЛ 1. ОБЩИЕ СВЕДЕНИЯ

1.1. Предмет закупки: устройство для намотки кабеля с ручным кабелеукладчиком со счетчиком отмотки кабеля.

1.2. В таблице 1 приведены характеристики и количество требуемого товара, являющимся предметом закупки:

Таблица 1

№ пп	Наименование	Характеристики	Ед. изм.	Кол- во
1	Устройство для намотки кабеля с ручным кабелеукладчиком со счетчиком отмотки кабеля	1. Номинальная потребляемая мощность – 1,5 кВт 2. Диаметр кабеля - 1-65 мм 3. Точность измерения длины - в соответствии с описанием типа СИ 4. Измеритель, прошедший поверку и учтённый в госреестре – да (дата изготовления измерителя на момент приобретения не позднее 6 месяцев с момента изготовления) 5. Принцип раскладки материала – ручной 6. Внутренний диаметр технологического барабана – 250 мм 7. Внешний диаметр технологического барабана – 800 мм 8. Ширина бухты – 300 мм 9. Максимальная масса бухты – 100 кг 10. Защита электродвигателя от перегрева, от скачков напряжения, от короткого замыкания – есть 11. Наличие останова при достижении запрограммированной длины – есть 12. Количество колес с тормозом: 2 – есть 13. Количество полноповоротных колес: 2 - есть	шт	1

Вид устройства для намотки кабеля с ручным кабелеукладчиком со счетчиком отмотки кабеля

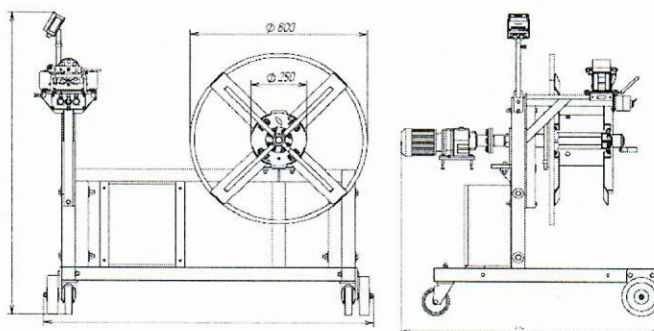

1.3. В комплект поставки, кроме перечисленного в таблице товара, должна входить документация на русском языке:

- технический паспорт (формуляр, этикетка) на товар и (или) инструкция пользователя (инструкция по эксплуатации, хранению и (или) обслуживанию) товаром (в электронном виде);
- гарантийный талон;
- оригинал товарной накладной по форме ТОРГ-12 в 2 экз. (один экземпляр для Покупателя и один экземпляр для Поставщика) либо УПД;
- оригинал счета и счет-фактуры (в случае оформления УПД не прилагается).

РАЗДЕЛ 2. УСЛОВИЯ И СРОКИ ПОСТАВКИ

2.1. Срок поставки: не позднее 20 (двадцати) рабочих дней с даты подписания Договора.

2.2. Место поставки товара: поставка осуществляется силами и за счет Поставщика на склад Покупателя по адресу: Московская обл., г. Дубна, пр-т Науки д. 28.

РАЗДЕЛ 3. УСЛОВИЯ ОПЛАТЫ

3.1. Авансовый платеж 30% от цены Договора выплачивается в течение 5 (пяти) рабочих дней с момента получения Покупателем счета, окончательный расчет в размере 70% от цены Договора выплачивается после получения уведомления о готовности перед отгрузкой Продукции. Поставщик оставляет за собой право не отгружать продукцию без поступления 100% оплаты по счёту.

3.2. Предоставление Поставщиком полного комплекта документов, указанных в п. 1.3. и п. 3.1. Технического задания, является условием оплаты счета. При этом непредставление Поставщиком какого-либо из документов (одного или нескольких), или представление их с нарушением формы, либо с неоговоренными исправлениями, является для Покупателя основанием для задержки оплаты счета до устранения Поставщиком указанных недостатков. В этом случае Покупатель не несет ответственности за просрочку платежа и не возмещает убытки Поставщика, возникшие в связи с данными обстоятельствами.

РАЗДЕЛ 4. ТРЕБОВАНИЯ К ПОСТАВЛЯЕМОМУ ТОВАРУ

4.1. Поставляемый товар должен быть новым, год производства не старше 2024 года (товаром, который не был в употреблении, в ремонте, в том числе, который не был восстановлен, у которого не была осуществлена замена составных частей, не были восстановлены потребительские свойства) в случае, если иное не предусмотрено описанием объекта закупки. Товар должен соответствовать указанным наименованиям, соответствующим техническим условиям изготовителя данного товара.

4.2. Поставляемый товар должен соответствовать действующей нормативно-технической документации на данный вид товара (ГОСТ, ТУ), что должно подтверждаться сертификатами, удостоверениями, техническими паспортами и другими документами предприятия-изготовителя, подтверждающими качество товара, его происхождение, указывающими условия и сроки гарантии.

4.3. Поставщик оборудования должен обеспечить гарантийное и послегарантийное обслуживание, осуществлять техническую поддержку.

4.4. Товар должен быть официально ввезен в Российскую Федерацию и быть сертифицирован в соответствии с действующим законодательством Российской Федерации. В подтверждение необходимо предоставить заверенную печатью копию сертификата соответствия (документа о качестве).

4.5. Продукция должна поставляться в упаковке. Упаковка: стрейч-плёнка на основных узлах. Упаковка должна обеспечивать полную сохранность товара на весь срок его транспортировки. Поставщик несет ответственность за достаточность и надежность упаковки.

4.6. После поставки товара Заказчик осуществляет входной контроль. При обнаружении брака товар возвращается Поставщику.

РАЗДЕЛ 5. ТРЕБОВАНИЯ К УПАКОВКЕ

5.1. Товар должен быть упакован и промаркирован в соответствии с нормативно-технической документацией на данный вид товара (ГОСТ, ТУ).

5.2. Упаковка: стрейч-плёнка на основных узлах. Поставщик обеспечивает упаковку товара, способную предотвратить его пересортицу, повреждение или порчу во время перевозки в конечный пункт назначения.

5.3. Поставщик несет ответственность за достаточность и надежность упаковки.

5.4. Упаковочный материал и тара являются невозвратными.

РАЗДЕЛ 6. ТРЕБОВАНИЯ ПО ПРАВИЛАМ СДАЧИ И ПРИЕМКИ

6.1. Приемка товара по качеству и количеству производится в точном соответствии с действующими стандартами, техническими условиями, спецификациями, транспортными и удостоверяющими сопроводительными документами, имеющимися в наличии. Приемка товара по качеству производится на складе Покупателя в срок не позднее 20 (двадцати) календарных дней с момента фактической передачи товара Покупателю.

6.2. Товар не подлежит обязательной сертификации. Товар должен иметь необходимые документы (паспорт и т.п.). Поставщик должен гарантировать соответствие поставляемого товара всем обязательным требованиям, предъявляемым к качеству данной категории товаров, содержащимся в Договоре.

6.3. Покупатель имеет право отказаться от партии товара, если он по количеству и номенклатуре не соответствует заказанной спецификации.

РАЗДЕЛ 7. ГАРАНТИЙНЫЕ ОБЯЗАТЕЛЬСТВА

7.1. Поставщик гарантирует качество поставляемого товара в соответствии с требованиями нормативно-технической документации предприятия-изготовителя (ТУ, технические регламенты, ГОСТ и т.п.), но не менее 12 месяцев с момента подписания УПД (товарной накладной ТОРГ-12) при соблюдении Покупателем условий и правил транспортирования, хранения, монтажа и эксплуатации, установленных нормативно-технической документацией предприятия-изготовителя, а также требований, предъявляемых к аналогичным товарам.

7.2. Гарантийные обязательства Поставщика означают осуществление гарантийного ремонта некачественного товара. Замена товара осуществляется в случае существенного нарушения требований к качеству товара (обнаружения неустранимых недостатков, недостатков, которые выявляются неоднократно, проявляются вновь после их устранения).

7.3. При обнаружении дефектов в товаре при эксплуатации в период гарантийного срока, Поставщик устраняет неисправности за свой счёт, если настоящим Договором и действующим законодательством РФ не установлено иное, в срок, согласованный Сторонами.

7.4. В случае обнаружения недостатков качества товара, Покупатель обязан письменно уведомить и вызвать представителя Поставщика для оформления соответствующего двустороннего акта-рекламации (дефектной ведомости) в срок, не превышающий 10 дней после того, как недостаток был или должен был быть обнаружен, исходя из характера и назначения товара.

7.5. Письменную претензию с приложением акта-рекламации (дефектной ведомости) Поставщик обязуется рассмотреть не позднее 20 рабочих дней с момента её получения. Поставщик в указанный срок направляет Покупателю уведомление о результатах рассмотрения претензии. В случае признания претензии Покупателя обоснованной, Поставщик обязуется за свой счёт произвести гарантийный ремонт товара или заменить его в срок, согласованный Сторонами.

7.6. Поставщик оставляет за собой право отказа от бесплатного гарантийного ремонта товара в случае несоблюдения Покупателем условий гарантии, предусмотренных настоящим Договором и/или эксплуатационной документацией.

РАЗДЕЛ 8. ТРЕБОВАНИЯ К КАЧЕСТВУ

8.1. Качество и комплектность поставляемого товара должны соответствовать условиям Договора и требованиям нормативной (технической) документации (ГОСТ, ОСТ, ТУ).

8.2. Поставщик должен гарантировать, что поставленный товар не будет иметь дефектов, связанных с разработкой, использованными материалами или качеством изготовления, либо проявляющихся в результате действия или упущения Поставщика, а также при использовании этого товара в соответствии с инструкцией по эксплуатации.

8.3. Товар не подлежит обязательной сертификации.

РАЗДЕЛ 9. ПОРЯДОК ПРЕДОСТАВЛЕНИЯ АНАЛОГОВ ТОВАРА

9.1. Ссылки на конкретный тип товара и изготовителя носят справочный характер. Участник конкурса в своей заявке вправе подавать эквивалентный товар. Эквивалент должен полностью соответствовать техническим характеристикам и требованиям, предъявляемым к заявленному товару в данном техническом задании и укладываться в диапазоны значений, указанных в таблице 1.

Ведущий инженер ОМТО

Начальник ОМТО

Начальник ТО



Н.А. Костомарова

Е.Ф. Сидоров

А.Н. Павлов