

ЦЕТГ.306232.001-226201

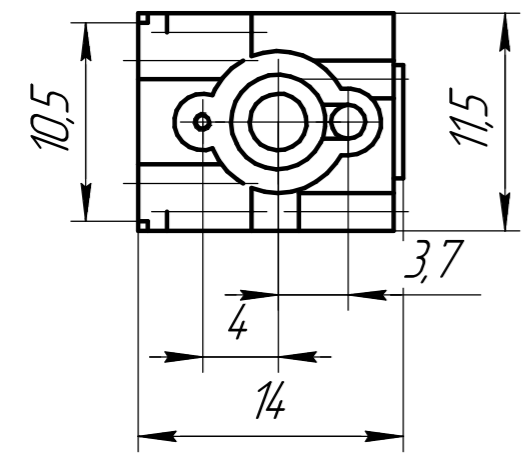

Перв. примен.	
Справ. №	
Подп. и дата	
Инд. № подл.	
Взам. инв. №	
Инд. № дюрл.	
Подп. и дата	
Инд. № подл.	

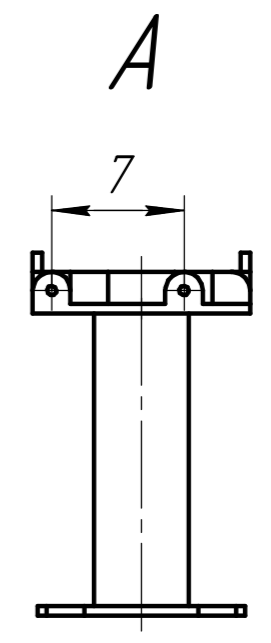
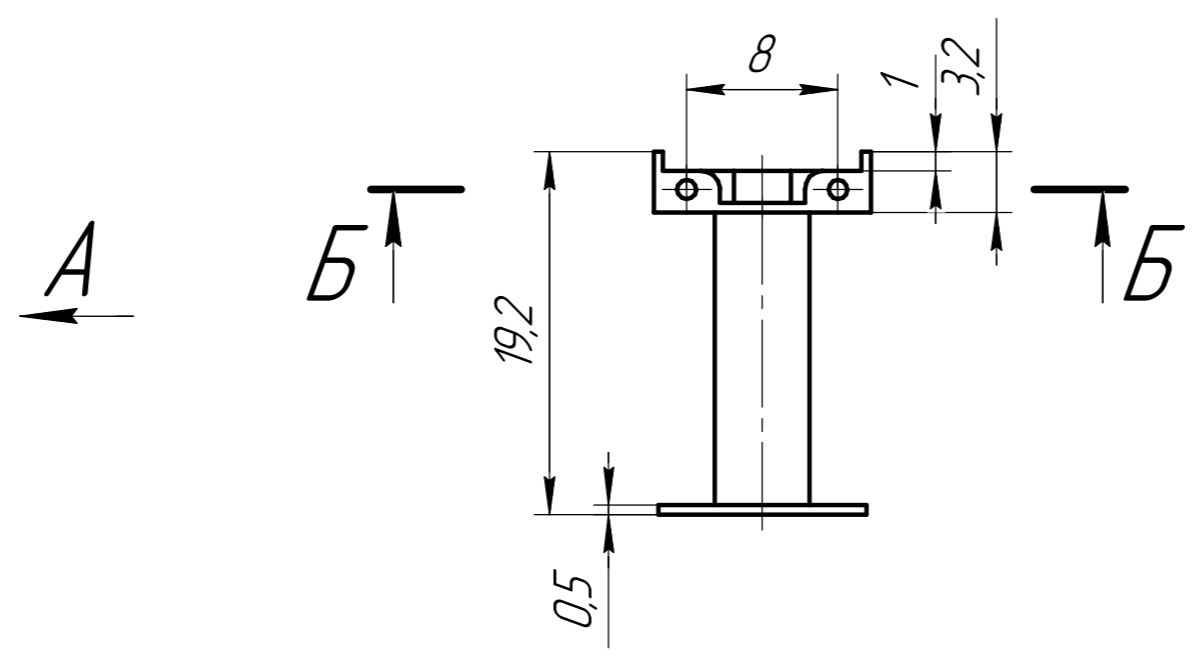
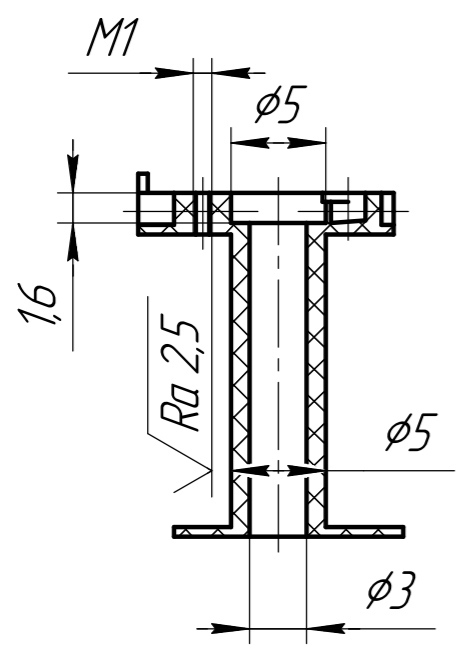

Б-Б(5:1)

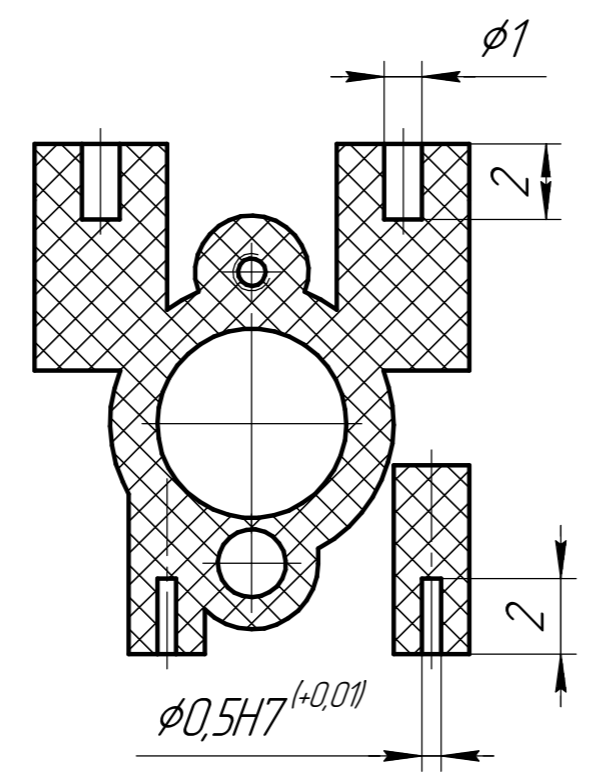
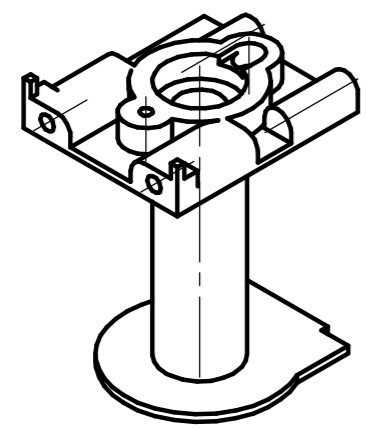

- 1 Материал изделия уточнить после испытания.
- 2 Размеры для справок.
- 3 Форма и размеры, поверхностей определяются литеевой формой выполненной по электронной модели детали ЦЕТГ.306232.001-226201 МД.
- 4 Общие допуски по ГОСТ 30893.2 - fH.
- 5 Допустимы литейные уклоны 30'.

				ЦЕТГ.306232.001-226201				
Изм.	Лист	№ докум.	Подп.	Дата	Бабина	Лит.	Масса	Масштаб
Разраб.	Сулцкая	Проб.	Брамер				0,6 гр.	2,5:1
Т.контр.						Лист	Листов	1
Н.контр.					РВТ	ООО "ИЦ ГИПЕРТЕХ"		
Утв.	Юрин					Копировал		
						Формат А3		