

B-B (1:1)

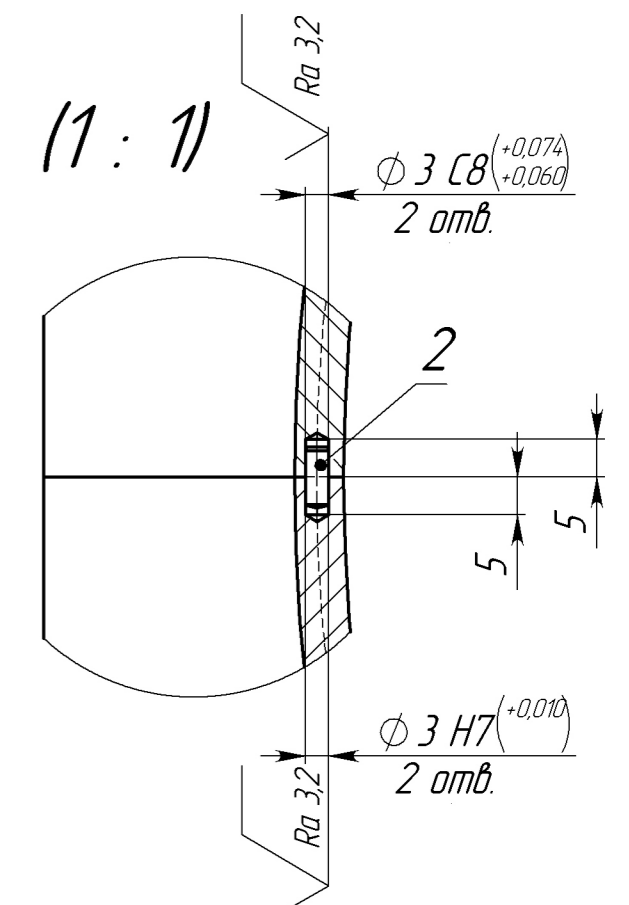

- \* Размеры для справок.
- H14 ; h14 ;  $\pm IT14/2$ .
- Допускается изготовление сварной конструкции полуколец
- При стыковке полуколец посредством штифтов допускается взаимное смещение контуров не более 0,1 мм.
- Маркировать: 9.92.480.100/СНТ 6,0 Р "Эверест"

Изм./Лист	№ докум.	Подп.	Дата
Разраб.	Сафонов В.В.	24.07.24	
Проб.	Касатова	25.07.24	
Т. контр.	Обчинников	25.07.24	
Рук. бюро	Точилин	26.07.24	
Н. контр.			
Утв.	Шипунова	26.07.24	

9.92.480.100СБ		
Изм.	Лист	Листов
0		1
Шпуля для станка СНТ 6,0 Р "Эверест"		Масса 6,4
		Масштаб 1:2
ОАО "СЗТТ"		

Перв. примен.	
Справ. №	
Лист	
Изд. №	
Дата	
Подпись	
Изд. №	

