

БМК 080.331.00.000СБ

Отклонение от перпендикулярности  
плоскости щеки к шейке - 0..4 мм.

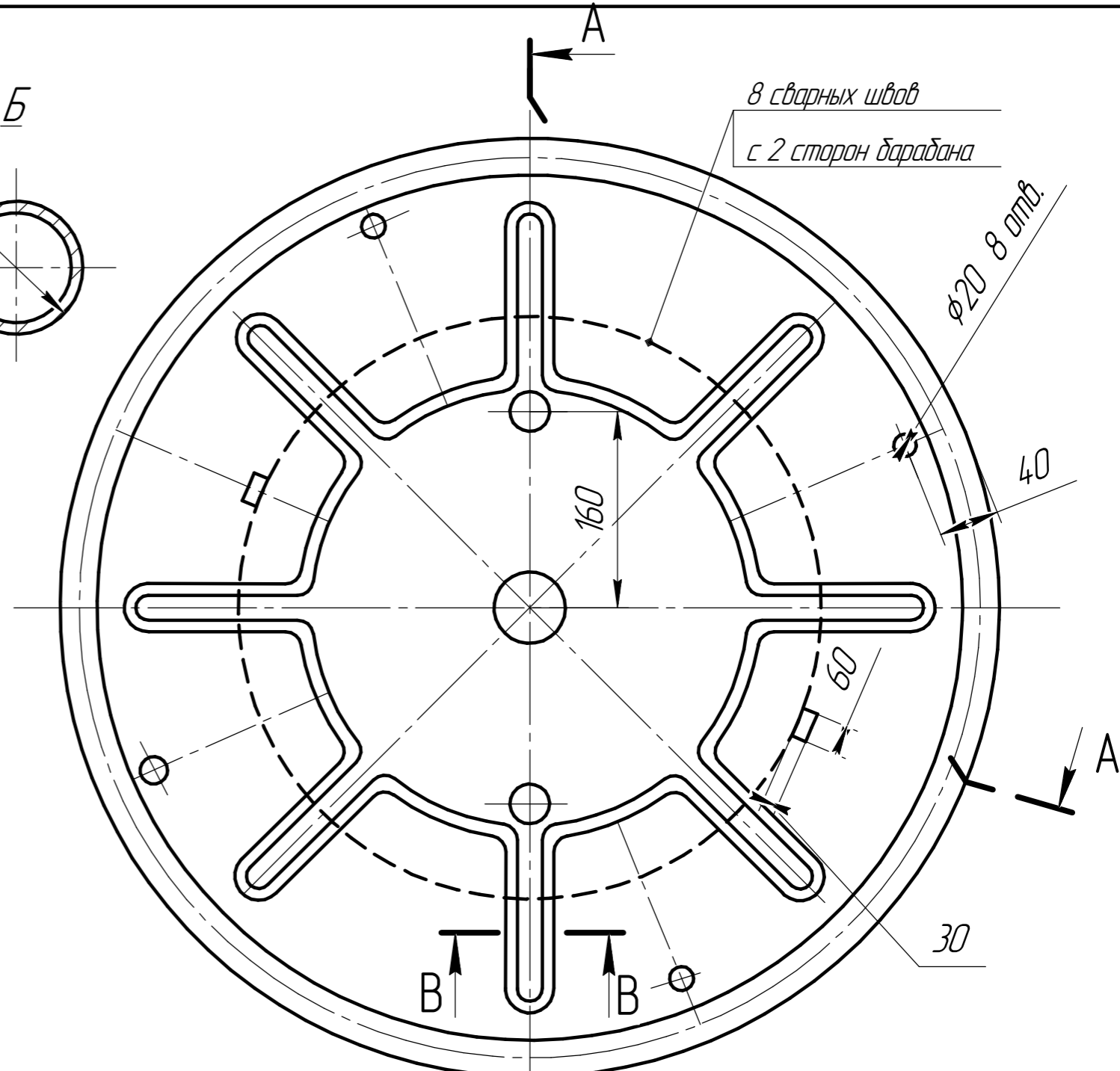

1. На шейке, внутренних поверхностях щек брызги от сварки, потеки металла, заусенцы, перепад кромок не допускаются. "Домик" в месте стыка шейки не допускается.
2. Сварные швы по ГОСТ 14771-76.
3. Обеспечить равенство расстояний L с двух сторон барабана
4. Покрытие- грунт ГФ-021, эмаль ПФ-115. Цвет: красно-коричневый.
5. При сборке барабан зажать оправкой, вставленной в центральные отверстия щек, обеспечить "развал" щек 5..7 мм. Сварить щеки с шейкой, дать барабану остыть в зажатом состоянии.

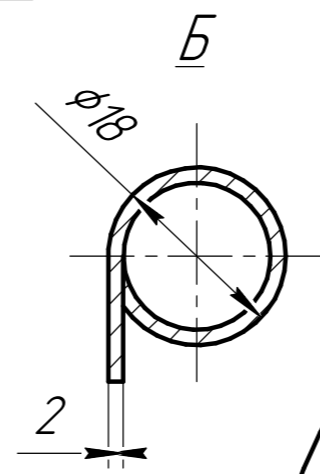
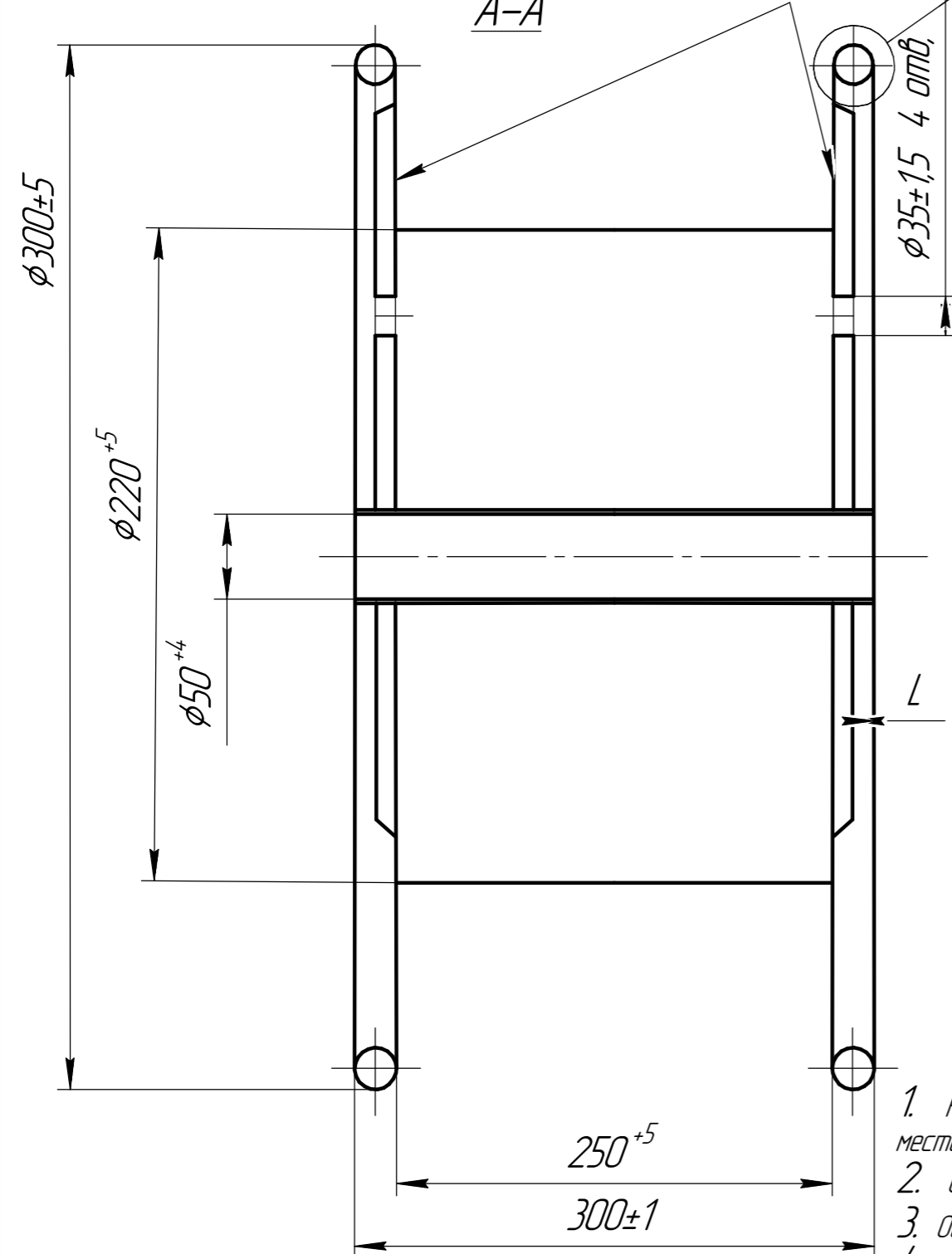
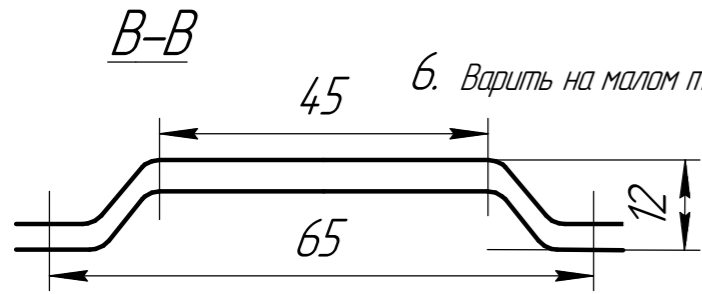

6. Варить на малом токе

Перв. примен.	Справ. №	Подп. и дата	Изм. №	Изм. №	Изм. №	Изм. №
Изм. №	Изм. №	Изм. №	Изм. №	Изм. №	Изм. №	Изм. №

БМК 080.331.00.000СБ				Лит.	Масса	Масштаб
Изм. Лист	№ докум.	Подп.	Дата			
Разраб.	Кузнецова Ю.П.			Барабан кабельный		
Пров.	Карпушина Т.И.			Лист	Листов	1
Т.контр.				Сборочный чертеж		
И.контр.				Копировал		
Утв.				Формат А3		