

КМК 063.783.00.000 СБ

Для согласования:  24.10.16

По 6 сварных швов с двух сторон барабана

Лист примен.

Справ. №

Подп. и дата

Инд. № автод.

Взам. инд. №

Подп. и дата

Инд. № подл.

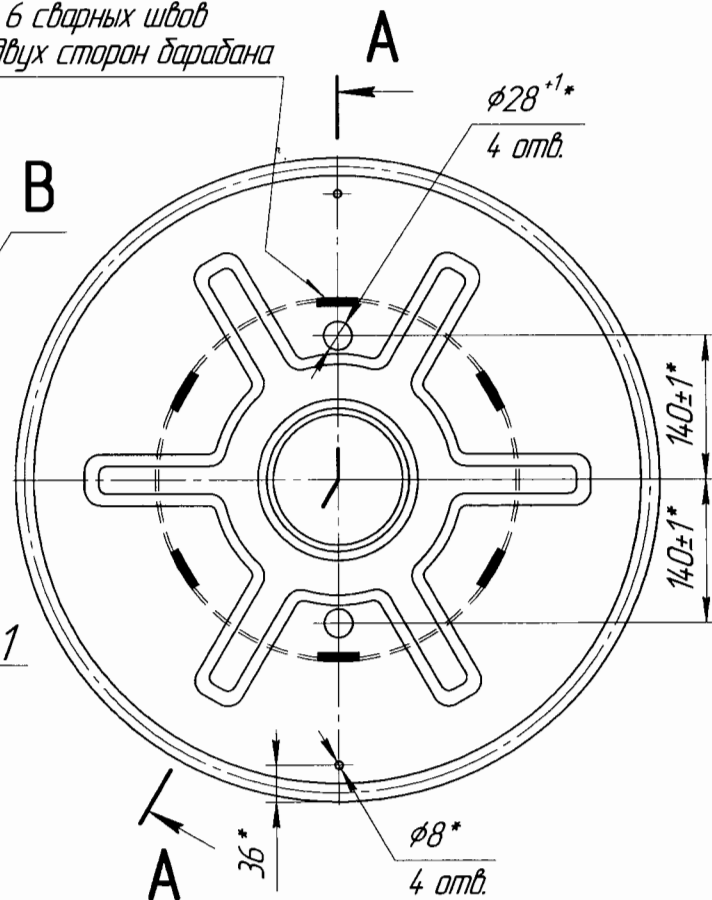
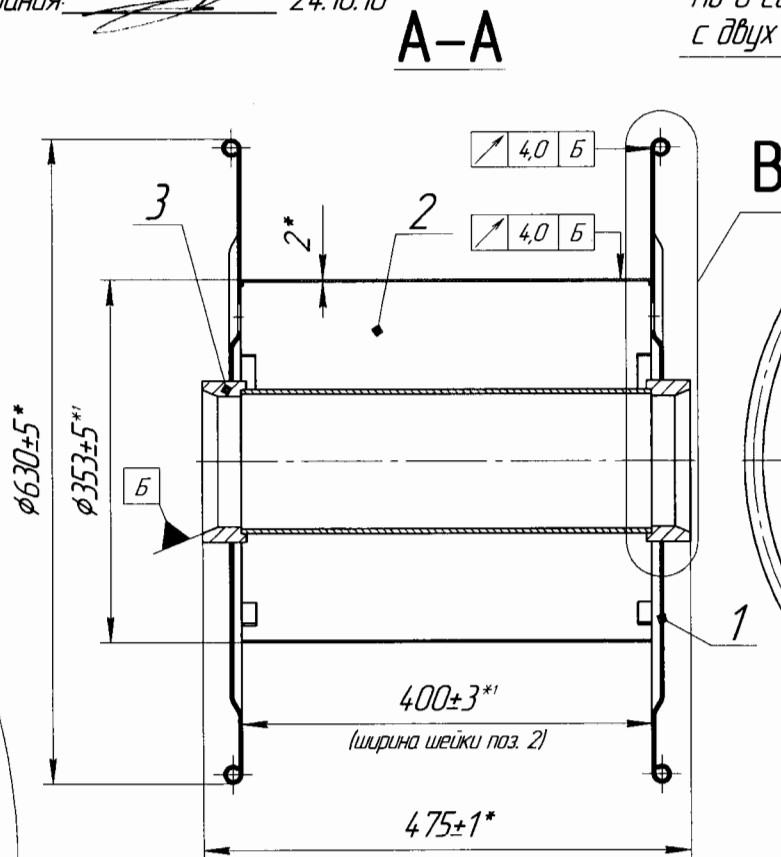
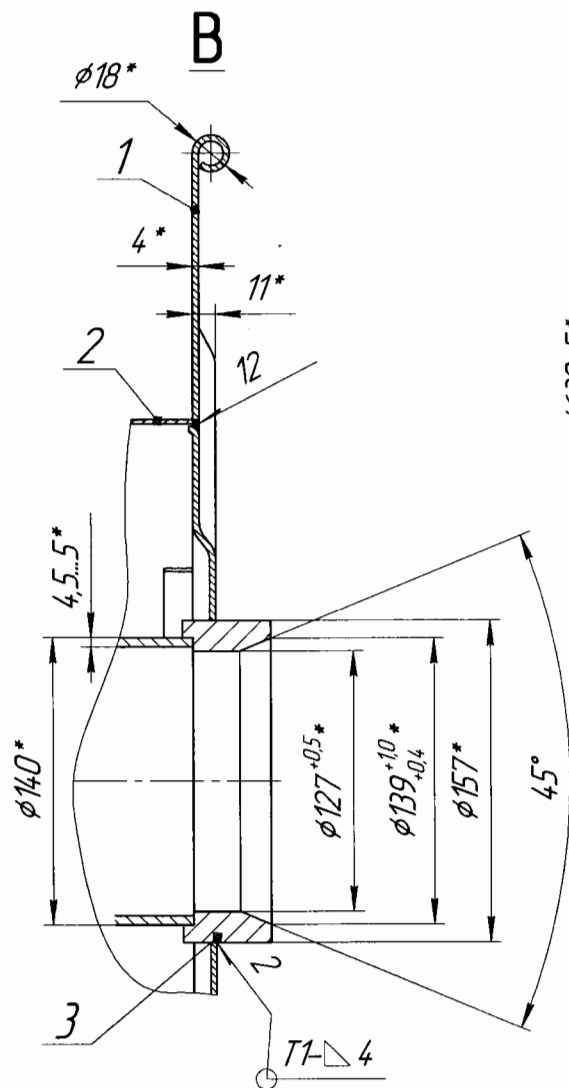

1. На шейке поз. 2, втулках оси поз. 3, внутренних поверхностях щек поз. 1 брызги от сварки, потеки металла, заусенцы, перепад кромок не допускаются. "Домик" в месте стыка шейки не допускается. Острые кромки притупить.

2. Сварные швы по ГОСТ 14771-76.

3. Покрытие - грунт ГФ-021 ГОСТ 25129-82. Цвет: красно-коричневый.

4. * Размеры для справок.

5. *¹ Показаны допуски на номинальные размеры без учета радиальных биений шейки поз. 2, торцовых биений щек поз. 1.

Изм.	Лист	№ докум.	Подп.	Дата
Разраб.		Квасников Г.А.		16.09.2016
Проб.				
Т.контр.				
Н.контр.				
Утв.				

КМК 063.783.00.000 СБ

Катушка φ630.
Сборочный чертеж

ООО "Нижегородский
кабельный центр"

Копировал

Лит.	Масса	Масштаб
	40 кг	-
Лист	Листов	1

ООО "Транслайн"

Формат А3