

## ДОГОВОР ПОСТАВКИ № ...

от «\_\_\_» \_\_\_\_\_ 20\_\_ г.

Акционерное общество «Научно-производственный центр автоматике и приборостроения имени академика Н.А.Пилюгина» (АО «НПЦАП»), именуемое в дальнейшем «Покупатель», в лице главного инженера Чуканова Александра Юрьевича, действующего на основании доверенности от 06.02.2023 № 36 с одной стороны, и, \_\_\_\_\_, именуем \_\_\_\_\_ в дальнейшем «Поставщик», в лице \_\_\_\_\_, действующ \_\_\_\_\_ на основании \_\_\_\_\_, с другой стороны, совместно именуемые - Стороны, заключили настоящий Договор о нижеследующем:

### 1. ПРЕДМЕТ ДОГОВОРА

1.1. Поставщик обязуется передать, а Покупатель принять и оплатить товар, указанный в Условиях поставки, являющихся приложением № 1 к настоящему Договору.

1.2. Поставщик также обязуется выполнить работы, оказать услуги, предусмотренные Условиями поставки, являющимися приложением № 1 к настоящему Договору, а Покупатель принять и оплатить их.

1.3. Количество, объем, условия, срок, место поставки товара, выполнения работ, оказания услуг указаны в Условиях поставки, являющихся приложением № 1 к настоящему Договору.

1.4. Допускается досрочная поставка товара, выполнение работ, оказание услуг с согласия Покупателя.

1.5. Поставляемый по настоящему договору товар должен находиться в собственности Поставщика, быть свободным от любых прав третьих лиц, не являться предметом залога, ареста или иного обременения.

1.6. Дополнительные условия поставки товара, выполнения работ, оказания услуг, дополнительные права и обязанности Сторон, определяются в Условиях поставки, являющихся приложением № 1 к настоящему Договору.

### 2. ЦЕНА ДОГОВОРА, ПОРЯДОК РАСЧЕТОВ

2.1. Товар, работы, услуги оплачиваются Покупателем по ценам, указанным в Условиях поставки, являющихся приложением № 1 к настоящему Договору. Общей ценой настоящего договора является суммарная стоимость товаров, работ, услуг, оплачиваемых по настоящему договору.

2.2. Цены на поставляемый товар, работы, услуги являются твердыми, не подлежат изменению в течение всего срока действия договора, за исключением, если такое изменение согласовано Сторонами подписанным дополнительным соглашением к настоящему договору.

2.3. Порядок расчетов, сроки оплаты и валюта платежа указываются в Условиях поставки, являющихся приложением № 1 к настоящему договору.

2.4. Оплата товара, работ, услуг по настоящему договору производится по безналичному расчету в соответствии с порядком, установленным Центральным банком Российской Федерации для проведения безналичных расчетов.

2.5. Оплата товара, работ, услуг осуществляется путем перечисления Покупателем денежных средств на расчетный счет Поставщика, указанный в разделе 12 настоящего Договора, или на расчетный счет, сообщенный Поставщиком в ходе исполнения договора в соответствии с пунктом 11.3. настоящего договора.

2.6. Датой исполнения обязательств Покупателя по любому денежному обязательству по настоящему договору является дата списания денежных средств с расчетного счета Покупателя.

2.7. В счетах Поставщика на оплату должно быть указано:

- номер и дата выставления счета;
- номер и дата настоящего договора;
- наименование и все платежные реквизиты Поставщика, соответствующие настоящему договору, а также ИНН, КПП, или код иностранной организации (КИО), ОКТМО;
- наименование Покупателя, соответствующее настоящему договору, ИНН, КПП;
- в предмете счета - вид платежа (аванс, предварительная оплата, окончательная оплата). При выставлении счета на аванс дополнительно указывается процент аванса;

- в предмете счета - наименование и количество товара, объем работ, услуг, за которые производится платеж (предмет платежа), при окончательной оплате номер и дата товарных накладных, актов и других документов, подтверждающих поставку товара, выполнение работ, оказание услуг (далее по тексту – отчетные документы);

- сумма счета (цифрами и прописью) с выделенной ставкой и суммой налога на добавленную стоимость (при обложении данным видом налога);

- подпись руководителя Поставщика или уполномоченного им лица, а также главного бухгалтера (при наличии);

- печать Поставщика.

2.8. К счетам на предварительную оплату Поставщик, при необходимости, прикладывает документы, указанные в Условиях поставки, являющихся приложением № 1 к настоящему договору.

2.9. Окончательная оплата производится после подписания Сторонами всех необходимых отчетных документов.

2.10. При отсутствии счета на аванс или предварительную оплату, документов, установленных в соответствии с пунктами 2.8., 3.1.5., 4.3.1., 4.3.2., 4.3.3 настоящего договора, оформленных в установленном порядке, Покупатель имеет право приостановить исполнение обязательства по оплате товара, работ, услуг и произвести оплату только после предоставления Поставщиком данных документов. При этом Покупатель не признается нарушившим денежное обязательство.

2.11. Цена товара, работ, услуг включает все налоги, пошлины, платежи, сборы и иные обязательные платежи, которые Поставщик должен оплачивать в соответствии с нормативными правовыми актами, условиями договора или на иных основаниях.

### 3. ПРАВА И ОБЯЗАННОСТИ СТОРОН

3.1. Поставщик обязан:

3.1.1. Передать Покупателю товар, выполнить работы, оказать услуги и исполнить иные обязательства в соответствии с условиями настоящего Договора.

3.1.2. Информировать Покупателя по его запросу о ходе выполнения настоящего договора в течение 5 (пяти) рабочих дней со дня поступления к нему такого запроса.

3.1.3. В случае установления места поставки товара, выполнения работ, оказания услуг непосредственно на территории Покупателя сообщить Покупателю в письменной форме данные транспортных средств и работников Поставщика для оформления пропусков не позднее одного рабочего дня до даты поставки товара, выполнения работ, оказания услуг.

3.1.4. Участвовать в приемке товара, работ, услуг, если такое требование инициировано Покупателем.

3.1.5. Предоставить Покупателю одновременно с передачей товара, сдачей работ, услуг:

- подписанные Поставщиком оригиналы отчетных документов;

- все необходимые для эксплуатации (потребления) товара, работ, услуг документы, в том числе на русском языке;

- документы, подтверждающие гарантийные обязательства (при наличии гарантийных обязательств);

- копии сертификатов, обязательных для поставляемого товара, и иных документов, подтверждающих качество товара, необходимых в соответствии с законодательством Российской Федерации и требованиями производителя товара, заверенные Поставщиком;

3.2. Поставщик вправе:

3.2.1. Требовать своевременного подписания Покупателем документов, подтверждающих исполнение обязательств Поставщиком по настоящему договору.

3.2.2. Требовать своевременной оплаты товара, работ, услуг и иных выполняемых Поставщиком в соответствии с условиями настоящего договора обязательств.

3.3. Покупатель обязан:

3.3.1. Принять товар, работы, услуги, в соответствии с порядком, установленным настоящим договором.

3.3.2. Обеспечивать своевременную оплату товара, работ, услуг и иных выполняемых в соответствии с условиями настоящего договора обязательств.

3.4. Покупатель вправе требовать от Поставщика поставки товара, выполнения работ, оказания услуг, соответствующих качеству, объемам, срокам поставки и иным условиям, предусмотренным настоящим договором, а также выполнения иных обязательств, предусмотренных настоящим договором.

3.5. В случае, если настоящим договором предусмотрено встречное исполнение обязательств со стороны Покупателя Поставщик в любом случае не вправе приостановить исполнение своих обязательств.

3.6. В случае ненадлежащего исполнения Поставщиком своих обязательств по настоящему договору Покупатель имеет право приостановить исполнение своих обязательств до устранения недостатков.

#### 4. ПОРЯДОК СДАЧИ - ПРИЕМКИ ТОВАРА, РАБОТ, УСЛУГ

4.1. Сдача товара, работ, услуг, выполнение иных обязательств Поставщиком и приемка их Покупателем производится в порядке и на условиях, предусмотренных настоящим договором.

4.2. Приемка Покупателем товара, работ, услуг и иных обязательств Поставщика производится при их соответствии условиям настоящего договора.

4.3. Отчетные документы.

4.3.1. Товарные накладные (на товар), при необходимости акты сдачи-приемки товара. В товарных накладных (актах сдачи-приемки товара) помимо прочих данных должна содержаться ссылка на настоящий договор, сведения о наименовании товара, количестве, стоимости, сумме и ставке НДС (при обложении данным видом налога), а также подписи сторон настоящего договора.

4.3.2. Акты сдачи-приемки выполненных работ, оказанных услуг (на выполненные работы, оказанные услуги), в которых, помимо прочего, должна содержаться ссылка на настоящий договор, сведения о наименовании выполненных работ, оказанных услуг, их объеме, стоимости, сумме и ставке НДС (при обложении данным видом налога), а также подписи сторон настоящего договора.

4.3.3. Счет-фактура, которая должна быть предоставлена Поставщиком Покупателю не позднее пяти календарных дней, следующих за днем поставки товара, выполнения работ, оказания услуг Покупателю.

4.4. Наименование товара, работ, услуг и иные сведения в отчетных документах должны соответствовать указанным в договоре и должны быть идентичными со счетом и счетом-фактурой.

4.5. Срок устранения Поставщиком нарушений условия о количестве товаров, объеме работ, услуг составляет 5 (пять) календарных дней, если иной срок не указан или не определен в условиях поставки, являющихся приложением № 1 к настоящему Договору или не согласован Сторонами.

4.6. Право собственности на товар (передача товара) переходит от Поставщика к Покупателю с момента подписания Покупателем товарных накладных, а в случаях, когда предусмотренные настоящим договором работы и (или) услуги неразрывно связаны с необходимостью их проведения для использования Покупателем товара в соответствии с назначением и (или) потребительскими свойствами - с даты подписания таких актов выполненных работ, оказанных услуг.

4.7. Риск гибели, повреждения или утраты товара до его передачи Покупателю лежит на Поставщике.

4.8. Иные условия сдачи-приемки товара, работ, услуг определяются в Условиях поставки, являющихся приложением № 1 к настоящему Договору.

#### 5. ГАРАНТИИ КАЧЕСТВА ТОВАРА

5.1. При поставке товара ненадлежащего качества срок устранения Поставщиком недостатков или замены товара составляет 5 (пять) рабочих дней с даты поставки, если иной срок не указан или не определен в Условиях поставки, являющихся приложением № 1 к настоящему Договору или не согласован Сторонами.

5.2. При выполнении работ, оказании услуг ненадлежащего качества срок устранения Поставщиком недостатков составляет 5 (пять) рабочих дней с даты выполнения работ, оказания услуг, если иной срок не указан или не определен в условиях поставки, являющихся приложением № 1 к настоящему Договору или не согласован Сторонами.

5.3. В случае, если проверка качества товара может быть произведена только после выполнения работ, неразрывно связанных с необходимостью их проведения для использования Покупателем товара в соответствии с назначением и (или) потребительскими свойствами, проверка качества товара производится после выполнения таких работ.

5.4. Подписание Покупателем отчетных документов или иного любого документа не означает само по себе отсутствие у Покупателя претензий по качеству такого товара. Если Покупатель подписал указанные в настоящем пункте документы без возражений, он не лишается права и возможности предъявлять Поставщику свои возражения по поводу качества товара, работ, услуг.

5.5. Требования Покупателя (в том числе извещение об этом Поставщика), связанные с недостатками товара, работ, услуг могут быть предъявлены Поставщику в течение 2 (лет) со дня передачи товара Покупателю, за исключением если на товар, работы, услуги установлен иной гарантийный срок.

5.6. Поставщик гарантирует качество и безопасность поставляемого товара, выполненных работ, оказанных услуг в соответствии с действующими документами, утвержденными на поставляемый вид товара, выполняемые работы, оказываемые услуги государственными органами и организациями, а также условиями производителя товара в течение всего установленного срока его эксплуатации (годности).

5.7. В случае признания поставки товаров, выполнения работ, оказания услуг ненадлежащего качества расходы по проверке качества товара работ, услуг возмещаются Поставщиком в течение 3 (трех) рабочих дней с даты поступления соответствующего требования Покупателя.

5.8. На поставляемый товар, выполненные работы, оказанные услуги Поставщик предоставляет гарантию качества на срок, указанный или определенный в Условиях поставки, являющихся приложением № 1 к настоящему Договору, но не менее срока установленного производителем товара.

5.9. Гарантийный срок на товар начинается течь с момента передачи товара Покупателю, если иное не указано в условиях поставки, являющихся приложением № 1 к настоящему Договору.

5.10. Гарантийный срок на работы начинается течь с даты подписания актов сдачи-приемки работ Покупателем, если иное не указано в условиях поставки, являющихся приложением № 1 к настоящему Договору.

5.11. В период гарантийного срока Поставщик обязуется за свой счет производить замену некачественного товара, проводить необходимый ремонт, устранение иных недостатков, в том числе осуществлять другие действия в объеме и на условиях гарантии, указанных в Условиях поставки, являющихся приложением № 1 к настоящему Договору, а также на условиях, установленных для поставляемого вида товара, выполнения работ государственными органами и организациями, а также производителем.

5.12. В течение гарантийного срока срок устранения недостатков товара, работ, услуг, не должен превышать 10 (десяти) календарных дней с даты получения Поставщиком от Покупателя соответствующего заявления, если иной срок не указан или не определен в условиях поставки, являющихся приложением № 1 к настоящему Договору или не согласован Сторонами.

5.13. В любом случае обнаружения недостатков товара, работ, услуг, в том числе и в период гарантийного срока, Покупатель вправе составить акт в одностороннем порядке, без извещения Поставщика, если иное не указано в Условиях поставки, являющихся приложением № 1 к настоящему Договору.

## 6. УПАКОВКА И МАРКИРОВКА

6.1. Товар должен поставляться в упаковке, соответствующей характеру поставляемого товара.

6.2. Товар и упаковка должны быть маркированы в соответствии с действующими документами, утвержденными на поставляемый вид товара государственными органами и организациями, а также производителем товара.

6.3. Упаковка и маркировка товара должны обеспечить его сохранность (функциональные и потребительские свойства) при транспортировке, погрузо-разгрузочных работах, надлежащем хранении.

6.4. Особые требования к упаковке (при необходимости) указываются в Условиях поставки, являющихся приложением № 1 к настоящему Договору.

6.5. Особые требования к маркировке упаковки (при необходимости) указываются в Условиях поставки, являющихся приложением № 1 к настоящему Договору.

6.6. Поставщик несет ответственность за всякого рода повреждение или порчу товара, возникновение убытков у Покупателя вследствие некачественной упаковки и (или) маркировки, а также упаковки и (или) маркировки, не соответствующей условиям настоящего договора.

6.7. Упаковка подлежит возврату Поставщику в случаях и на условиях, предусмотренных Условиями поставки, являющимися приложением № 1 к настоящему договору.

## 7. ОБСТОЯТЕЛЬСТВА НЕПРЕОДОЛИМОЙ СИЛЫ (ФОРС-МАЖОР)

7.1. Стороны освобождаются от ответственности за полное или частичное неисполнение своих обязательств по настоящему Договору в случае, если оно явилось следствием обстоятельств непреодолимой силы, а именно наводнения, пожара, землетрясения, диверсии, военных действий, блокад, изменения законодательства, препятствующих надлежащему исполнению обязательств по

настоящему Договору, а также других чрезвычайных обстоятельств, которые возникли после заключения настоящего Договора и непосредственно повлияли на исполнение Сторонами своих обязательств, а также которые Стороны были не в состоянии предвидеть и предотвратить.

7.2. При наступлении таких обстоятельств срок исполнения обязательств по настоящему Договору продлевается соразмерно времени действия данных обстоятельств.

7.3. Сторона, для которой надлежащее исполнение обязательств оказалось невозможным вследствие возникновения обстоятельств непреодолимой силы, обязана в течение 5 (пяти) календарных дней с даты возникновения таких обстоятельств уведомить в письменной форме другую Сторону об их возникновении, виде и возможной продолжительности действия. Не извещение или несвоевременное извещение стороной об указанных обстоятельствах влечет за собой утрату права ссылаться на них в будущем.

7.4. Надлежащим доказательством наличия указанных выше обстоятельств и их продолжительности будут служить подтверждения уполномоченных органов (Торговой палаты, актов власти, органов полиции и пр.).

7.5. Если обстоятельства, указанные в п. 7.1. настоящего Договора, будут длиться более двух календарных месяцев с даты их возникновения, каждая из Сторон вправе расторгнуть настоящий Договор без требования возмещения убытков, понесенных в связи с наступлением таких обстоятельств. Поставщик обязуется при этом в течение 3 (трех) рабочих дней возвратить Покупателю все полученные по настоящему Договору денежные средства, по которым не произошли поставка товара, выполнение работ, оказание услуг.

## 8. ОТВЕТСТВЕННОСТЬ СТОРОН

8.1. За неисполнение или ненадлежащее исполнение своих обязательств по настоящему Договору Стороны несут ответственность в соответствии с действующим законодательством РФ и условиями настоящего договора.

При поставке товара ненадлежащего качества Поставщик считается не исполнившим свое обязательство по поставке товара и выполнение данного обязательства считается просроченным до даты поставки товара надлежащего качества или устранения недостатков. Поставщик считается не исполнившим свое обязательство по поставке товара, в том числе и при согласовании Сторонами срока замены или устранения недостатков.

При выполнении работ, оказании услуг ненадлежащего качества Поставщик считается не исполнившим свое обязательство как по выполнению работ (оказанию услуг), так и по поставке товара, если работы, услуги связаны с необходимостью их проведения для использования Покупателем товара в соответствии с назначением и (или) потребительскими свойствами. Поставщик считается не исполнившим свое обязательство по выполнению работ, оказанию услуг, в том числе и при согласовании Сторонами срока устранения недостатков.

8.2. Неисполнение Поставщиком принятых на себя обязательств более 10 рабочих дней (в том числе и при поставке товара, выполнении работ, оказании услуг ненадлежащего качества) считается существенным нарушением Поставщиком условий настоящего договора.

8.3. В случае нарушения Поставщиком принятых на себя обязательств по договору сроком свыше 10 рабочих дней Покупатель вправе расторгнуть настоящий договор в одностороннем порядке по собственной инициативе и потребовать возврата всех уплаченных по настоящему договору Поставщику денежных средств, которые подлежат возврату Покупателю в течение 3 (трех) рабочих дней с момента получения Поставщиком письменного требования.

8.4. В случае просрочки исполнения Покупателем любого обязательства, предусмотренного настоящим договором, Поставщик вправе потребовать уплаты неустойки. Неустойка начисляется за каждый день просрочки исполнения обязательства, предусмотренного настоящим договором, начиная со дня, следующего после дня истечения установленного настоящим договором срока исполнения обязательства. Размер неустойки устанавливается в размере одной трехсотой действующей на день уплаты неустойки ставки рефинансирования Центрального банка Российской Федерации от суммы неисполненного обязательства. Покупатель освобождается от уплаты неустойки, если докажет, что просрочка исполнения указанного обязательства произошла вследствие непреодолимой силы или по вине Поставщика.

8.5. В случае просрочки исполнения Поставщиком любого обязательства, предусмотренного настоящим договором (срока поставки, выполнения иных обязательств, устранения брака, гарантийных обязательств, возврата денежных средств и прочего), Покупатель вправе потребовать уплаты неустойки. Неустойка начисляется за каждый день просрочки исполнения обязательства, предусмотренного

настоящим договором, начиная со дня, следующего после дня истечения установленного настоящим договором срока исполнения обязательства.

Размер неустойки устанавливается в размере 0,1% в день от суммы неисполненного обязательства.

В случае нарушения Поставщиком условий гарантии на поставленный товар, выполненную работу, оказанную услугу размер неустойки устанавливается в размере 0,1% в день от товара, работы, услуги, в отношении которых нарушены гарантийные обязательства.

Поставщик освобождается от уплаты неустойки, если докажет, что просрочка исполнения указанного обязательства произошла вследствие непреодолимой силы или по вине Покупателя.

8.6. Применение неустойки или иной формы ответственности не освобождает Стороны от надлежащего исполнения обязательств по настоящему договору.

8.7. При исполнении обязательств по настоящему Договору Поставщик обязуется не нарушать исключительные права Покупателя и третьих лиц. При наличии охраняемых результатов интеллектуальной деятельности, используемых в поставляемом товаре, Поставщик обязан по требованию Покупателя предоставить документы, подтверждающие его правомочия на их использование (копию свидетельства о государственной регистрации; авторизационное письмо от Правообладателя либо заверенную копию лицензионного соглашения с Правообладателем) не позднее, чем за 3 (три) рабочих дня до даты поставки по настоящему Договору.

8.8. Покупатель не несет материальной и (или) юридической ответственности в случае возникновения претензии от третьих лиц, связанных с исполнением Поставщиком настоящего договора.

## 9. ПОРЯДОК УРЕГУЛИРОВАНИЯ СПОРОВ

9.1. Все споры и разногласия, которые могут возникнуть из настоящего договора между Сторонами, будут разрешаться путем переговоров, в том числе в претензионном порядке.

9.2. Претензия оформляется в письменной форме и направляется той Стороне по договору, которой допущены нарушения его условий. В претензии перечисляются допущенные при исполнении настоящего договора нарушения со ссылкой на соответствующие положения настоящего договора или его приложений и действия, которые должны быть произведены виновной Стороной.

9.3. Претензия должна быть рассмотрена по существу Стороной, которой адресована претензия. Письменный ответ по претензии должен быть получен Стороной, направившей претензию, в срок не позднее 10 календарных дней с даты получения претензии Стороной, которой она была направлена.

9.4. В случае отказа или частичного отказа от удовлетворения претензии, а также в случае неполучения ответа на претензию в установленный пунктом 9.3. настоящего договора срок, Сторона, направившая претензию, имеет право обратиться в суд компетентной юрисдикции в соответствии с пунктом 9.5. настоящего договора.

9.5. Споры разрешаются в Арбитражном суде города Москвы при подсудности рассмотрения дел арбитражным судом, Черемушкинским районным судом города Москвы при подсудности рассмотрения гражданских дел.

9.6. К отношениям Сторон по настоящему Договору и в связи с ним применяется законодательство Российской Федерации.

## 10. АНТИКОРРУПЦИОННАЯ ОГОВОРКА

10.1. Стороны договорились, что при исполнении своих обязательств по Договору, их работники или посредники, а также их аффилированные лица не выплачивают, не будут предлагать и разрешать осуществление выплат каких-либо денежных средств или вручения ценностей, любым лицам, прямо или косвенно связанным с исполнением Договора, для оказания влияния на действия или принятия решения этих лиц, с целью получения каких-либо неправомерных преимуществ.

10.2. Стороны подтверждают, что при исполнении своих обязательств по Договору их работники или посредники, а также их аффилированные лица, не будут осуществлять действия, квалифицируемые как дача или получение взятки, коммерческий подкуп, посредничество в коммерческом подкупе, мелкий коммерческий подкуп или иные противоправные действия, нарушающие требования действующего законодательства РФ, в том числе но не ограничиваясь Уголовного кодекса РФ, Кодекса Российской Федерации об административных правонарушениях, федерального закона от 25.12.2008 № 273-ФЗ «О противодействии коррупции», международных актов, связанных с легализацией (отмыванием) доходов, полученных преступным путем.

10.3. В случае возникновения у одной из Сторон подозрений, что произошло или может произойти нарушение, изложенное в пунктах 10.1. и 10.2. настоящего раздела, соответствующая Сторона обязуется в течение одного рабочего дня когда возникло подозрение уведомить другую Сторону в письменной форме. После письменного уведомления, соответствующая Сторона имеет право приостановить исполнение обязательств по настоящему Договору до получения подтверждения, что нарушения не произошло или не произойдет. Это подтверждение должно быть направлено в течение 10 (десяти) рабочих дней почтовой корреспонденцией с уведомлением о вручении, с даты направления письменного уведомления.

10.4. В письменном уведомлении Сторона обязана сослаться на факты или предоставить материалы, достоверно подтверждающие или дающие основание предполагать, что произошло или может произойти нарушение каких-либо пунктов настоящего раздела контрагентом, его аффилированными лицами, работниками или посредниками, квалифицируемых действующим законодательством РФ, как дача или получение взятки, коммерческий подкуп, посредничество в коммерческом подкупе, мелкий коммерческий подкуп, а также действиях, нарушающих требования применяемого законодательства и международных актов о противодействии легализации доходов, полученных преступным путем.

10.5. В случае нарушения одной из Сторон обязательств воздерживаться от запрещенных в настоящем разделе Договора неправомерных действий или неполучения другой Стороной в установленный настоящим разделом срок подтверждения, что нарушение произошло или произойдет, другая Сторона имеет право расторгнуть Договор в одностороннем порядке полностью или в части, направив письменное уведомление о расторжении. Сторона, по чьей инициативе был расторгнут настоящий Договор – в связи с неисполнением другой Стороной условий настоящего раздела, вправе требовать от виновной Стороны полного возмещения ущерба и убытков, возникших в результате такого расторжения Договора.

## 11. ЗАКЛЮЧИТЕЛЬНЫЕ ПОЛОЖЕНИЯ

11.1. Договор вступает в силу с момента его подписания Сторонами и действует до полного исполнения обязательств сторонами, включая, в том числе, гарантийный срок.

11.2. Любые изменения и дополнения к настоящему Договору, не противоречащие действующему законодательству РФ, оформляются путем подписания Сторонами дополнительных соглашений к настоящему договору. Все приложения и Дополнения являются неотъемлемой частью настоящего договора.

11.3. При изменении адреса, банковских реквизитов, организационно-правовой формы, в случае принятия решения о реорганизации или ликвидации, а также возбуждения процедуры банкротства, представителя по настоящему договору, Сторона обязана направить другой Стороне соответствующее уведомление с указанием измененных данных или событий, в срок, позволяющий другой Стороне исполнить свои обязательства по договору, но в любом случае – не позднее, чем в 5-дневный срок с даты таких изменений.

11.4. Переписка Сторон может осуществляться в виде письма или телеграммы, а в случаях направления телекса, факса с последующим предоставлением оригинала документа.

11.5. Все документы, связанные с исполнением настоящего договора, подписываются уполномоченным лицом отправителя и вручаются получателю под роспись либо направляются по почте заказным письмом с уведомлением о вручении по последнему известному Стороне – отправителю адресу Стороны – адресата.

11.6. В случае указания в разделе 12 настоящего договора несколько адресов (юридический, фактический, почтовый или другой) Поставщика или Покупателя, Сторона – отправитель имеет право направить документ Стороне – адресату по любому из указанных.

11.7. Сторона, исполнившая свои обязательства по настоящему договору, исходя из последних известных ей на дату их исполнения банковских и адресных реквизитов другой Стороны, считается исполнившей свои обязательства надлежащим образом.

11.8. Поставщик не вправе передавать свои права, обязанности, требования по настоящему Договору полностью или частично другому лицу без предварительного письменного согласия Покупателя.

11.9. Во всем, что не предусмотрено настоящим Договором, Стороны руководствуются действующим законодательством РФ.

11.10. Настоящий Договор, включая все приложения к нему, составлен в 2 подлинных экземплярах, имеющих одинаковую юридическую силу по экземпляру которого имеется у каждой Стороны.

11.11. Поставщик гарантирует, что:

- является полноценным действующим участником гражданского оборота (в частности, в его отношении не принято решение о ее ликвидации или о введении процедуры банкротства);
- лицо, подписывающее от его имени настоящий договор, имеет все полномочия, необходимые для его заключения;
- получены все необходимые разрешения, одобрения и согласования данной сделки его органов управления и (или) учредителей, требующиеся для заключения и исполнения настоящего договора;
- данная сделка не является для него кабальной;
- не существует никаких других зависящих от него правовых последствий для заключения и исполнения настоящего договора.

11.12. Стороны назначают своими представителями по настоящему договору:

от Покупателя – Никольский Сергей Александрович

Телефон/факс - 8 (495) 535-39-79

от Поставщика - \_\_\_\_\_

Телефон/факс - \_\_\_\_\_

11.13. Настоящий договор, включая все приложения к нему, прошиты в единый том и скреплены печатями Сторон договора.

Неотъемлемой частью настоящего договора являются следующие приложения к настоящему договору:

- Приложение № 1- Условия поставки.
- Приложение № 2- Форма акта приемки-передачи Товара
- Приложение № 3- Форма акта сдачи-приемки выполненных работ

## 12. БАНКОВСКИЕ, АДРЕСНЫЕ РЕКВИЗИТЫ И ПОДПИСИ СТОРОН

Покупатель

АО «НПЦАП»  
117342, Российская Федерация, г. Москва,  
ул. Введенского, д. 1  
ИНН 9728050571, КПП 774550001,  
ОКПО 51131229  
ОКТМО 45902000000  
ОГРН 1217700553344  
Р/с 40502810038280100012  
Московский банк  
ПАО Сбербанк, г. Москва  
К/с 30101810400000000225  
БИК 044525225

Поставщик

\_\_\_\_\_  
\_\_\_\_\_  
\_\_\_\_\_  
ИНН \_\_\_\_\_ КПП \_\_\_\_\_  
\_\_\_\_\_  
\_\_\_\_\_  
БИК \_\_\_\_\_  
Р/сч \_\_\_\_\_  
К/сч \_\_\_\_\_  
ОКПО \_\_\_\_\_  
ОГРН \_\_\_\_\_  
ОКТМО \_\_\_\_\_

Покупатель

Поставщик

Главный инженер АО «НПЦАП»

\_\_\_\_\_/А.Ю. Чуканов/

\_\_\_\_\_/\_\_\_\_\_/

« \_\_\_\_ » \_\_\_\_\_ 20 \_\_\_\_ года

« \_\_\_\_ » \_\_\_\_\_ 20 \_\_\_\_ года

М.П.

М.П.



УСЛОВИЯ ПОСТАВКИ

1	Наименование товара, количество, единицы измерения	Комплект оборудования для намотки статора/ротора литцендратом с подготовкой поверхности под намотку электростатическим напылением, указанного в ТЗ – 1 шт.
2	Наименование и объем работ, услуг	Монтаж, пуско-наладочные работы, запуск комплекта оборудования с отработкой технологии изготовления тестового статора с обмоткой с нанесением изоляции методом электростатического напыления в соответствии с КД (приложение № 1 к условиям поставки), инструктаж персонала Покупателя основам эксплуатации товара и работе с программным обеспечением.
3	Место поставки товара, выполнения работ, оказания услуг	Поставка Товара и выполнение работ производится на территории АО «НПЦАП» по адресу г. Москва, ул. Введенского, д.1.
4	Иные условия поставки товара, выполнения работ, оказания услуг	<p>Доставка товара осуществляется силами Поставщика и за его счет до места поставки товара (на территорию Покупателя). Поставка товара осуществляется по обязательному письменному согласию с Покупателем даты поставки.</p> <p>Поставка и выполнение работ осуществляется с 9.00 до 15.00 часов с понедельника по пятницу, за исключением приходящихся на них праздничных и выходных дней. Поставка осуществляется одновременно в полном объеме. Поставка партиями не допускается.</p> <p>При поставке товара и выполнении работ на территорию Покупателя допускаются только сотрудники Поставщика из числа граждан РФ, которые обязаны соблюдать требования пропускного и внутриобъектового режима.</p> <p>Работы, указанные в п. 2 настоящих Условий поставки, должны выполняться лицами, являющимися гражданами РФ.</p> <p>Одновременно с Товаром Поставщик передает Покупателю следующие документы:</p> <p>а) товарная накладная и счет-фактура или универсальный передаточный документ;</p> <p>б) сертификат качества или протокола испытаний оборудования, выданного производителем Товара;</p> <p>в) грузовую таможенную декларацию при поставке импортного оборудования;</p> <p>г) документ, подтверждающий страну происхождения поставляемого Товара при поставке импортного оборудования;</p> <p>д) полный комплект эксплуатационной документации на бумажном и электронном носителе (паспорт или формуляр; руководство пользователя; электрические схемы).</p> <p>е) список основных запасных частей и расходных материалов на бумажном и электронном носителе.</p> <p>ж) для каждого средства измерений должны быть поставлены:</p> <ul style="list-style-type: none"> <li>-копия свидетельства об утверждении типа средства измерений (действующая);</li> <li>- свидетельство о поверке (действующее) на бумажном носителе;</li> <li>-методика поверки, утвержденная государственным метрологическим центром при испытаниях средства измерений;</li> <li>-технологическая карта по проведению демонтажа средств измерений для поверки (замены) и монтажа после поверки (замены).</li> <li>-оформленный на дату поставки формуляр или паспорт (на бумажном носителе);</li> <li>-руководство по эксплуатации на русском языке (на бумажном носителе).</li> </ul> <p>Все текстовые материалы, касающиеся технической документации и обслуживания Товара должны быть на русском языке.</p>
5	Срок поставки товара, выполнения работ, оказания услуг	Срок поставки товара не более 120 календарных дней с даты подписания договора. Срок выполнения работ не более 30 рабочих дней с момента поставки товара, подписания товарной накладной (или универсального передаточного документа) сторонами.

6	Цена товара, валюта платежа, налоговая ставка и сумма НДС	<p>_____ (_____) руб. __ коп, в т. ч. НДС 20 %          _____ (_____) руб. __ коп.          Валюта платежей – Российский рубль.</p>
7	Цена работ, услуг, валюта платежа, налоговая ставка и сумма НДС	<p>стоимость монтажа, пуско-наладочных работ, запуска комплекта оборудования с отработкой технологии изготовления тестового статора с обмоткой с нанесением изоляции методом электростатического напыления в соответствии с КД (приложение № 1 к условиям поставки), составляет _____ (_____), в том числе НДС 20% _____ (_____          Стоимость инструктажа персонала основам эксплуатации товара и работе с программным обеспечением составляет _____ (_____), в том числе НДС 20% _____ (_____).</p>
8	Общая цена договора, валюта платежа, налоговая ставка и сумма НДС	<p>_____ (_____) руб. __ коп, в т. ч. НДС 20 %          _____ (_____) руб. __ коп.          Валюта платежей – Российский рубль.</p>
9	Порядок расчетов и сроки оплаты	<p>Оплата в размере 100 % от общей цены Договора, что составляет _____ (_____) руб. __ коп., в т.ч. НДС 20 % _____ (_____) руб. __ коп., производится в течение 7 рабочих дней после поставки товара в полном объеме и выполнения работ в полном объеме, на основании подписанной Сторонами товарной накладной (или универсального передаточного документа), акта приемки-передачи Товара (по форме Приложения № 2 к Договору) акта сдачи-приемки выполненных работ (по форме № 3 к Договору), и получения Покупателем от Поставщика счета и счета-фактуры (при наличии).</p>
10	Иные условия сдачи-приемки товара, работ, услуг	<p>Приемка Товара осуществляется на территории Покупателя в течение 10 (десяти) рабочих дней с даты доставки Товара.          По итогам приемки Товара при наличии документов, указанных в пункте 4, Покупатель подписывает товарную накладную (или универсальный передаточный документ) в течение 10 (десяти) рабочих дней с даты поставки. В случае несоответствия, Покупатель в одностороннем порядке составляет акт выявленных недостатков и направляет Поставщику мотивированный отказ от приемки Товара в течение 10 (десяти) рабочих дней с даты приемки.          Подписание Покупателем товарной накладной (или универсального передаточного документа) на Товар подтверждает факт приемки Товара Покупателем по количеству и не свидетельствует об исполнении обязательств Поставщиком по поставке товара по качеству.          Приемка Товара по качеству оформляется Актом приемки – передачи Товара.          Датой приемки товара по качеству Товара считается дата Акта приемки-передачи Товара, подписываемого Сторонами в течение 5 (пяти) рабочих дней после подписанного Сторонами Акта сдачи-приёмки выполненных работ.          Датой фактической поставки Товара считается дата подписания товарной накладной/ или универсальный передаточный документ Покупателем.          Акт сдачи-приёмки выполненных работ подписывается в течение 5 (пяти) рабочих дней с даты проведения монтажных, пуско-наладочных работ, запуска комплекта оборудования с отработкой технологии изготовления тестового статора с обмоткой с нанесением изоляции методом электростатического напыления (приложение № 1 к условиям поставки), инструктажа персонала Покупателя основам эксплуатации товара и работе с программным обеспечением. В случае обнаружения недостатков выполненной работы, Покупатель в одностороннем порядке составляет акт выявленных недостатков и направляет Поставщику мотивированный отказ от приемки выполненных работ в течение 5 (пяти) рабочих дней с даты окончания выполнения работ.          Поставщик обязан поставить (заменить) недостающий товар в течение 30 (тридцати) рабочих дней с даты поступления соответствующего требования Покупателя.</p>

11	Срок гарантии	Не менее 24 месяцев с момента подписания сторонами Акта сдачи-приемки выполненных работ.
12	Дополнительные объем и условия гарантии	В случае если при использовании товара в течение гарантийного срока и (или) срока годности товара выявляется факт брака или несоответствия установленным Покупателем требованиям Поставщик обязуется осуществить ремонт, доставку до сервисного центра или до производителя и обратно на территорию Покупателя, осуществить за свой счет и своими силами. Бракованная продукция передается поставщику по накладной на отпуск материалов на сторону по форме М-15 с указанием стоимости. После устранения недостатков продукция возвращается Поставщиком по накладной на отпуск материалов на сторону по форме М-15 с указанием стоимости.
13	Особые требования к упаковке и маркировке	Упаковка товара должна обеспечивать полную сохранность товара при транспортировке. Упаковка должна быть приспособлена как к крановым перегрузкам, так и к перегрузкам при ручном способе передвижки. Упаковка в деревянный ящик для наземной или морской транспортировки.
14	Дополнительные права и обязанности Сторон	<p>Поставщик обязуется в письменной форме известить Покупателя о готовности товара к отгрузке не позднее, чем за 3 (три) дня до даты поставки.</p> <p>Для оформления Покупателем работникам Поставщика пропусков для прохода на территорию АО «НПЦАП» с целью поставки и выполнения работ по договору по адресу доставки, Поставщик обязуется направить в письменной форме на следующий адрес электронной почты <a href="mailto:otd335@npcap.ru">otd335@npcap.ru</a> не менее чем за три рабочих дня до дня прибытия на территорию Покупателя, паспортные данные работников, номера автомобилей, наименование и количество оборудования Поставщика необходимого для выполнения работ на территории Покупателя.</p> <p>Поставщик обязуется:</p> <ul style="list-style-type: none"> <li>- гарантировать отсутствие нарушения прав правообладателей средств индивидуализации в соответствии со ст. 1515 ГК РФ;</li> <li>- полностью оплатить все убытки, причиненные третьим лицам и Покупателю в связи с нарушением их прав в результате заключения настоящего Договора;</li> <li>- предоставить нотариально заверенную грузовую декларацию при поставке товара;</li> <li>- гарантировать свои полномочия на заключение настоящего Договора.</li> </ul>
15	Дополнительные условия исполнения договора	<p>Товар должен быть новым, не бывшим в употреблении (в эксплуатации), не допускается поставка выставочных образцов, а также товара, собранного из восстановленных узлов и агрегатов. Год выпуска товара не ранее 2024 года.</p> <p>При исполнении договора, заключенного с участником закупки, которому предоставлен приоритет в соответствии с Постановлением Правительства РФ от 16 сентября 2016 г. № 925 « О приоритете товаров российского происхождения, работ, услуг, выполняемых, оказываемых российскими лицами, по отношению к товарам, происходящим из иностранного государства, работам, услугам, выполняемым, оказываемым иностранными лицами», не допускается замена страны происхождения товаров, за исключением случая, когда в результате такой замены вместо иностранных товаров поставляются российские товары, при этом качество, технические и функциональные характеристики (потребительские свойства) таких товаров не должны уступать качеству и соответствующим техническим и функциональным характеристикам товаров, указанных в договоре.</p> <p>Покупатель обеспечивает полную готовность рабочих помещений необходимых для пуска товара в эксплуатацию. В случае неготовности рабочих помещений, стороны должны согласовать новый срок выполнения работ.</p>

Покупатель  
Главный инженер АО «НПЦАП»

Поставщик

\_\_\_\_\_ А.Ю. Чуканов

\_\_\_\_\_ / \_\_\_\_\_ /

« \_\_\_\_ » \_\_\_\_\_ 20\_\_ года

« \_\_\_\_ » \_\_\_\_\_ 20\_\_ года

М.П.

М.П.

## ТЕХНИЧЕСКОЕ ЗАДАНИЕ НА ПОСТАВКУ

комплекта оборудования для намотки статора/ротора литцендратом с подготовкой поверхности под намотку электростатическим напылением

### 1. Общие требования к оборудованию

Оборудование должно быть новым, не ранее 2024 года выпуска, ранее не эксплуатировавшимся, выпускаемым мелкими сериями, не быть восстановленным и соответствовать указанным ниже техническим характеристикам и требованиям.

### 2. Комплектация поставки

Комплектация:						
№ п/п	Наименование параметра (характеристики)	Ед. изм.	Количество	Цена, руб. без НДС	Стоимость, руб без НДС	Стоимость, руб с НДС
1	комплекта оборудования для намотки статора/ротора литцендратом с подготовкой поверхности под намотку в составе:	шт.	1			
1.1	Намоточный станок для намотки статора/ротора литцендратом Наименование: _____ Страна происхождения: _____	шт.	1			
1.2	Установка для подготовки поверхности под намотку электростатическим напылением (нанесение изоляции) Наименование: _____ Страна происхождения: _____	шт.	1			
Итого с НДС:				руб., в том числе		
НДС 20% _				руб.		

### 3. Назначение, технические характеристики оборудования

#### 3.1 Назначение

**Комплект оборудования** предназначен для прецизионной зубцовой намотки статоров/роторов электрических машин с внутренними и наружными пазами и подготовки поверхности под намотку методом напыления изоляции сердечников электрических машин порошковыми красками.

В состав комплекта входят две единицы оборудования.

**3.1.1 Намоточный станок для намотки статора/ротора литцентратом** предназначен для прецизионной зубцовой намотки статоров электрических машин с внутренними и наружными пазами, в том числе статоров шаговых и вентильных двигателей и редуктосинов.

**3.1.2 Установка для подготовки поверхности под намотку электростатическим напылением** предназначена для напыления изоляции сердечников электрических машин порошковыми красками.

### Технические характеристики оборудования:

№ п/п	Наименование параметра, ед. изм.	Условие	Требуемое значение
1	2	3	4
<b>1. Намоточный станок для намотки статора/ротора литцентратом</b>			
1.1	Габаритные размеры (ДхШхВ), мм	Не более	1200х1700х800
1.2	Электропитание, В, Гц, кВт	Не более	220, 50, 16
1.3	Вес, кг	Не более	600
1.4	<b>Особенности компоновки станка:</b>		
1.4.1	Тип размещения	Точно	Настольный
1.4.2	Блок управления ЧПУ	Точно	Наличие
1.5	<b>Технические характеристики</b>		
1.5.1	Виды намотки	Точно	намотка на зуб
1.5.2	Цикл намотки	Точно	автоматический
1.5.3	Установка/съем	Точно	вручную
1.5.4	устройство для фиксации статора/ротора (горизонтальное или вертикальное положение по усмотрению изготовителя),	Точно	Наличие
1.5.5	узел натяжения	Точно	Наличие
1.5.6	узел навивки	Точно	Наличие
1.5.7	счетчик витков	Точно	Наличие
1.5.8	механизм поворота (перехвата) статора/ ротора для выполнения секций обмотки	Точно	Наличие
1.5.9	Погрешность позиционирования привода вертикального перемещения ,мм	Не более	0,05
1.5.10	Погрешность позиционирования привода поворота статора, угловые минуты.	Не более	6
1.5.11	Максимальный наружный диаметр статора, мм.	Не более	120
1.5.12	Минимальный внутренний диаметр статора с внутренними пазами, мм.	Не более	14
1.5.13	Максимальная высота пакета статора, мм.	Не более	60
1.5.14	Диапазон регулировки скорости поворота шпинделя, об/сек.	Диапазон	0...20
1.5.15	Диапазон регулировки скорости вертикального хода, мм/сек.	Диапазон	0...500
1.5.16	Минимальный диаметр обмоточного провода, мм (по меди)	не более	0,1

№ п/п	Наименование параметра, ед. изм.	Условие	Требуемое значение
1	2	3	4
1.5.17	Максимальный диаметр обмоточного провода, мм (по меди)	не менее	0,63
<b>1.6</b>	<b>Функциональные возможности ПО установки:</b>		Наличие
1.6.1	управление по пяти осям координат	Точно	Наличие
1.6.2	задача темпа работы координатных двигателей	Точно	Наличие
1.6.3	автоматическое формирование программы после занесения обмоточных данных	Точно	Наличие
1.6.4	автоматическое программирование раскладки провода и выполнения перемычек	Точно	Наличие
1.6.5	сохранение результатов программирования	Точно	Наличие
<b>2. Установка для подготовки поверхности под намотку электростатическим напылением</b>			
<b>2.1</b>	Габаритные размеры (ДхШхВ), мм	Не более	1000х520х1500
<b>2.2</b>	Электропитание, В, Гц, Вт	Не более	220,50, 1000
<b>2.3</b>	Вес, кг	Не более	600
<b>2.4.</b>	<b>Технические характеристики</b>		
2.4.1	Зубцовая зона расположена по наружному диаметру - ротор;	Точно	Наличие
2.4.2	Диаметр сердечника, мм	Не менее	63
2.4.3	Число пазов магнитопровода, шт.	Не менее	24
2.4.4	Используемый изоляционный материал -краска порошковая	Точно	Наличие
2.4.5	Толщина изоляционного слоя (1 слой), мм	Не более	0,1
2.4.6	Установка/съем детали	Точно	вручную
2.4.7	Цикл нанесения изоляции	Точно	автоматический
2.4.8	возможность быстрой переналадки	Точно	Наличие

**Пакет статора**



Рис. 1 – Габаритный чертеж



Рис. 2 – Статор с обмоткой чертеж

Покупатель

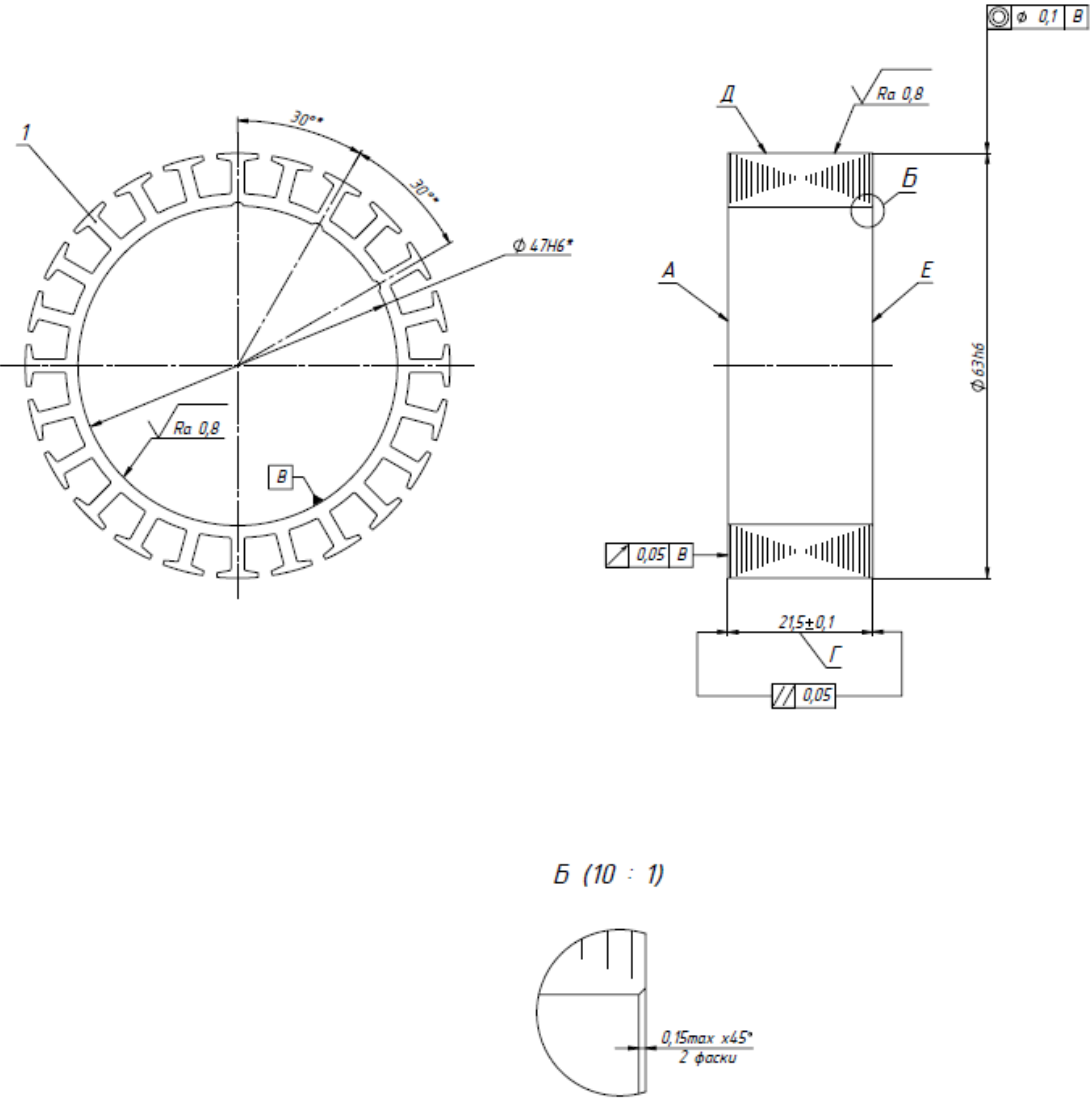
Главный инженер АО «НПЦАП»

А.Ю. Чуканов

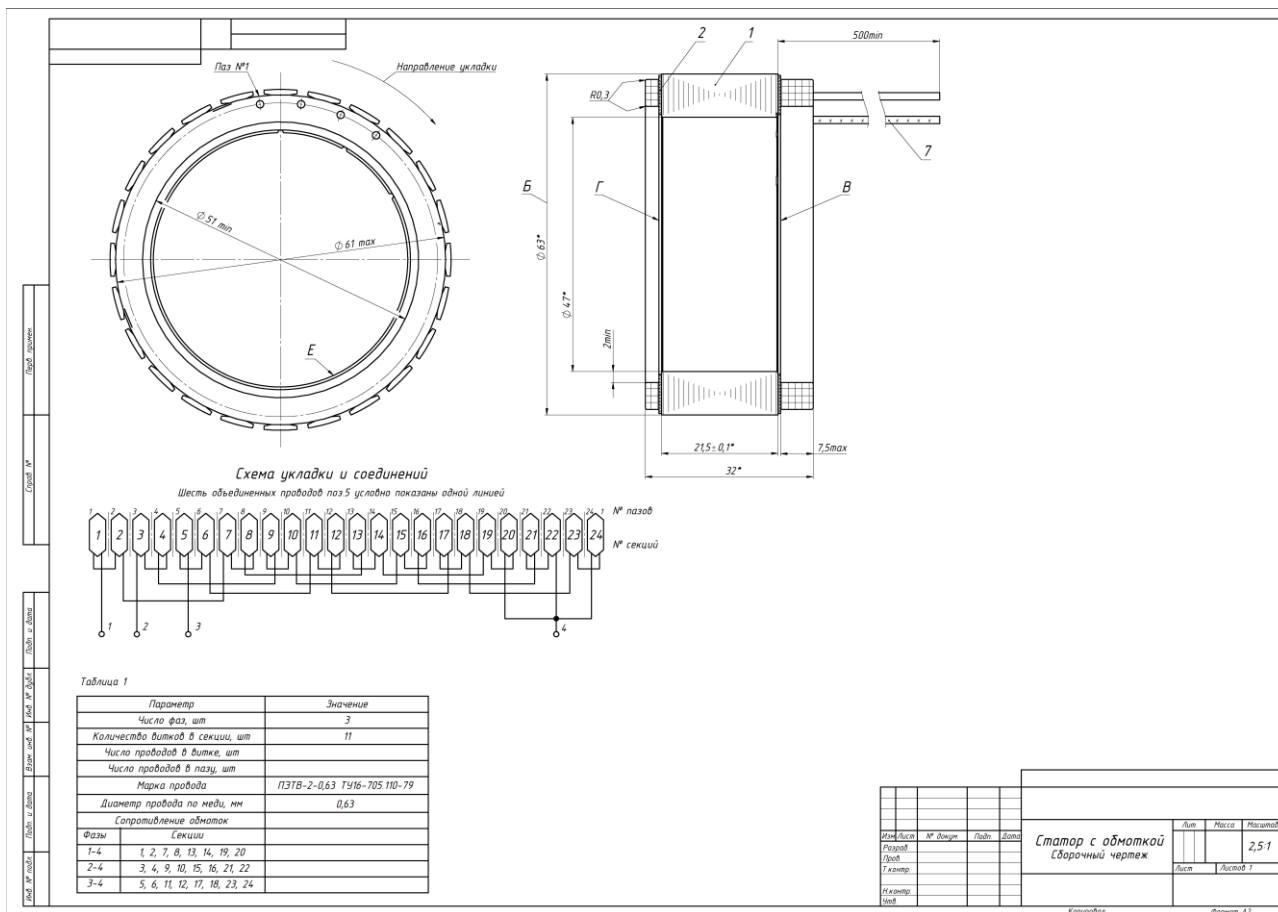
«\_\_\_» \_\_\_\_\_ 20\_\_ года  
М.П.

Поставщик

«\_\_\_» \_\_\_\_\_ 20\_\_ года  
М.П.

Приложение № 2 к Договору  
от «\_\_\_» \_\_\_\_\_ 20\_\_ № ...

**ФОРМА**

**Акт приемки-передачи Товара**

«\_\_\_» \_\_\_\_\_ 202\_\_ г.

Акционерное общество «Научно-производственный центр автоматики и приборостроения имени академика Н.А.Пилюгина» (АО «НПЦАП»), именуемое в дальнейшем «Покупатель», в лице \_\_\_\_\_, действующего на основании \_\_\_\_\_, с одной стороны, и \_\_\_\_\_, именуемое в дальнейшем «Поставщик» в лице \_\_\_\_\_, действующего на основании \_\_\_\_\_, с другой стороны, совместно именуемые «Стороны», в присутствии представителей АО «НПЦАП» составили настоящий Акт о нижеследующем:

Поставщик поставил, а Покупатель принял следующий Товар, согласно Техническому заданию (Приложение № 1 к условиям поставки к Договору от «\_\_\_» \_\_\_\_\_ 20\_\_ г. № \_\_\_):

№	Наименование товара (в соответствии с Техническим заданием)	Производитель, марка	Ед. изм.	Кол-во	Цена без НДС, руб.	Стоимость без НДС, руб
	<i>Комплектация:</i>					
Итого стоимость с НДС _____ руб., в том числе НДС 20% _____ руб.						

Претензий по внешнему виду, количеству и комплектности к принимаемому Товару у Покупателя нет. Поставленный Товар соответствует характеристикам, указанным в Техническом задании (Приложение № 1 к условиям поставки к Договору от «\_\_\_» \_\_\_\_\_ 20\_\_ г.).

Приемка проведена представителями АО «НПЦАП»:

- подразделение, должность \_\_\_\_\_ (Ф.И.О.) \_\_\_\_\_ (подпись) \_\_\_\_\_
- подразделение, должность \_\_\_\_\_ (Ф.И.О.) \_\_\_\_\_ (подпись) \_\_\_\_\_
- подразделение, должность \_\_\_\_\_ (Ф.И.О.) \_\_\_\_\_ (подпись) \_\_\_\_\_

**Покупатель:**  
АО «НПЦАП»

**Поставщик:**

\_\_\_\_\_/\_\_\_\_\_/\_\_\_\_\_  
М.П.

\_\_\_\_\_/\_\_\_\_\_/\_\_\_\_\_  
М.П.

Приложение № 3 к Договору  
от «\_\_» \_\_\_\_\_ 20\_\_ № ...

**ФОРМА**

**Акт сдачи-приемки выполненных работ**

«\_\_» \_\_\_\_\_ 20\_\_ г.

Акционерное общество «Научно-производственный центр автоматике и приборостроения имени академика Н.А.Пилогина» (АО «НПЦАП»), именуемое в дальнейшем «Покупатель», в лице \_\_\_\_\_, действующ \_\_\_\_\_ на основании \_\_\_\_\_, с одной стороны, и \_\_\_\_\_, именуем \_\_\_\_\_ в дальнейшем «Поставщик», в лице \_\_\_\_\_, действующ \_\_\_\_\_ на основании \_\_\_\_\_, с другой стороны, совместно именуемые – Стороны, в присутствии представителей АО «НПЦАП» составили настоящий Акт о нижеследующем:

Поставщик выполнил, а Покупатель принял выполненные монтажные, пуско-наладочные работы, запуск комплекта оборудования с отработкой технологии изготовления тестового статора с обмоткой с нанесением изоляции методом электростатического напыления в соответствии с КД (приложение № 1 к условиям поставки), инструктаж персонала Покупателя основам эксплуатации товара и работе с программным обеспечением

№	Наименование Товара	Производитель, марка	Ед. изм.	Кол-во
1			Шт.	
2			Шт.	

Стоимость монтажа, пуско-наладочных работ, запуска комплекта оборудования с отработкой технологии изготовления тестового статора с обмоткой с нанесением изоляции методом электростатического напыления в соответствии с КД (приложение № 1 к условиям поставки), инструктажа персонала основам эксплуатации товара и работе с программным обеспечением составляет \_\_\_\_\_ (\_\_\_\_\_), в том числе НДС 20% \_\_\_\_\_ (\_\_\_\_\_):

- стоимость монтажа, пуско-наладочных работ, запуска комплекта оборудования с отработкой технологии изготовления тестового статора с обмоткой с нанесением изоляции методом электростатического напыления в соответствии с КД (приложение № 1 к условиям поставки), составляет \_\_\_\_\_ (\_\_\_\_\_), в том числе НДС 20% \_\_\_\_\_ (\_\_\_\_\_).

- инструктажа персонала основам эксплуатации товара и работе с программным обеспечением составляет \_\_\_\_\_ (\_\_\_\_\_), в том числе НДС 20% \_\_\_\_\_ (\_\_\_\_\_).

Товар поставлен на территорию АО «НПЦАП» \_\_\_\_\_ согласно товарной накладной (или УПД) от «\_\_» \_\_\_\_\_ № \_\_\_\_\_, работоспособен, функционирует в соответствии с эксплуатационной документацией и признан годным к эксплуатации. Поставщик выполнил работы в полном объеме, в соответствии с условиями вышеуказанного Договора.

Нижеперечисленные специалисты Покупателя прошли инструктаж и могут быть допущены к эксплуатации и техническому обслуживанию вышеуказанного Товара:

№	Должность	ФИО, полностью	Предмет инструктажа
1			
2			
3			

Претензий по работе Товара у Покупателя нет.

Работы приняты в присутствии представителей АО «НПЦАП»:

- подразделение, должность \_\_\_\_\_ (Ф.И.О.) \_\_\_\_\_ (подпись) \_\_\_\_\_  
- подразделение, должность \_\_\_\_\_ (Ф.И.О.) \_\_\_\_\_ (подпись) \_\_\_\_\_  
- подразделение, должность \_\_\_\_\_ (Ф.И.О.) \_\_\_\_\_ (подпись) \_\_\_\_\_

**Покупатель:**  
**АО «НПЦАП»**

**Поставщик:**

\_\_\_\_\_

\_\_\_\_\_/\_\_\_\_\_/\_\_\_\_\_  
**М.П.**

\_\_\_\_\_/\_\_\_\_\_/\_\_\_\_\_  
**М.П.**