

√ Rz 80 (√)

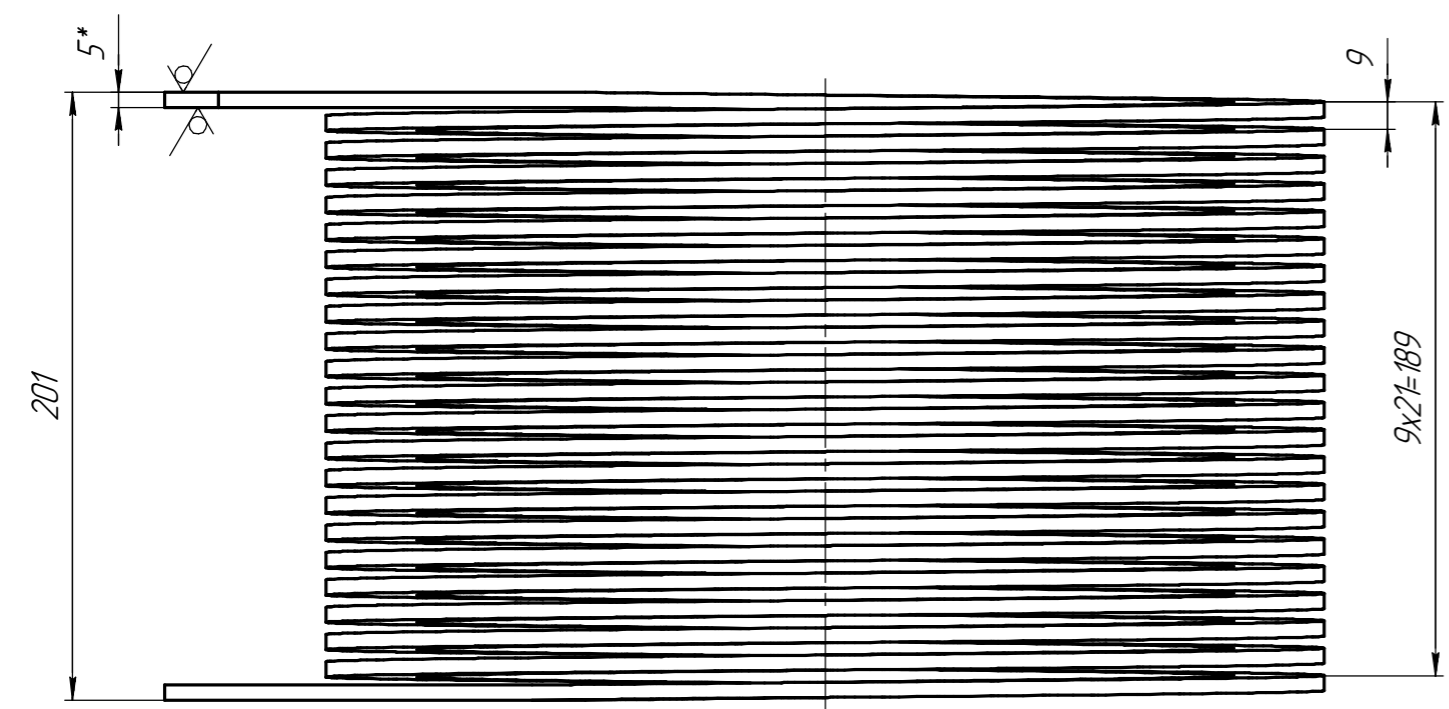
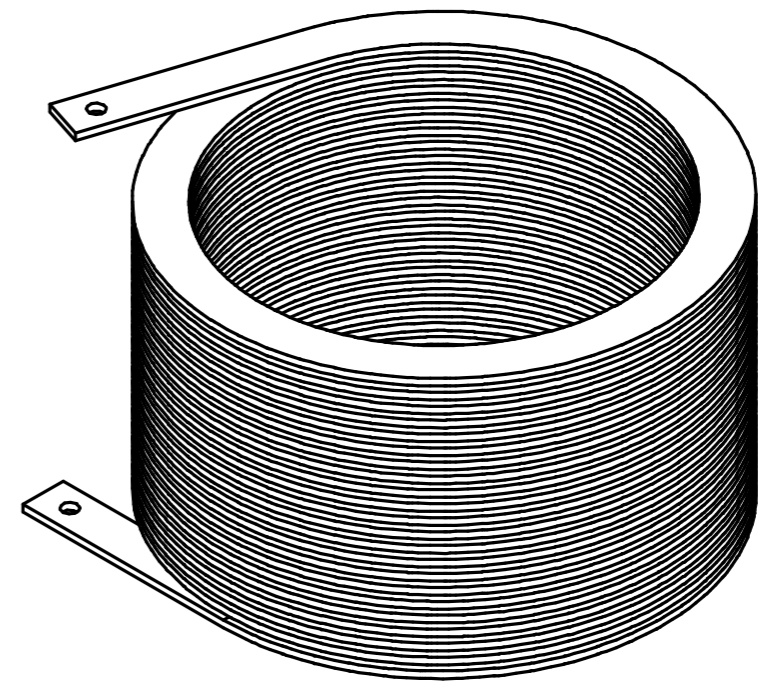
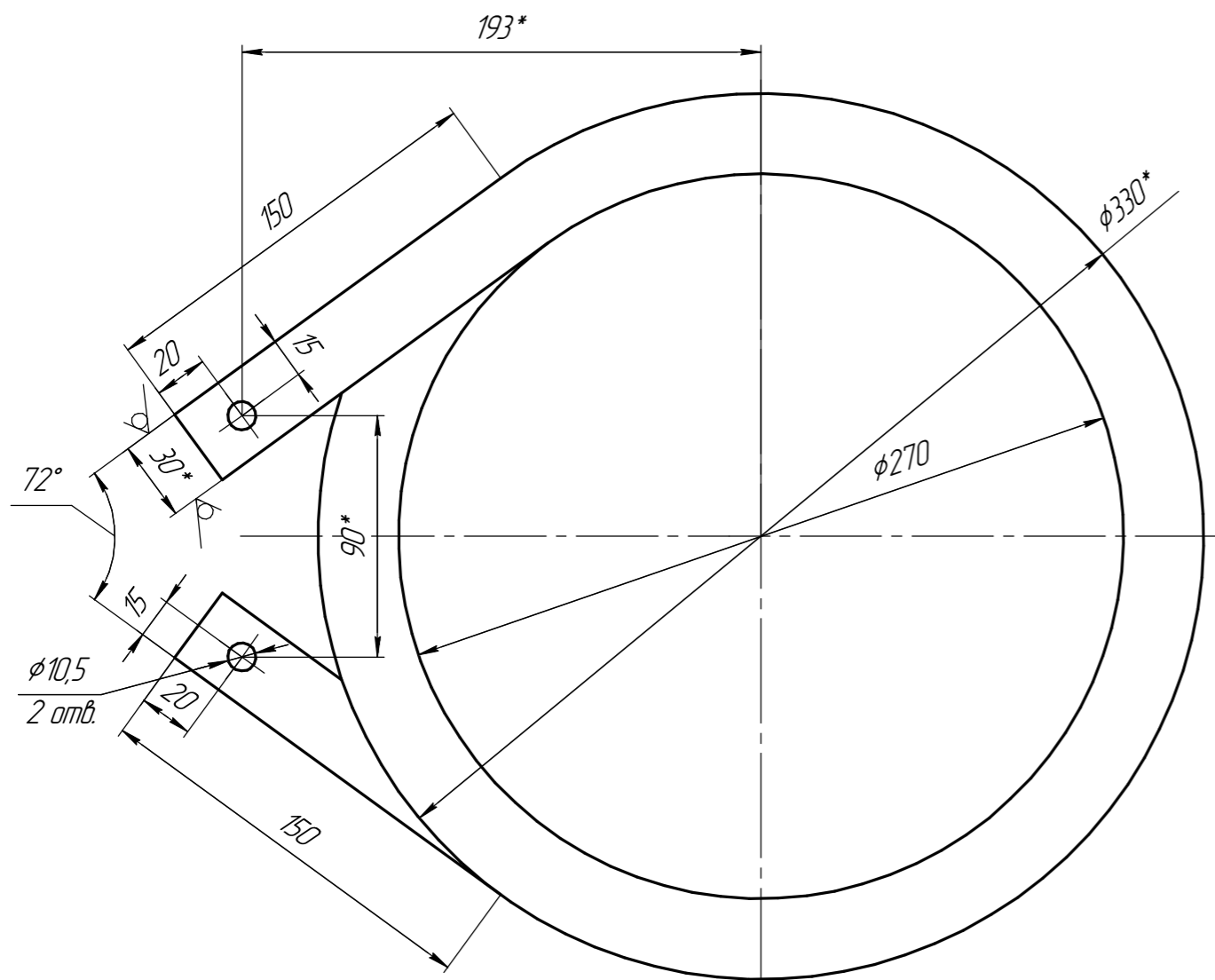

- 1 Размеры для справок.
 - 2 Полное число витков – 21, длина (20750±30) мм, индуктивность катушки (105±10) мкГн.
 - 3 Направление намотки согласно чертежа.
 - 4 Общие допуски по ГОСТ 30893.1-2002: H14, h14, ±IT14/2.
 - 5 Общие отклонения формы и расположения – по ГОСТ 30893.2-2002-Н.
- Остальные ТТ по ОСТ 92-0400-69.

Изм.	Лист	№ докум.	Подп.	Дата	Лит.	Масса	Масштаб
Разраб.						8,43	1:2,5
Проб.					Лист	Листов	1
Т.контр.					Шина АД31 5x30 ГОСТ 15176-89		
Н.контр.					Копировал		
Утв.					Формат А3		

Перв. примен.
Справ. №
Подп. и дата
Инв. № дюрл.
Взам. инв. №
Подп. и дата
Инв. № подл.