

757211.036

$\sqrt{Rz 40 (\checkmark)}$

Перв. примен.
684323.021

Справ. №

Подп. и дата

Инд. № дцкл.

Взам. инв. №
032439

Подп. и дата

Инд. № подл.

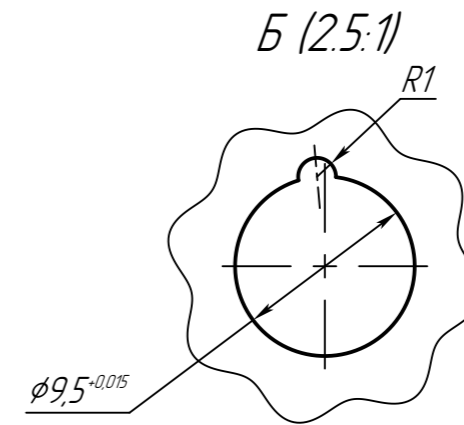
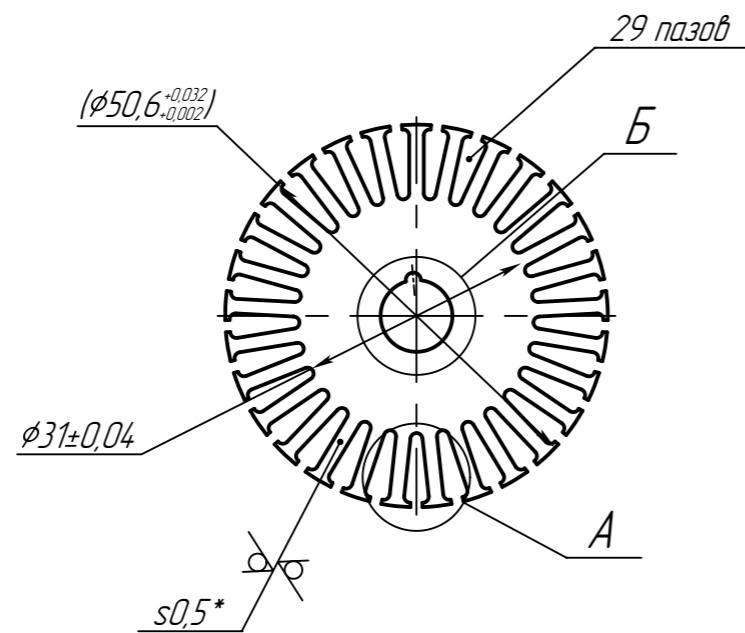

A (2.5:1)

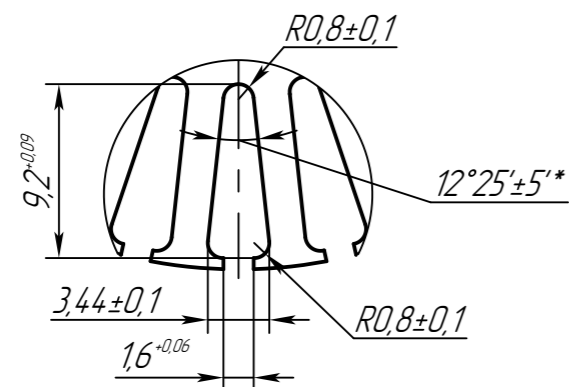

1. *Размер для справок.
2. Размер в скобках после сборки.
3. Предельное отклонение на размер угла между осями двух соседних пазов $\pm 5'$; любых пазов $\pm 10'$.
4. Размер заусенцев не более 0,01 мм.
5. Шихтовочный знак располагать на оси паза или зубца не допускается. Форма шихтовочного не регламентирована. Шихтовочный знак должен смещаться или менять форму при проектировании штампа.

					757211.036				
3	Зам.			17.01.17	Лист якоря	Лит.	Масса	Масштаб	
Изм.	Лист	№ докцм.	Подп.	Дата		0	0,	0,005	1:1
Разраб.				17.01.17		Лист		Листов	1
Пров.									
Т.контр.									
Н. контр.					Рулон 0,5-Н-1-ТО-ТШ-А- 24.12 ГОСТ 21427.2-83				
Утв.									

Копировал

Формат А3