

93 600 494589

Справ. № 685464.009  
Перв. примен. 685464.009

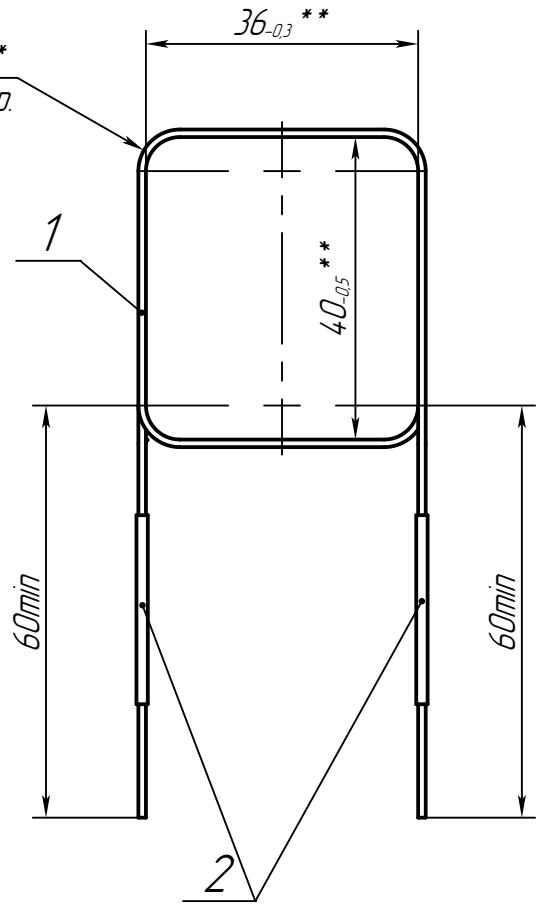

1. \*Размер для справок.
2. \*\*Размеры обеспечить инструментом.
3. Число витков в секции 4.
4. На начало и конец ставить чулок поз. 2 одного цвета.
5. Выходные концы лудить оловом 01 ГОСТ 860-75.

Инв.№ подл. 033031  
Т.контр.  
Пров.  
Разраб.  
Изм. Лист № док. Подп. Дата  
2 Зам. 17.01.17  
3 Изм.  
Подп. и дата  
Взам. инв.№ 032534  
Инв.№ дубл.  
Подп. и дата

685464.009 СБ

Секция

Сборочный чертёж

Лит.	Масса	Масштаб
0 0 <sub>1</sub>		1:1
Лист	Листов	1

Перв. примен.		Справ. №		Взам.инв.№		Инв.№ дцкл.		Подп. и дата		Инв.№ подл.		Подп. и дата		Инв.№ подл.		Подп. и дата		Инв.№ подл.		
684263.037				032533						033030				033030				033030		
Формат	Зона	Поз.	Обозначение	Наименование	Кол.	Примечание														
				<u>Документация</u>																
A4			685464.009 СБ	Сборочный чертеж																
				<u>Материалы</u>																
		1		Провод ПЭТВ-2 0,95 ТУ 16-		М														
				502.003-82	0.7															
		2		Шнур-чулок ШЧХБ-1,5 ОСТ 17-		шт. по 35														
				184-2003	2	мм														
4																				
3	Изм.						685464.009													
2	Зам.				17.01.17															
Изм.	Лист	№ докum.	Подп.	Дата																
Разраб.				17.01.17																
Проб.																				
Н.контр.																				
Утв.																				
										Лит.		Лист		Листов						
										0	0 <sub>1</sub>			1						
										Секция										