

685136.018 СБ

√ Rz 40 (√)

Перв. примен.
685136.018

Справ. №

Подп. и дата

Инд. № дцкл.

Взам. инв. №
033093

Подп. и дата

Инд. № подл.

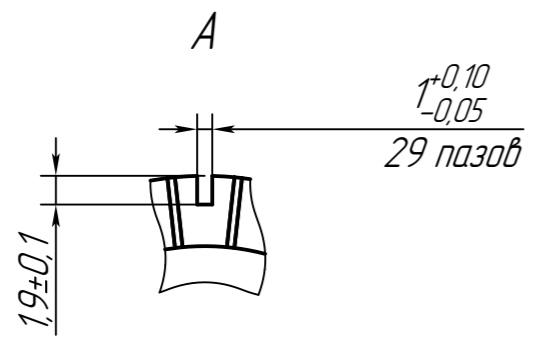
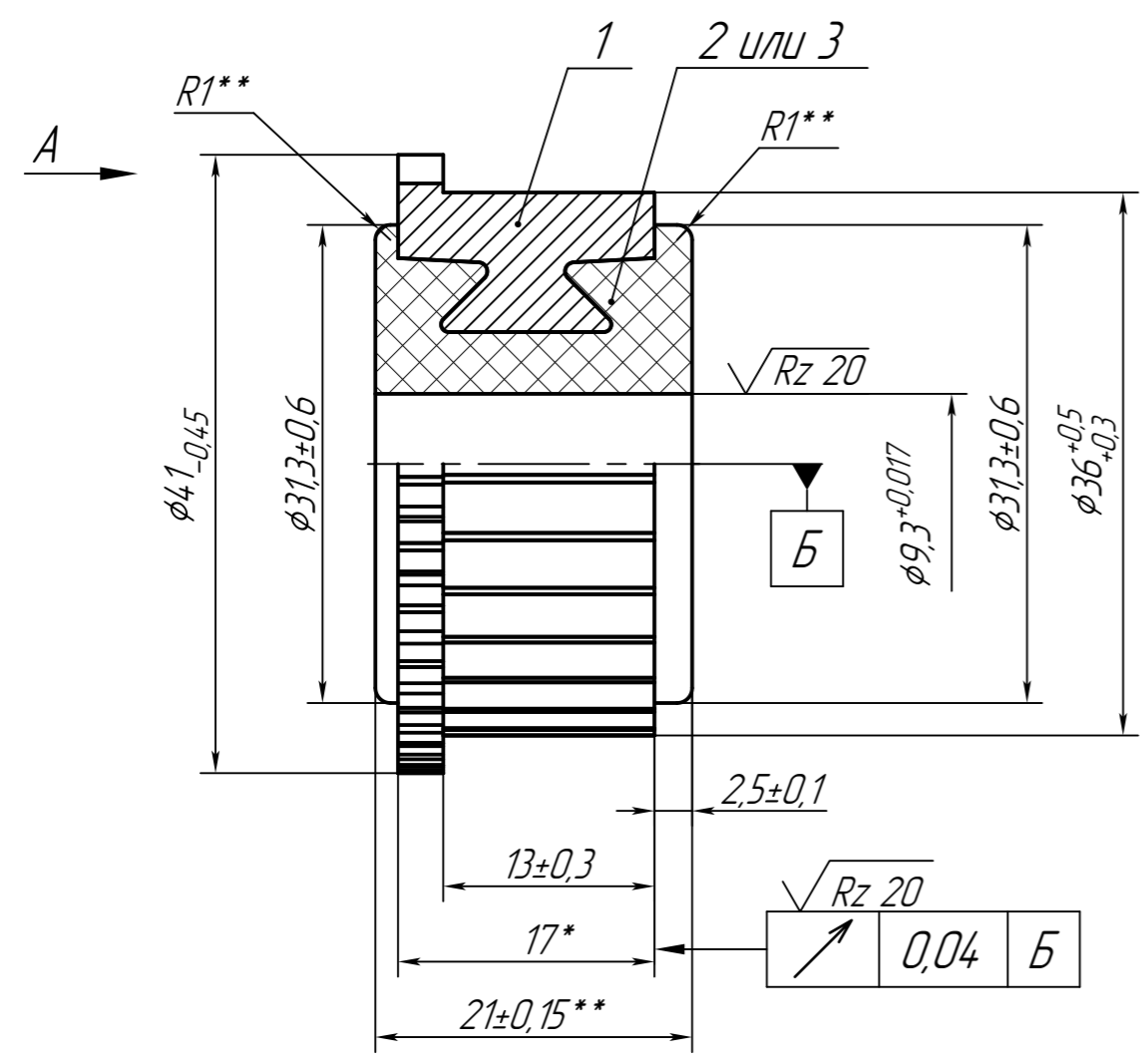

1. *Размер для справок.
2. **Размеры обеспеч. инстр.
3. Допускается отслаивание пластмассы от коллекторных пластин до 0,2 мм, со стороны петушков до 0,4 мм. Зазоры со стороны петушков залить шпатлевкой ЭП-0010 ГОСТ 28379-89, при этом допускается увеличение диаметра по пластмассе до 32,5 мм.
4. Допустимый перекося коллекторных пластин относительно оси коллектора не более 0,5 мм.
5. Пазы покрыть оловом 01...03 ГОСТ 860-75.
6. Механическую прочность коллектора, предварительно нагретого до температуры 150 °С...160 °С, проверить в течение 2...3 мин при 15000 об/мин, при этом изменение биения коллекторных пластин не должно быть более 0,02 мм.
7. Электрическую прочность изоляции между коллекторными пластинами проверить напряжением 36 В.
- 8.

Изм.	Лист	№ докум.	Подп.	Дата
Разраб.				
Пров.				
Т.контр.				
Н.контр.				
Утв.				

685136.018 СБ			
Коллектор	Лит.	Масса	Масштаб
	0 0,	0,1	2:1
Сборочный чертеж		Лист	Листов 1

ГОСТ 2.104-2006

Копировал

Формат А3