

Восстановлено с подлинника
Имя, констр.: *Саву*

Конус Морзе
№ 1а (укорочен)

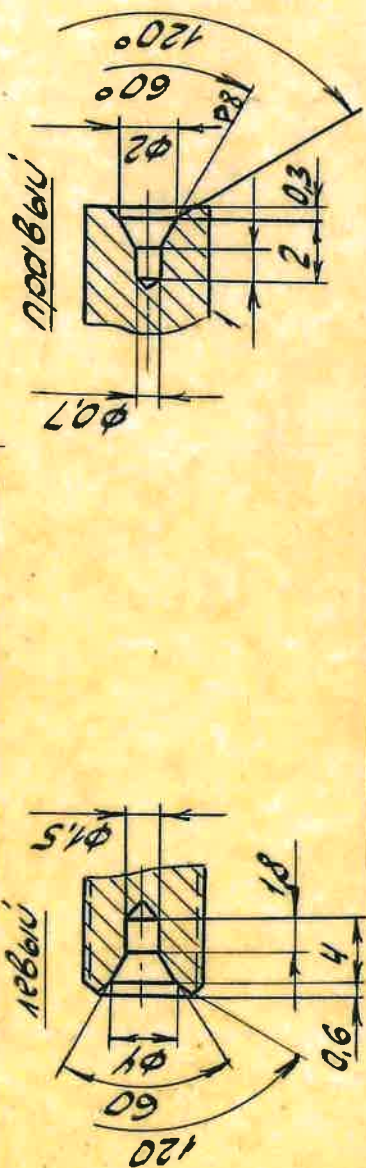
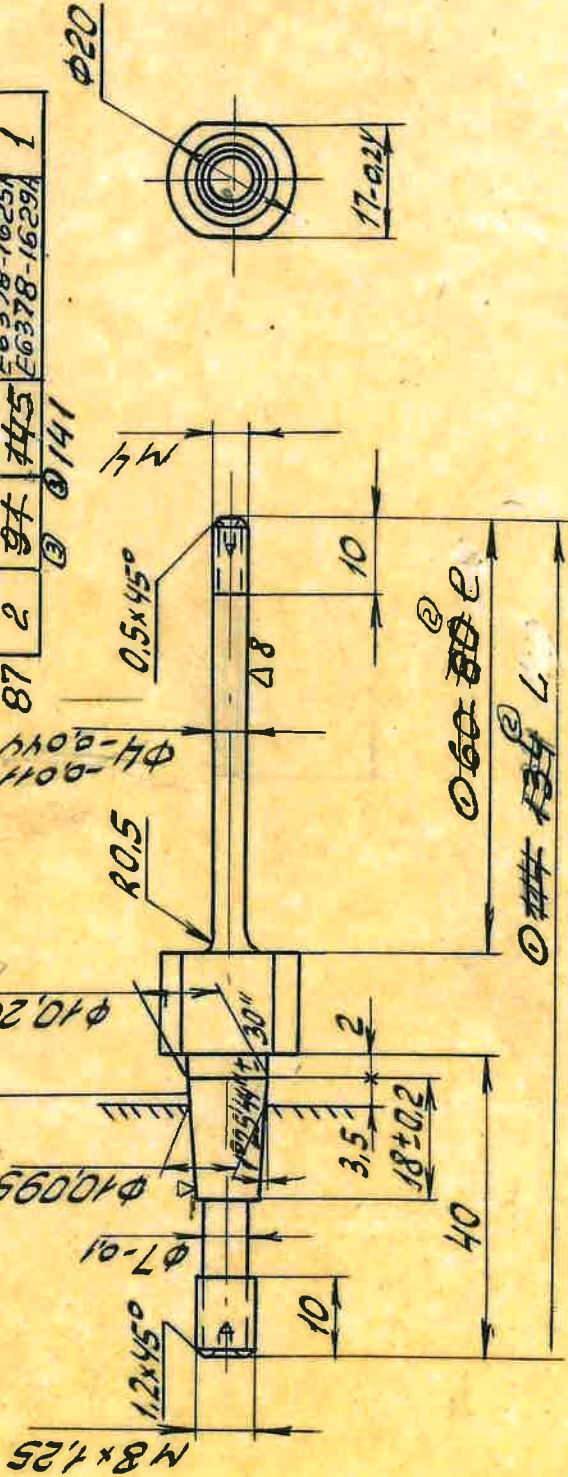

№	№/п	№	№	Шифр	к-во
1	95	143	143	E6378-1611A	1
2	94	145	145	E6378-1625A	1

№ 6

1. Бленне $\phi 4-0,011$ конуса Морзе не более $0,03$ мм.
2. Острые кромки притупить
3. Оксидировать

№ дет.	1
Вс. л-в	6
Лист	2
Наименование черт.	оправка
Индекс инструм.	1
Материал	Ст 45
Термообр.	Закалить
Нормы	HRC=35..40
Копировал	<i>Саву</i>
Дата	10/11/89
М-б	
Подпись	
№ извещ.	509
№ извещ.	12362
Колл.	4
Колл.	2
Черт. констр.	
Прове рил	
Копирова	1:1

Сличил

Копировал: *См.* Случай:

Лист	3	Проверил		Констр.	<i>Давыченко</i>	Черт.		Вар.		Кол.		№ извеш.		Подпис		Дата	M-6	Термообр.		Индекс инструм.		Вс. л-в	6	
№ дела	2	Наименование черт.		Материал	<i>опз.</i>	Колч.	1	Материал	<i>стекло</i>	Наименование черт.	<i>Ковбачо</i>	Вс. л-в	2	№ дела										

Форма № 28

Стекло кромку пружинную

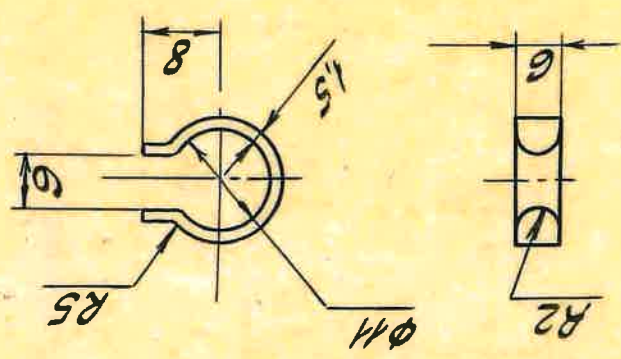

ЦНЖС, КОНСТР: Шульц.

1. Место отпечатаемые ХХХ, поупрощаме
 2. Отпрое кронку прупурумме

4							
3							
2							
1							
Шуфр	Усадене	Н					

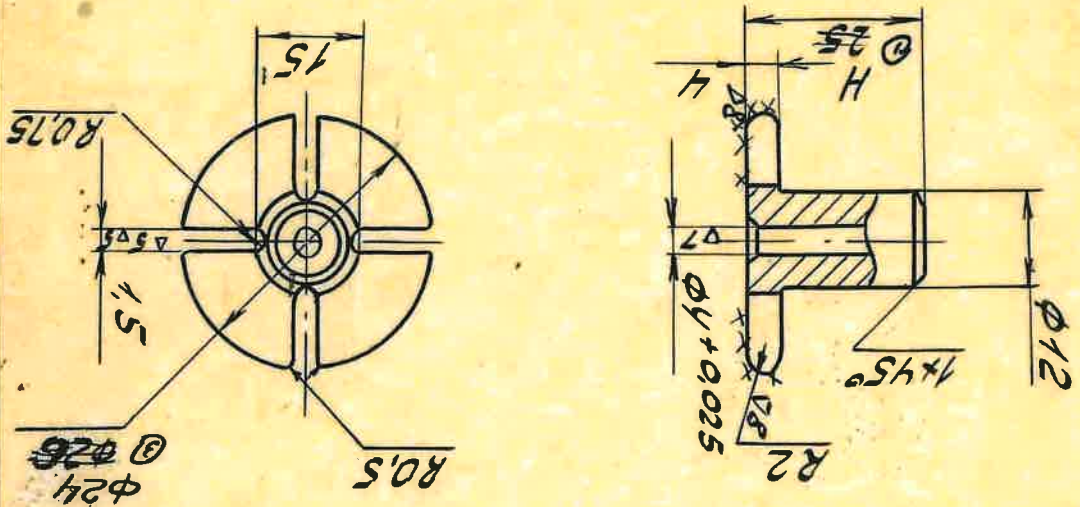

Δ6 (Δ)

№ дела	Наименование черт.	Материал	Колч.	Комп.	Дата	Полнч.	№ веш.	Вар.	Кол.	Черт.	Констр.	Проверил
3	Втулка	Д16Т	1	М-6	16/180	10/189	509	1	1	1	Донзачеба	
6	Индекс инструм.	Термообр.										
4												

Копировал: Шульц

Смичил:

Форма № 28

№ дела		Материал		Наименование черт.	
4	4	М-6	Термоопр.	Индекс инструм.	Вс. л-в
1	2	№ 2362	№ 509	№ 693	1
2	1	№ 693	№ 509	№ 2362	2
3	1	№ 2362	№ 509	№ 693	1
4	2	№ 693	№ 509	№ 2362	2
5	1	№ 2362	№ 509	№ 693	1
6	1	№ 693	№ 509	№ 2362	1
7	1	№ 2362	№ 509	№ 693	1
8	1	№ 693	№ 509	№ 2362	1
9	1	№ 2362	№ 509	№ 693	1
10	1	№ 693	№ 509	№ 2362	1

2. Диаметр кронки прутыги № 28
 4. Место, обозначенные xxx,

4	4	14-005	4	2+0,1	6-0,1	5-0,1
3	4	16-005	4	2+0,1	6-0,1	5-0,1
2	4	16-005	4	3+0,1	7-0,1	6-0,1
1	4	15-005	4	3+0,1	7-0,1	6-0,1
h/h	Wupp	Uadehue	"Д"	Koa h	h	h

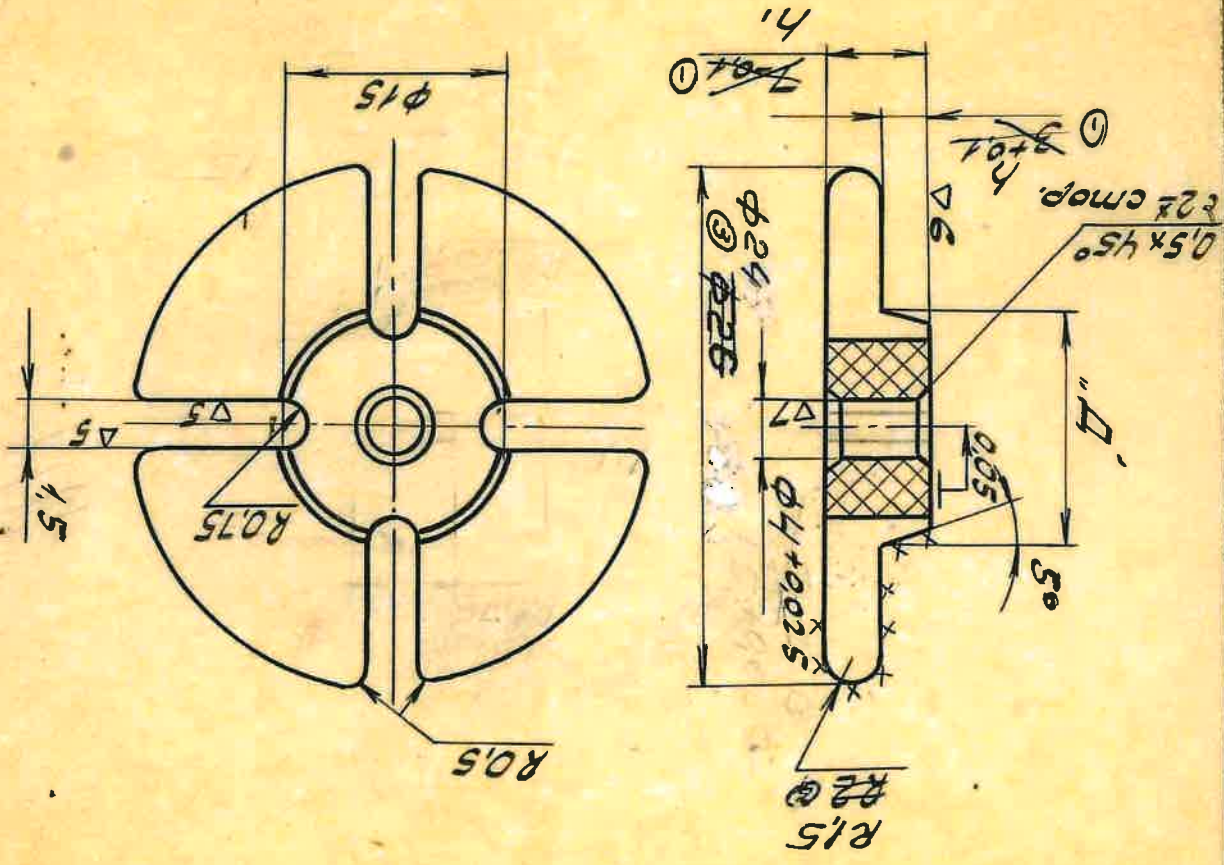

Δ8(A)

ЛНЖ. КОНСТР. Шей

Восстановлено с подлинника
 Инж. Констр. *Сев*

Δ5(Δ)

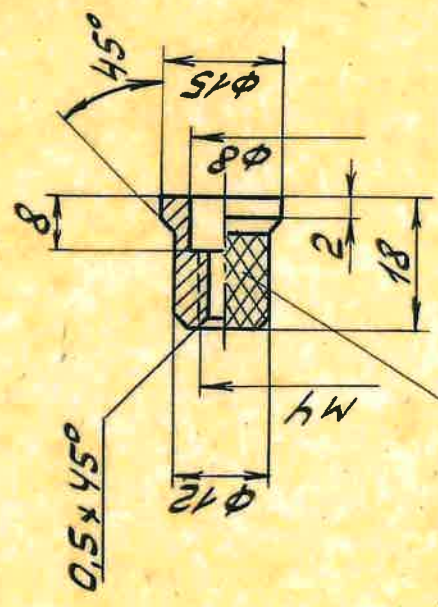

Нанайтка
 сетч. 0,8x70

Острые кромки притупить R0,3
 Оксидировать

Вар.	Кол.	№ извещ.	Подпись	Дата	Колич.	Материал	Наименование черт.	№ дет.
					1	Ст 45	2а10ко	5
					М-6	Термообр.	Индекс инструм.	Вс. л-в
					1:1	Закалить		6
						HRC 32...36		Лист
								6

Копировал *Сев*

Сличил