

080-01842 СБ

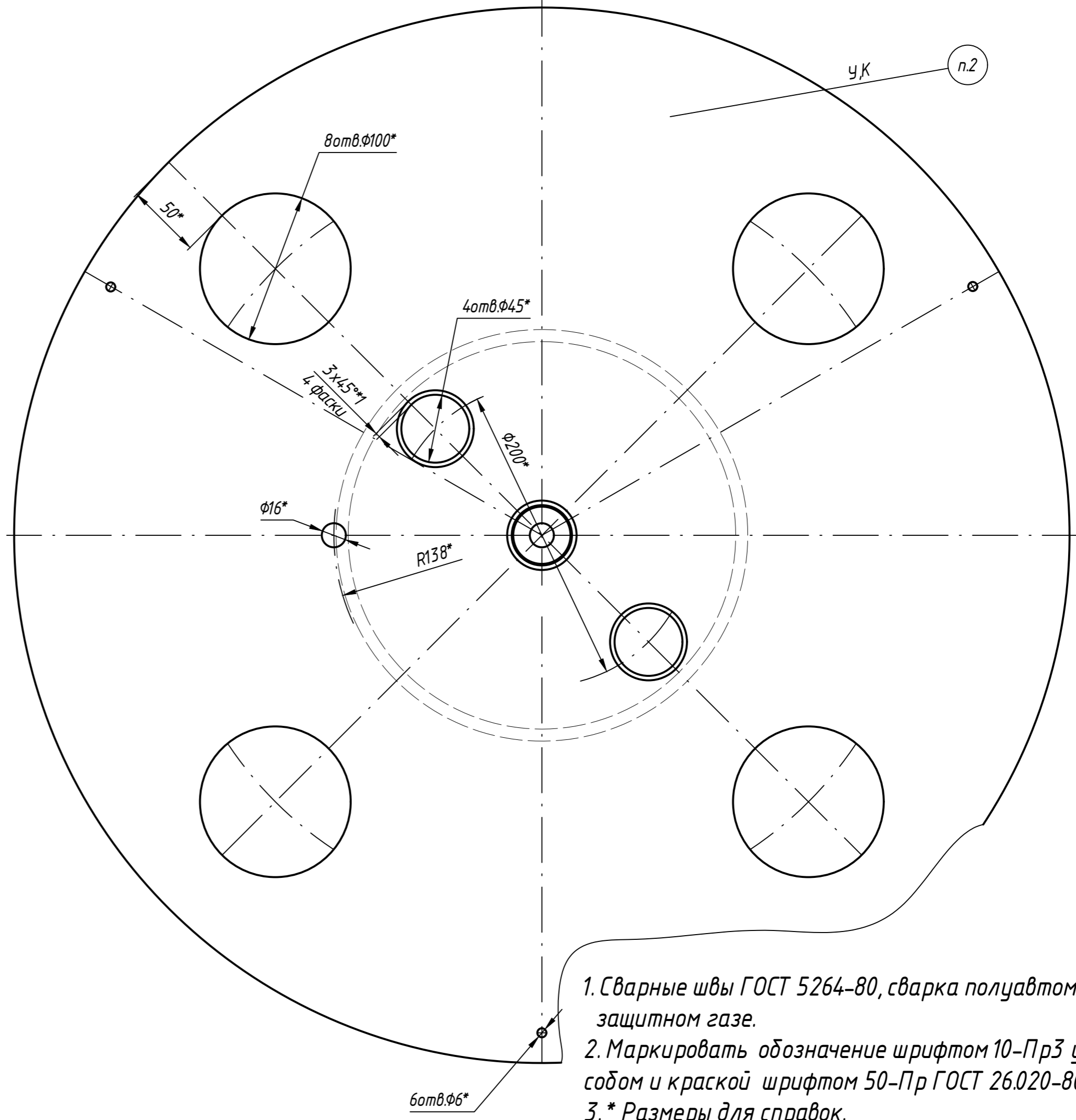
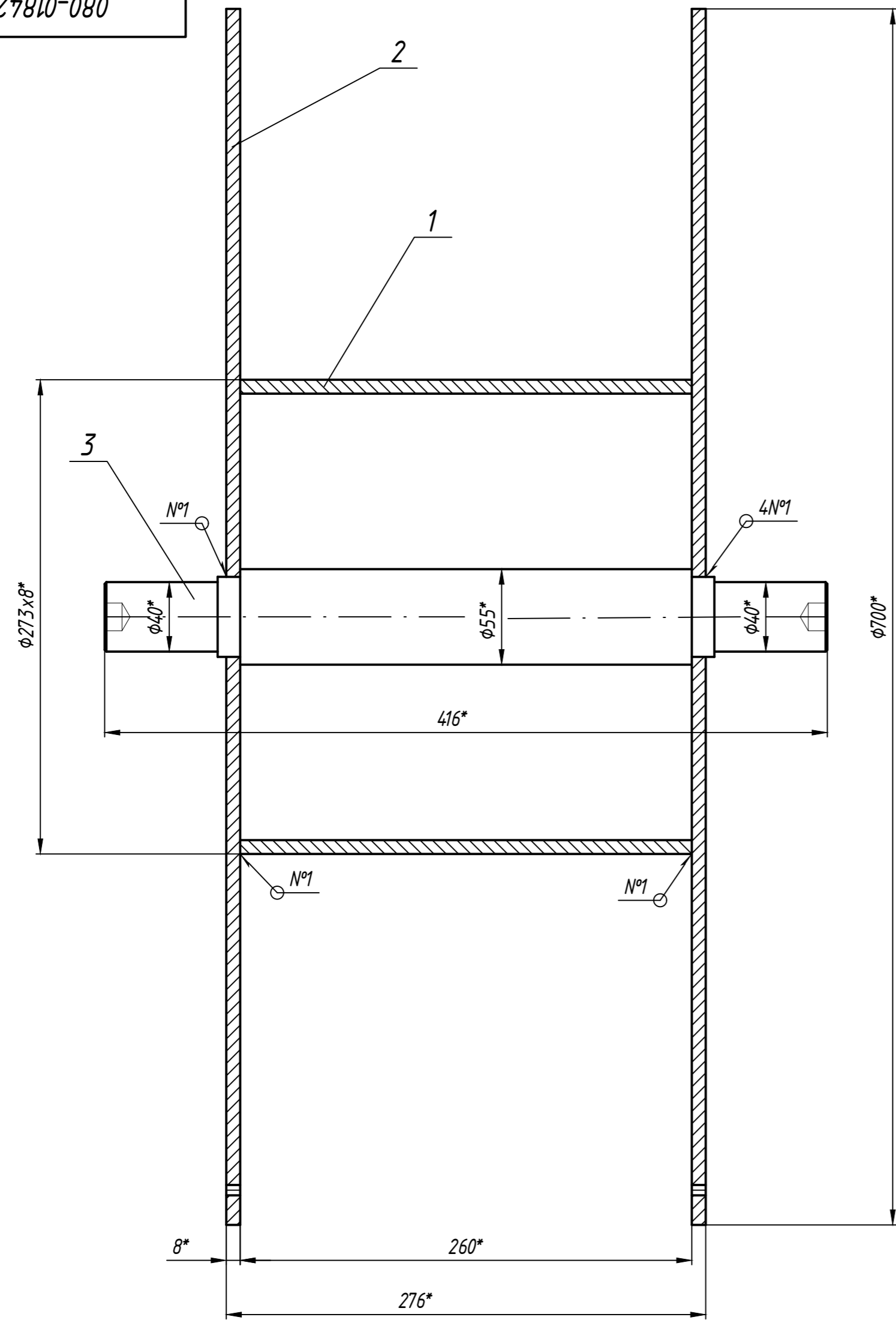

1. Сварные швы ГОСТ 5264-80, сварка полуавтоматическая в защитном газе.
2. Маркировать обозначение шрифтом 10-ПрЗ ударным способом и краской шрифтом 50-Пр ГОСТ 26.020-80.
3. * Размеры для справок.
4. *1 При сборке дисков с осью фаски (3x45°) расположить с наружных сторон кассеты.
5. Кассету использовать согласно технологии.

Номер шва	Эскиз шва	Сварочные материалы				Общая длина шва в м	Масса наплавки металла в кг	Метод контроля шва
		ГОСТ	Марка	Тип	φ мм			
1		ГОСТ 2246-70 ТУ 2114-4004-00204760	СВ-08Г2С К-18		1,2	2,004	0,331	Визуальный осмотр и измерение

Согласовано	Отдел	Должность	Фамилия	Подпись	Дата
		ОГС	Гл. сварщик	Ледянкин В.Н.	
	ОГС	Вед. специалист	Панихидин Е.А.		

Изм.	Лист	№ док.	Подп.	Дата

Настоящий документ является собственностью ПАО "Уралхиммаш" и не подлежит размножению или передаче третьим лицам и организациям без письменного согласия собственника

080-01842 СБ		
Лит.	Масса	Масштаб
	64,3	1:2,5
Кассета для проволоки		
Лист 1	Листов 5	
ПАО "Уралхиммаш" ОГТ-БИП		

Инв. № подл. Т-13647
 Подп. и дата
 Взам. инв. № Инв. № дубл.
 Подп. и дата
 Справ. №
 Перв. примен.