

ЕИВЖ.757221.071

ДВ-ЭТ-2,7-300-3000 опытный 1

Перв. примен.
ЕИВЖ.684.313.050

Справ. №

Подп. и дата

Инд. № дудл.

Взам. инв. №

Подп. и дата

Инд. № подл.

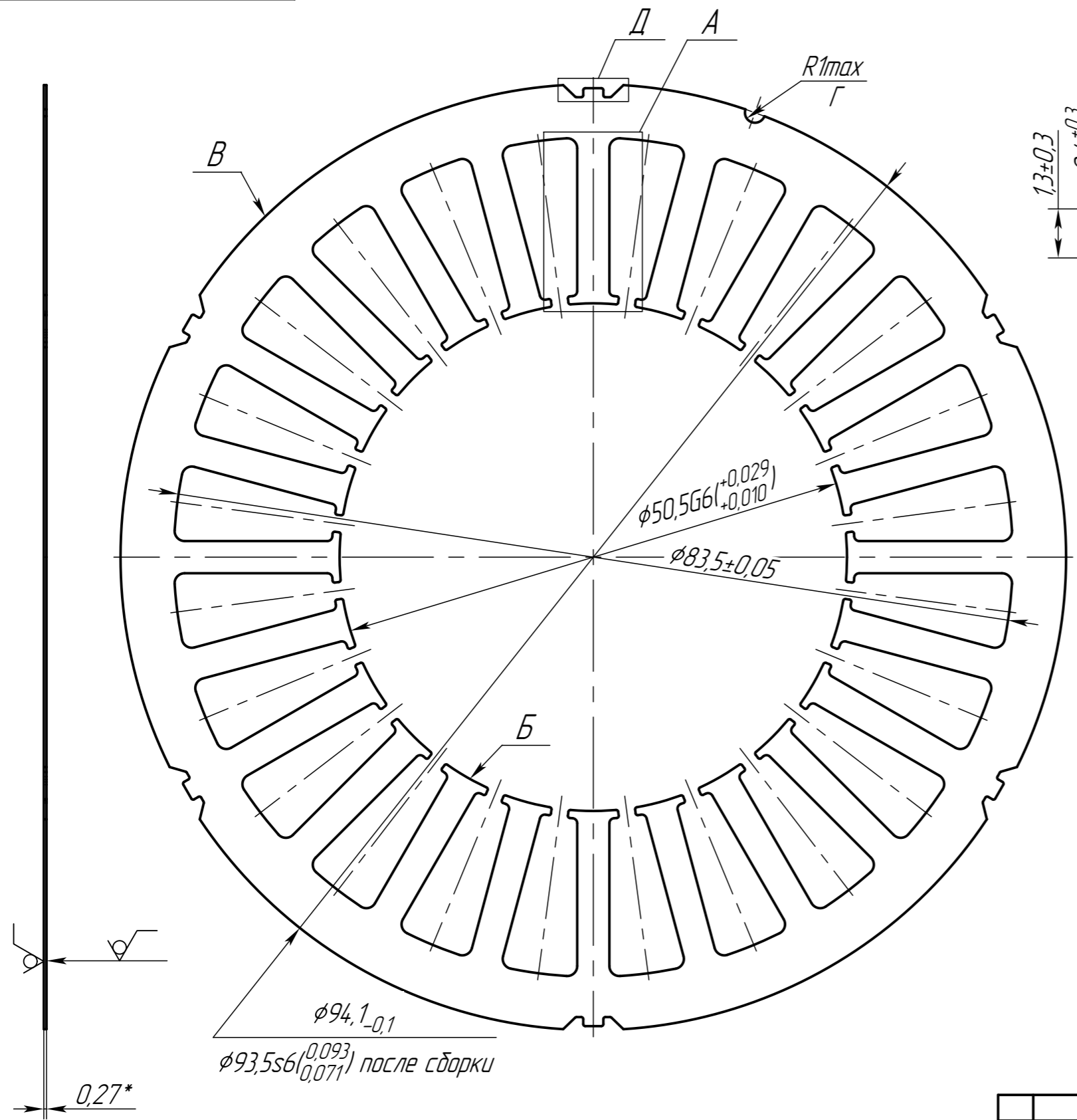

$\sqrt{Rz 20 (\checkmark)}$
A (7.5:1)

				ЕИВЖ.757221.071			
				Лист статора		Лит.	Масштаб
				Лист		0,006	2:1
				Листов 1			
				АО "ТЭТЗ"			
				Формат А3			

Изм.	Лист
09.03.2 3	
09.03.2 3	
09.03.2 3	
09.03.2 3	
09.03.2 3	
09.03.2 3	

Разраб.	Исполн.	Подп.
Проб.		
Т.контр.		
Утв.		

313.050 СБ

ДВ-ЭТ-2,7-300-3000 опытный 1

Перв. примен.
ЕИВЖ.684.222.065

Справ. №

Подп. и дата

Инв. № дудл.

Взам. инв. №

Подп. и дата

Инв. № подл.

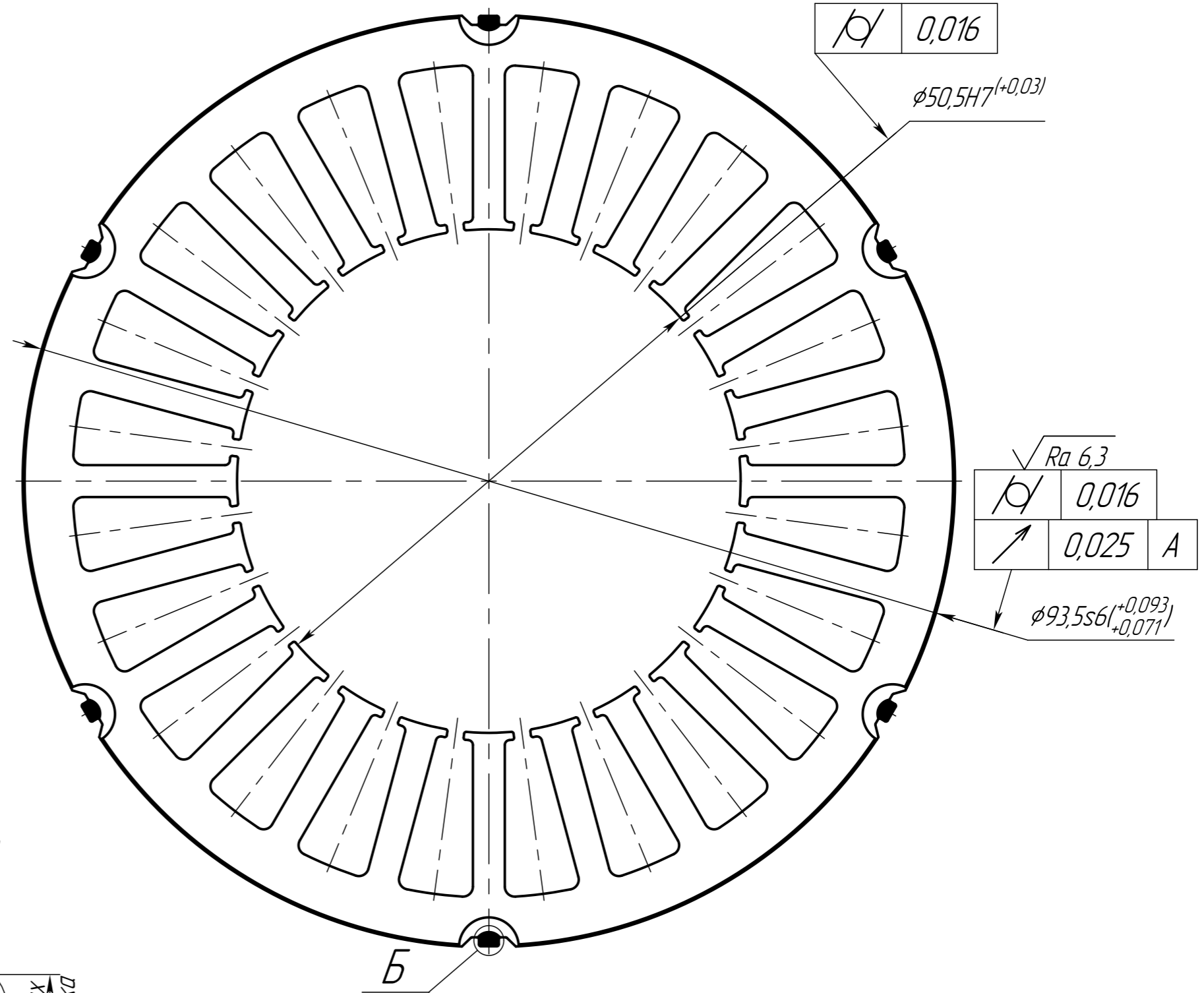
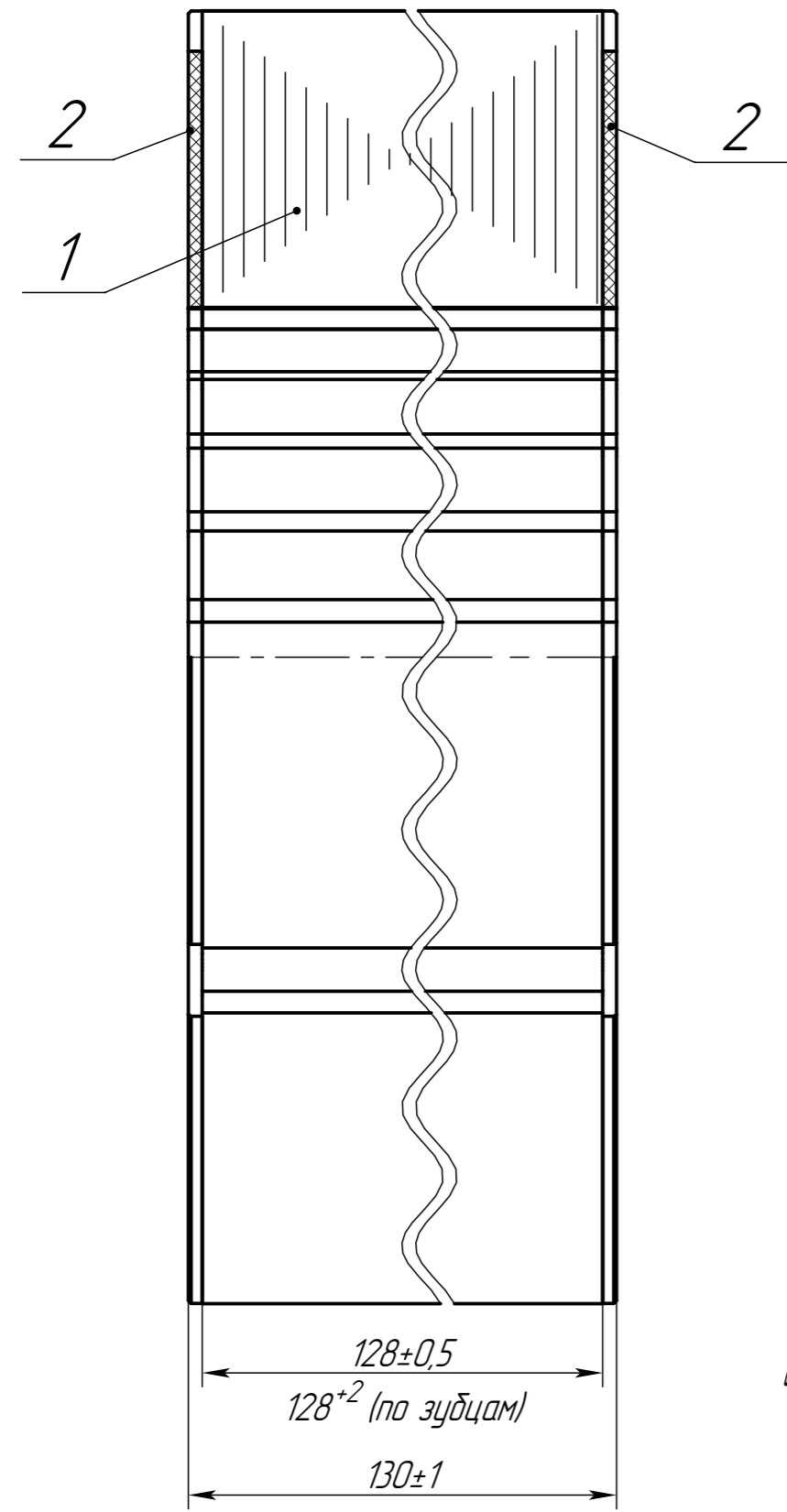

Б (10:1)

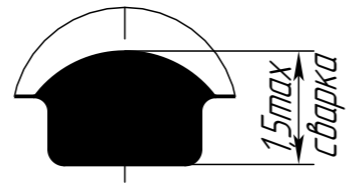

Изм.	Изм.
09.03.2	3
09.03.2	3
09.03.2	3
09.03.2	3
09.03.2	3
09.03.2	3

Лист
Н. контр.
Утв.

313.050 СБ			
Лист	Масштаб	Масштаб	Масштаб
1	2,711	2:1	
Листов			1

Пакет статора
Сборочный чертеж

Копировал

Формат А3

ЕИВЖ.684.222.065 СБ

Схема одмотки

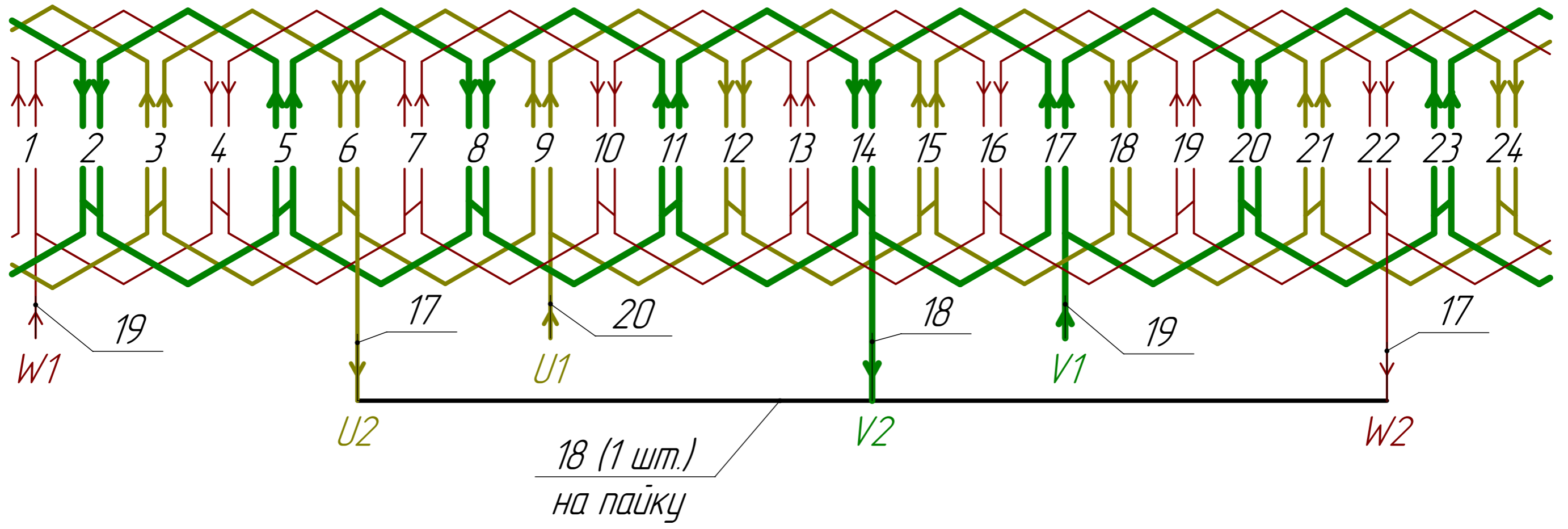

Ив.Н. подл.	Подл. и дата
Взам.Ив.Н	Ив.Н. дцл.
Подл. и дата	Подл. и дата

Изм. Лист

Ив.Н. подл.	Подл.		

ЕИВЖ.684.222.065 СБ

