

РГАП.757562.019

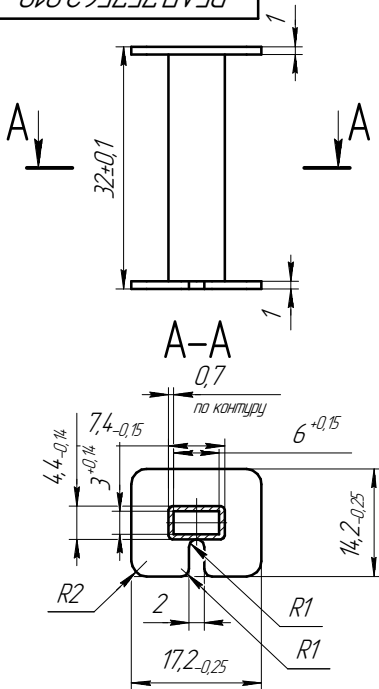

1. Общий допуск по ГОСТ 30893.1: H12, h12, $\pm \frac{IT12}{2}$.
2. Острые кромки не допускаются. Радиус скругления 0,3 мм.
3. Прессовочные уклоны 1:100. Вали - в сторону уменьшения, отверстия - увеличения

РГАП.757562.019

Изм. № подл. / Т.контр. / Пров. / Разраб. / Взам. инв. № / Инв. № дубл. / Подп. и дата / Пред. примен.

Изм. № подл.	Изм. № дубл.	Подп. и дата	№ докум.	Подп.	Дата
			Шолобов Е.А.		
			Алдуатов А.А.		
			Осинов Р.О.		

Каркас катушки

Лист	Масса	Масштаб
	0,01	1:1
Лист		Листов 1
ООО "Реон-Техно"		
Формат А4		

Копировал