

1. Шпуля №220 – 1шт
2. Шестерня ведомая СНТ-2,2Р (со ступенчатым внутренним диаметром, с конусным внутренним диаметром больше не выпускаем) с навесными деталями(фильера, поводок, упор, ролик в сборе с осью) – 1шт
3. Ролик внутренний для шестерни со ступенчатым внутренним диаметром – 1шт (если необходимо)
4. Шестерня ведущая СНТ-2,2Р – 1шт
5. Резинка для прижимного ролика наружный диаметр 42мм. -9шт
6. Ролик капролоновый (в сборе с подшипниками и втулкой) – 4шт
7. Ролик стальной (в сборе с подшипниками и втулкой) – 4шт

Размеры необходимые для изготовления деталей

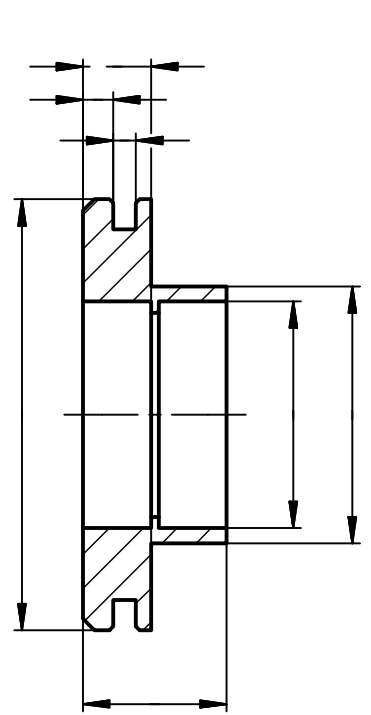

Ролик стальной

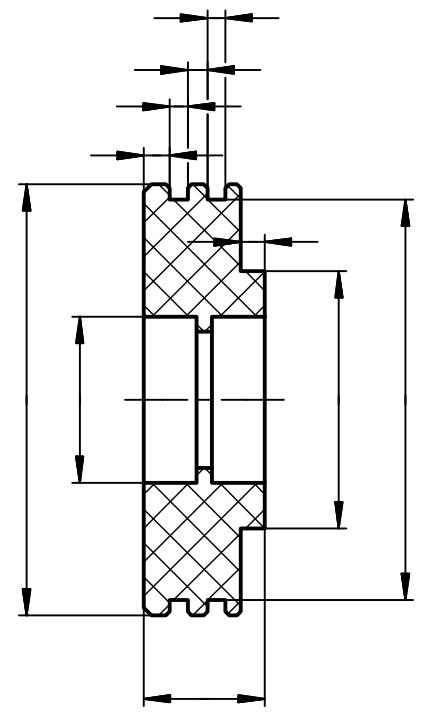

Ролик капролоновый

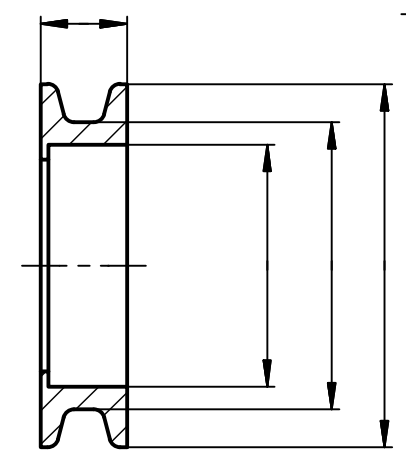

Ролик шестерни

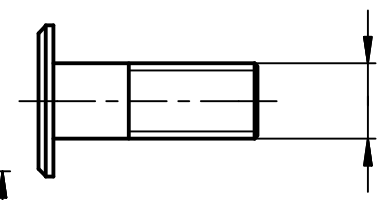

Ось ролика шестерни

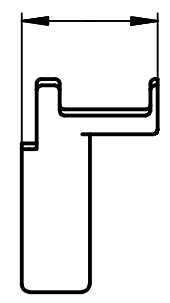

фильера

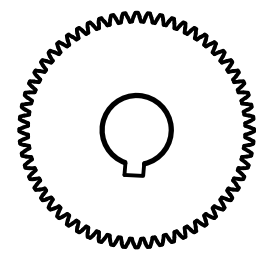

Вар 1

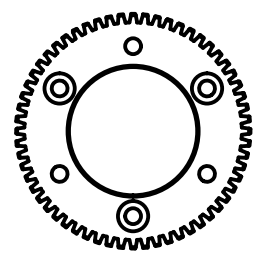

Вар 2

Шестерня приводная

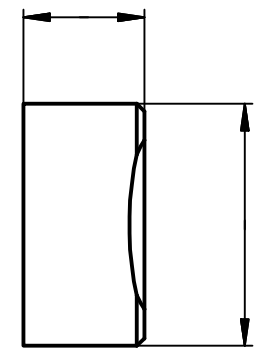

упор

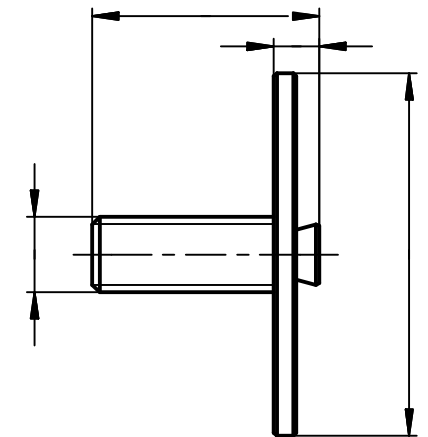

поводок