

ТВД.421484.030.01 СБ

Перв. примен.

Справ. №

Подп. и дата

Инд. № дубл.

Взам. инв. №

Подп. и дата

Инд. № подл.

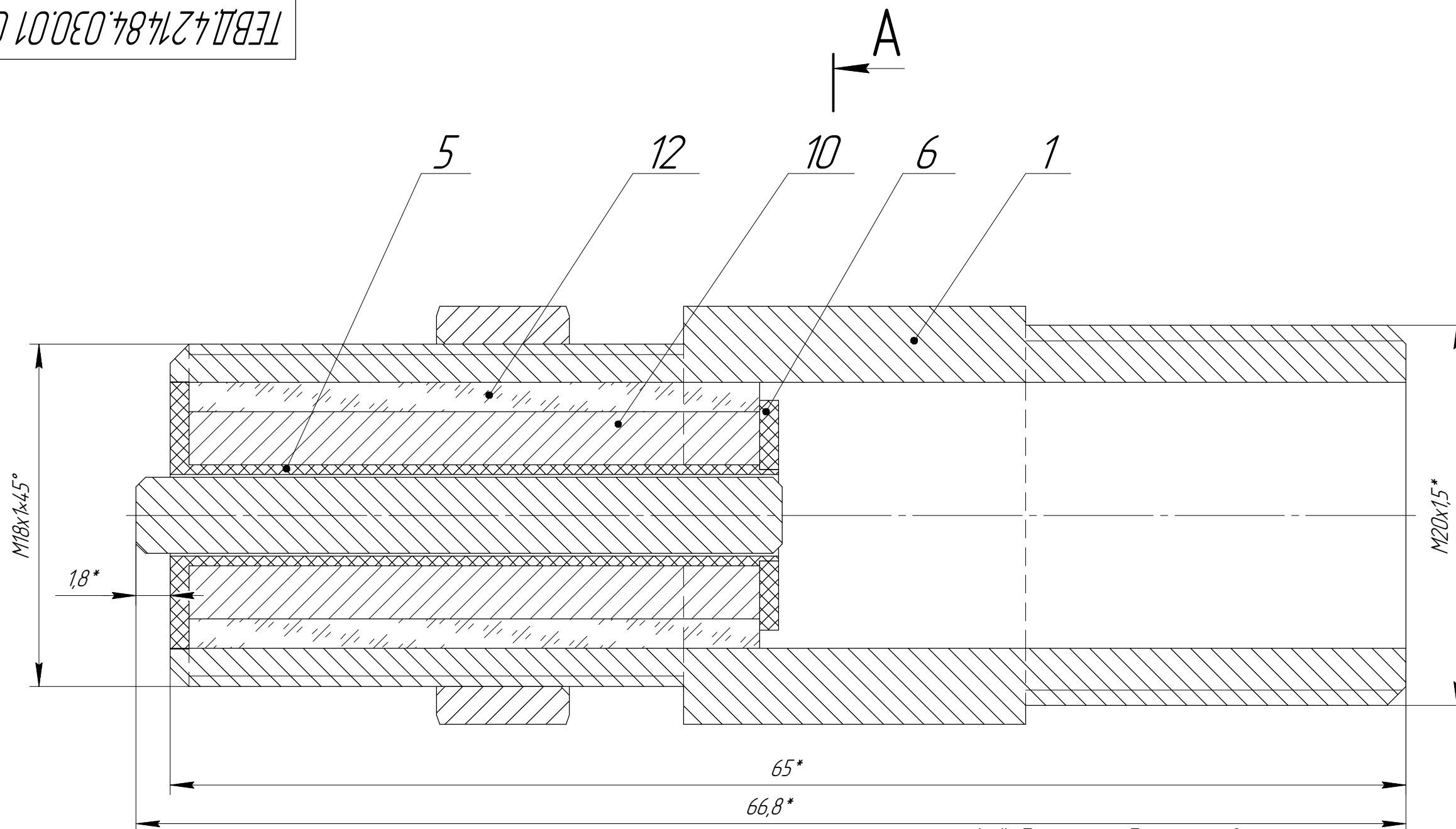

A-A(2:1)

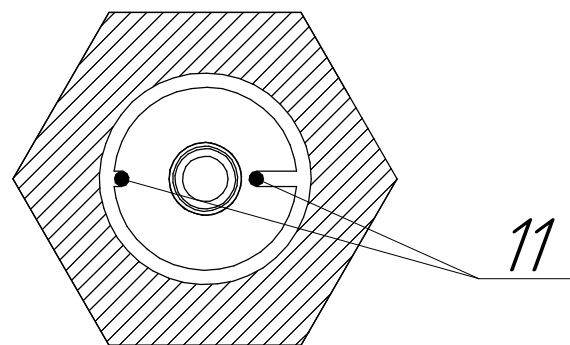

1 * Размеры для справок.

2 Обмотку выполнить наматыванием поз. 10 на корпус шпули поз. 5 в кол-ве 22000 витков.

3 Выводы длиной 15 мм каждый поз.11 припаять к поз. 10.

4 После намотки поз. 10 на корпус шпули и уст-ки поз. 5, 6, 10 и 11 в штучер поз.1 выполнить заливку корпуса шпули клеем эпоксидным поз. 12.

Изм.	Лист	№ докум.	Подп.	Дата
Разраб.	Донец			
Пров.	Трушков			
Т.контр.				
Н.контр.				
Утв.	Новожилов			

ТВД.421484.030.01 СБ

Щтуцер в сборе
Сборочный чертёж

Лит.	Масса	Масштаб
	0,1	4:1
Лист	Листов	1

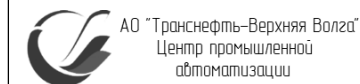

Копировал

Формат А3