

118.00.041

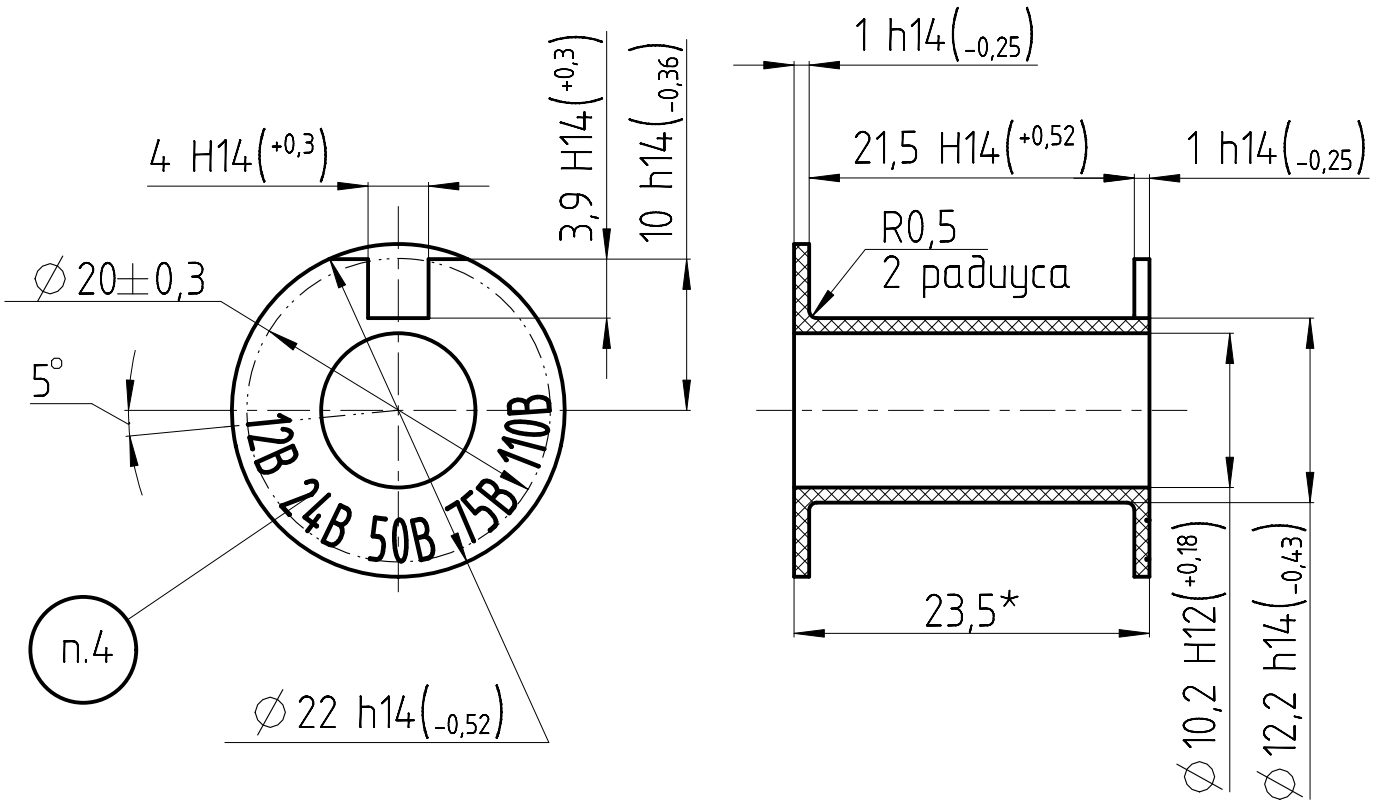

1. \* Размер для справок.
2. Шероховатость поверхности определяется формулой поверхности пресс-формы, не более  $\sqrt{Ra} 0,32$  по ГОСТ 2789-73.
3. Остальные технические требования по ТУ 6-05-1568-77.
4. Шрифт ПО-2,5 ГОСТ 2930-62. Высота надписей 0,3...0,5 мм.

Инв. № подл.	Подп. и дата	Взам. инв. №	Инв. № дубл.	Подп. дата
118.00.041				
Изм.	Лист	№ докум.	Подп.	Дата
Разраб.		Макарова		
Пров.		Домпальм		
Т. контр.		Данилочкин		
Н. контр.		Поклонова		
Утв.		Чуев		
Гроднамид ПА6-ЛТ-СВ30П черный ТУ РБ 500048054.020			Лит.	Масса
			0,001	Масштаб
			2:1	
			Лист	Листов
			1	1
СКБТ АО МТЗ ТРАНСМАШ				

Копировал:

Формат: А4

Имя модели 118\_00\_041  
Версия  
Имя чертежа СН\_118\_00\_041