

САИЖ.684.210.012 СБ

✓✓✓

Перв. примен.
САИЖ.684.210.012

Справ. №

Подп. и дата

Инв. № дцкл.

Взам. инв. №

Подп. и дата

Инв. № подл.

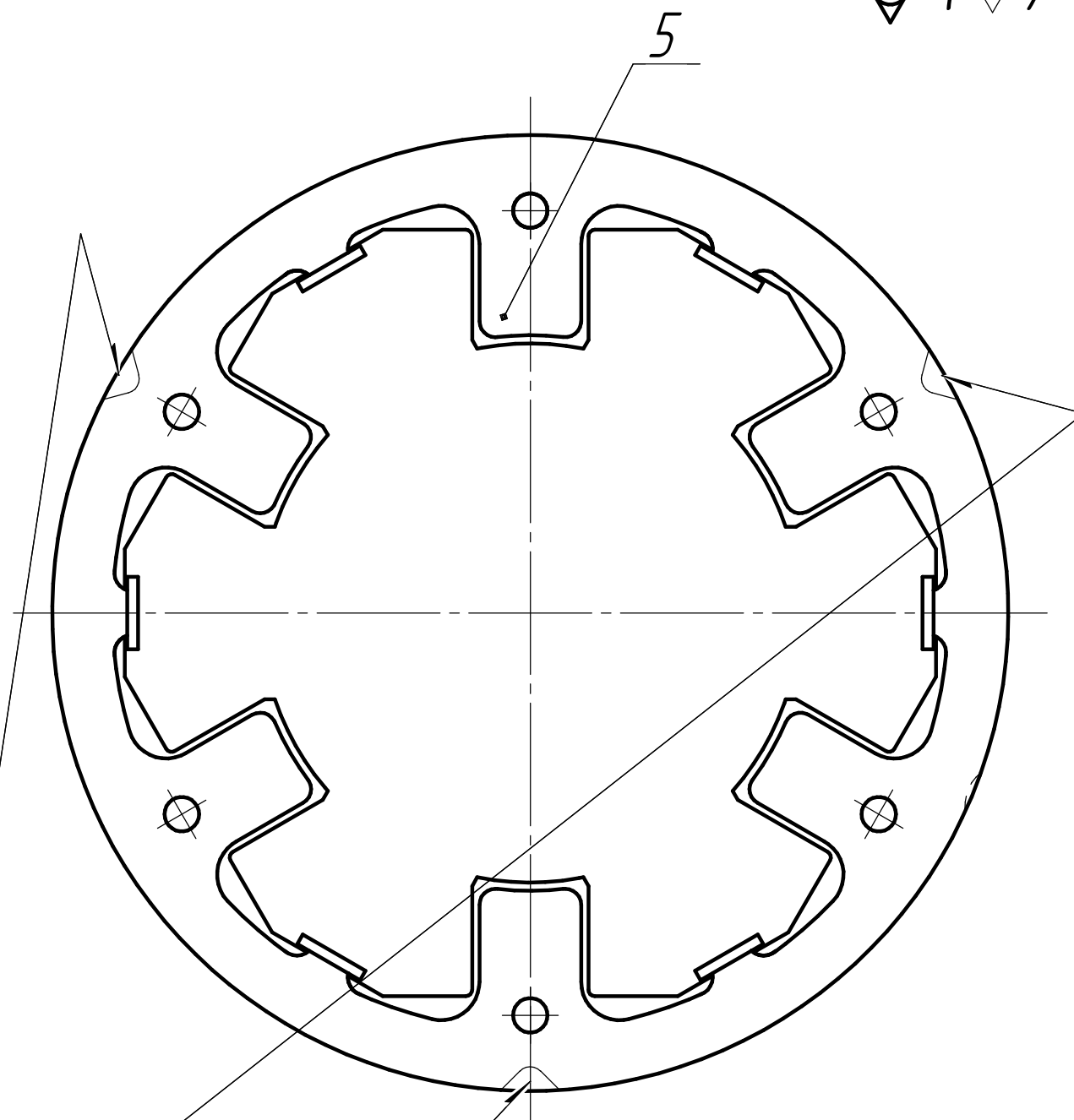
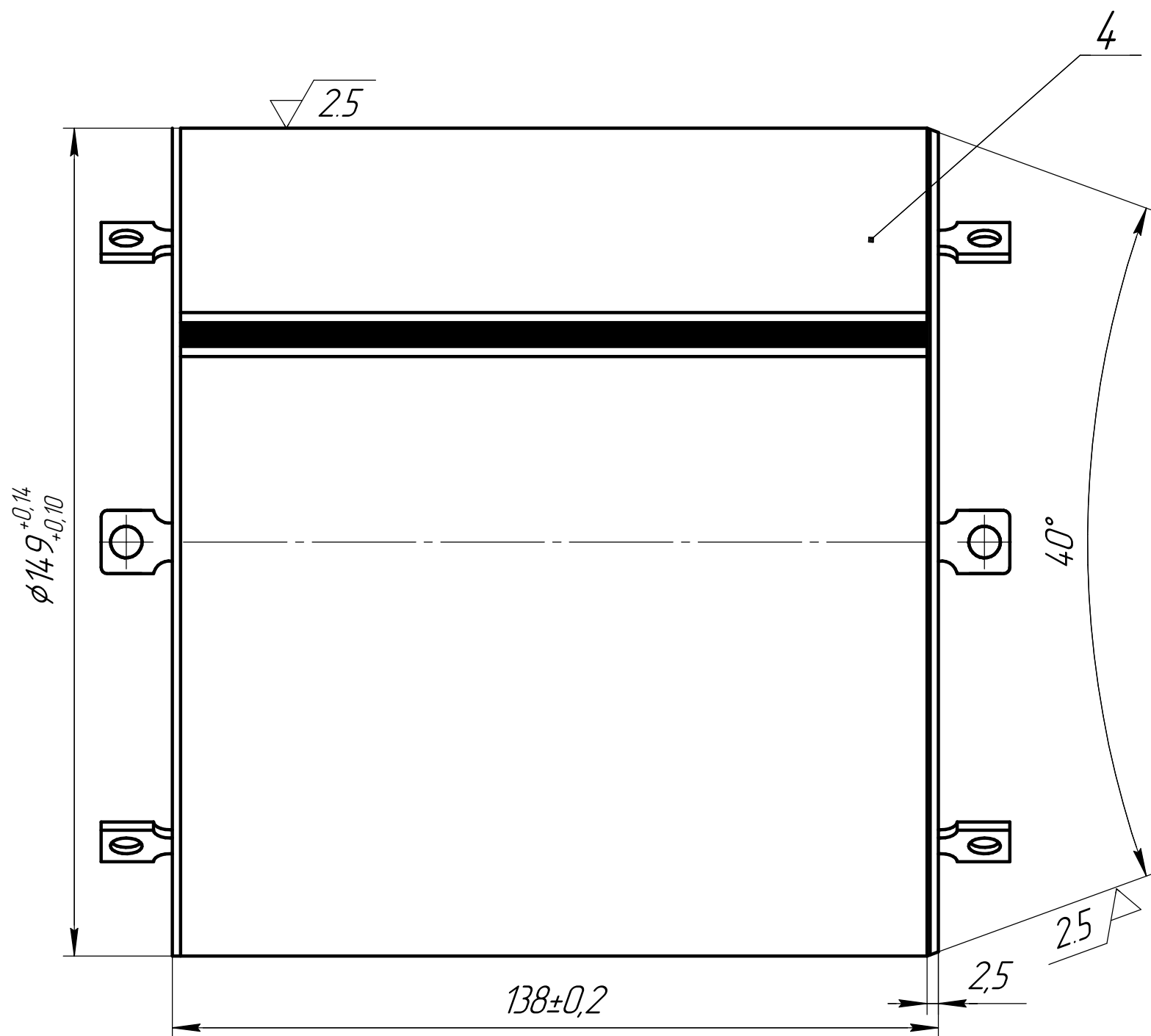

Три шва-шаз 120 градусов

1. Сварку выполнить в технологическом стапеле OSWS.200.1 СБ.
2. Обработка в центрах стапеля после сварки.
3. Общие технические требования по ОСТ4 ГО 070015.

САИЖ.684.210.012 СБ				Лист	Масса	Масштаб
Изм	Лист	№ докум.	Подп.	Дата		
Разраб.		Пронин	<i>[Signature]</i>	18.09.2013		1:1
Пров.		Шайхиев	<i>[Signature]</i>	03.10.2013		
Т.контр.		Пронин	<i>[Signature]</i>	18.09.2013	Лист	Листов 1
Н.контр.		Селютин		04.10.2013		
Утв.		Санин		10.10.2013		

Статор
Сборочный чертеж