

САМК.684.210.010_СБ

✓✓✓

Перв. примен.
САМК.684.210.010

Справ. №

Подп. и дата

Изм. № д.ц.д.

Взам. инв. №

Подп. и дата

Изм. № подл.

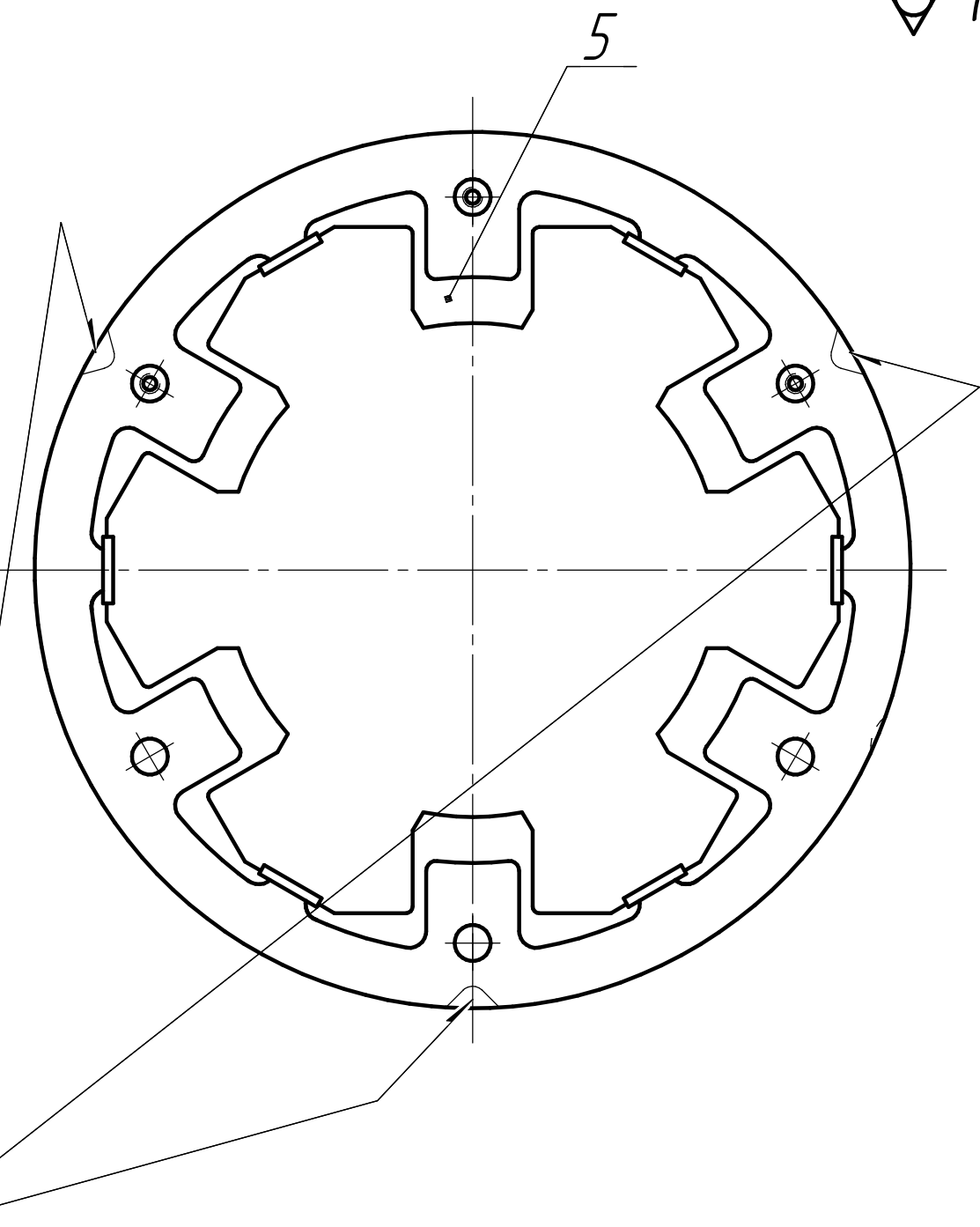
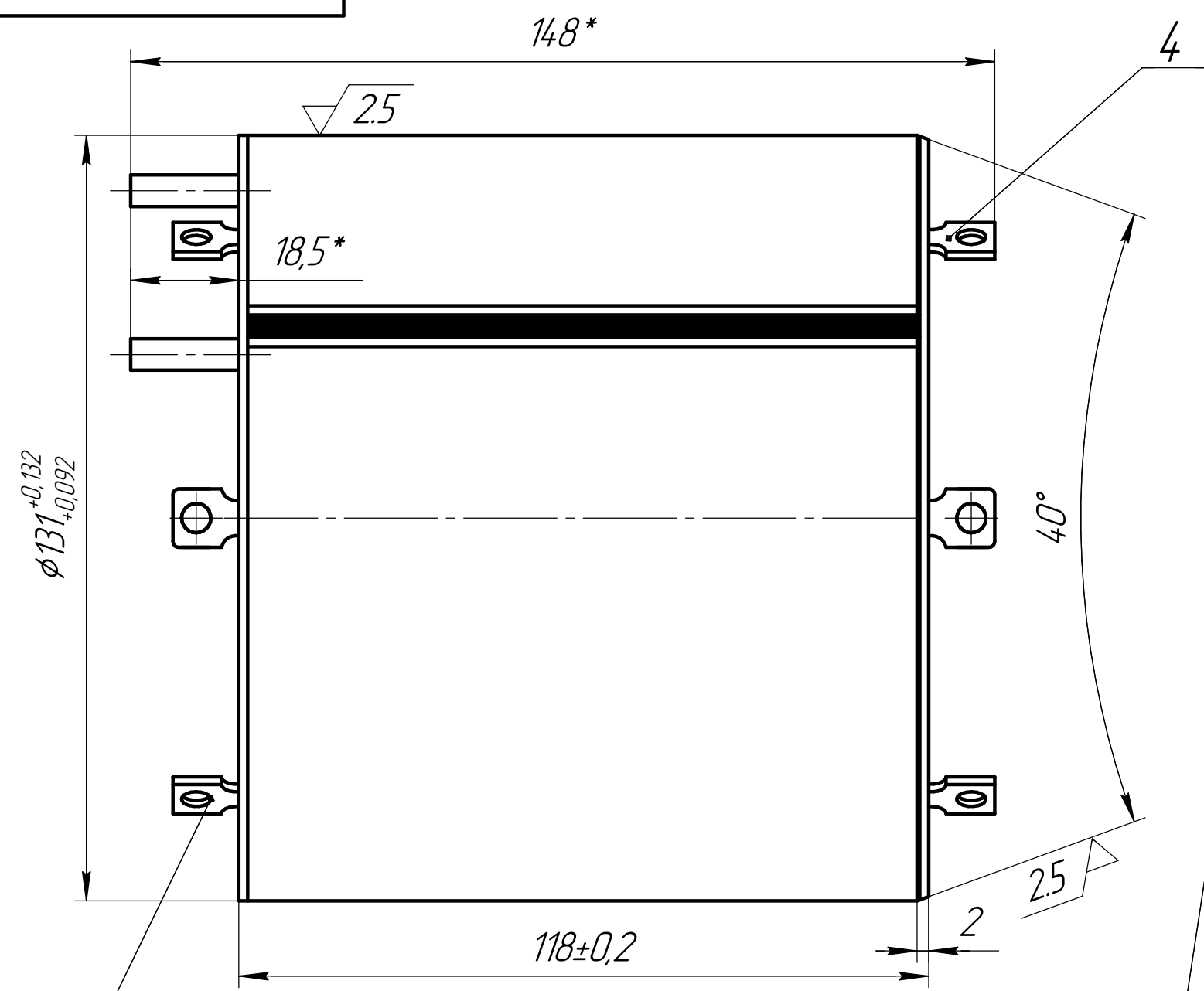

Три шва-шаг 120 градусов

1. Сварку выполнить в технологическом стапеле OSWS.100.1 СБ.
2. Обработка в центрах стапеля после сварки.
3. Общие технические требования по ОСТ4 ГО 070015.

				САМК.684.210.010_СБ				
Изм.	Лист	№ докум.	Подп.	Дата	Статор Сборочный чертеж	Лит.	Масса	Масштаб
Разраб.	Пронин			18.09.2012				1:1
Пров.	Шайхиев			03.10.2012				
Т.контр.	Пронин			18.09.2012		Лист	Листов	1
Н.контр.	Селютин			05.10.2012				
Утв.	Санин			10.10.2012				