

САИК.685422.003 СБ

Перв. примен.  
САИК.684254.000

Справ. №

Подп. и дата

Изм. № докл.

Взам. инв. №

Подп. и дата

Изм. № подл.

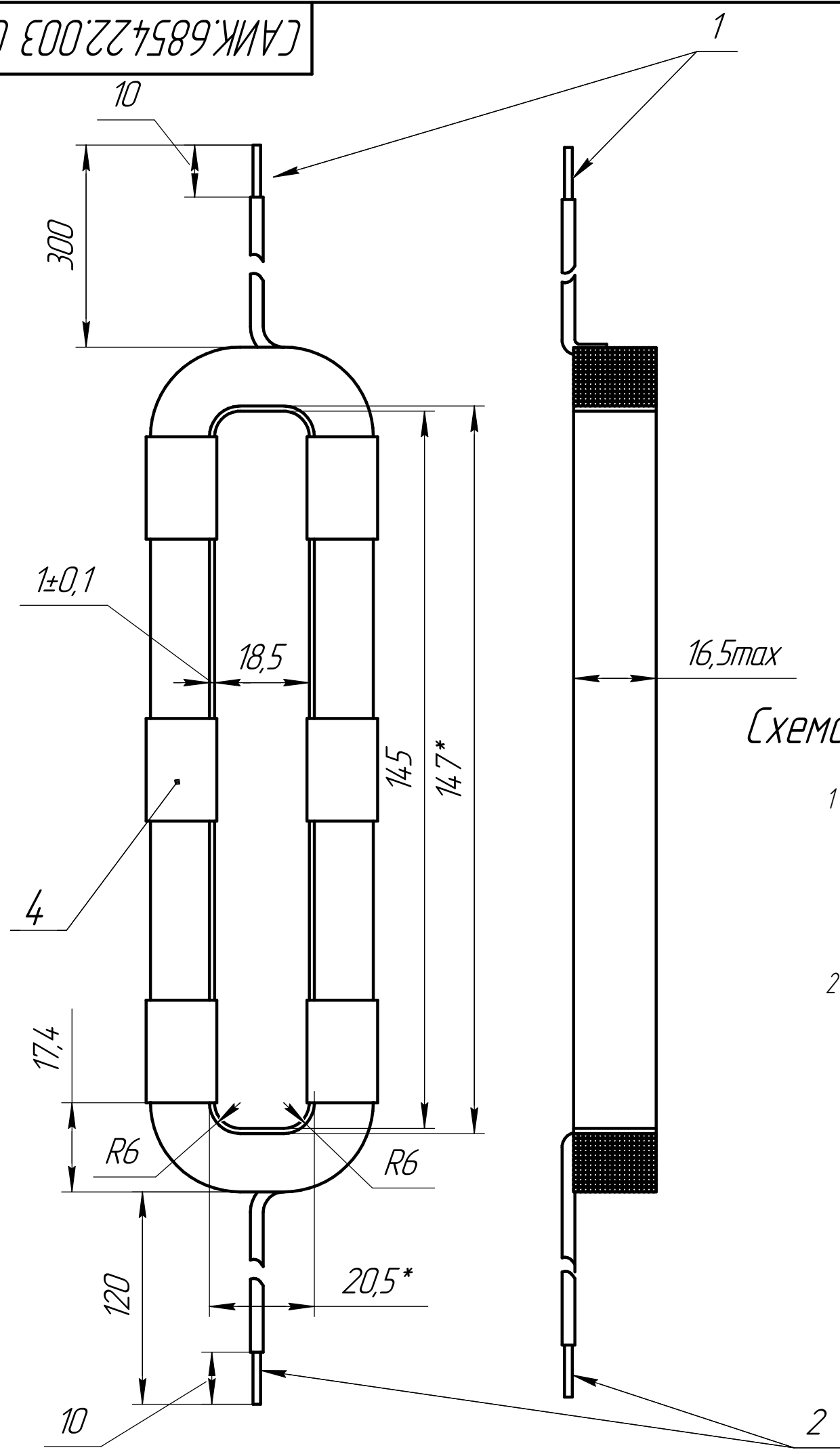

Данные обмотки										
Номер обмотки	Провод		Число витков обмотки	Порядок намотки			Выходы			
	Диаметр провода, мм	Марка провода		Кол. рядов	Кол. витков в ряду	Изоляция межрядовая	Номер	Сечение мм <sup>2</sup>	Марка	Длина мм
1	0,95	ПЭТВ-2	180±2	12	16	-	1	Проводом изделия		300
							2			120
Изоляция			Пропиточный электроизоляционный лак ВС-346/А							

Схема обмотки

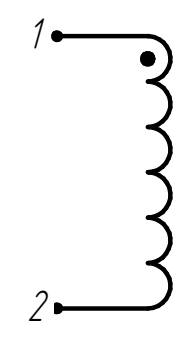

- \*Размеры для справок.
- Обмотка открытая, многослойная, виток к витку. Технические требования по ОСТ4 ГО.075.200, заделку выводов производить по черт.11 приложения 3.
- На оправке с размерами 16x18.5x145 намотать гильзу из бумаги поз.1. При намотке гильзы бумагу проклеивать клеем БФ-4 ГОСТ 12172-84. (Допускается замена на ПВА)
- При намотке обмотки крайние витки проклеивать клеем БФ-4 и крепить витки петлей из ниток поз.2 на узкой стороне катушки.
- Выводные концы покрыть - Гор.ПОС61 на длину 10±1 мм выводы изолировать трубочкой поз.5.
- Покрытие: пропиточный электроизоляционный лак ВС-346/А.
- Клеить на бирке.
- Остальные технические требования по ОСТ4ГО.070.015.

САИК.685422.003 СБ					Лит.	Масса	Масштаб
Изм. Лист	№ док.м.	Подп.	Дата	Катушка Сборочный чертеж			1:1
Разраб.	Пронин		18.09.2013				
Пров.	Шайхиев		03.10.2013				
Т.контр.	Пронин		18.09.2013				
Н.контр.	Селиутин		04.10.2013	Лист	Листов	1	
Утв.	Санин		10.10.2013				