

Перв. примен. тН5.760.004	Формат Зона Лист	Обозначение	Наименование	Кол.	Примечание	
						А4
Пров. №	Формат Зона Лист	Обозначение	Наименование	Кол.	Примечание	
						А4
		-	2 -01	Провод	1	
				Сборочные единицы		
				Детали		
				Каркас	1	Полюс-2

Взам. инв. №	Инв. № д.с.г.	Подп. и дата	Обозначение	Наименование	Кол.	Примечание
				Материалы		
			8	Провод ПЭВ-2-0,5 ГОСТ 7262-78	0,11 кг	сечение жилы
			9	Трубка 305ТВ-40, 2,00 белая, первый сорт ГОСТ 19034-82	0,05 м	

Подп. и дата	Взам. инв. №	Инв. № д.с.г.	Подп. и дата	Зам.	69-10
Изм. Лист	Разраб.	Фёдоров	Подп.	Дата	22.10.10
Изм. Лист	Н.контр.	Кирсанов	Подп.	Дата	26.10.10

тН5.760.003

Катушка

Лит.	Лист	Листов
А	1	2

Завод ЭМА
г. Екатеринбург

тН5.760.003 СБ

Перв. примен.
тН7.960.003

Зав. №

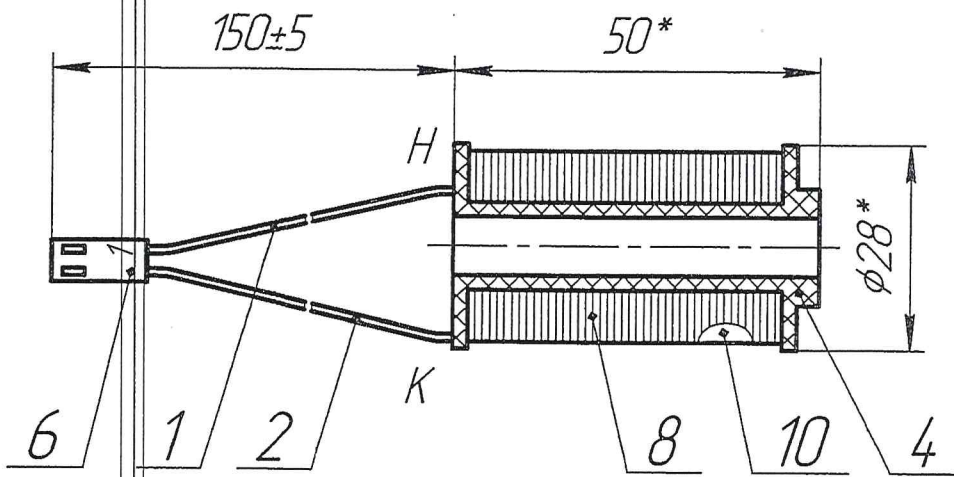

1. *Размеры для справок.
2. Намотку производить по ОСТ4.ГО.054.069-81. Обмотка открытая, многорядовая, виток к витку, общее число витков 940.
3. Выводы делать проводами поз.1, 2, паять припоем ПОС-61 ГОСТ 21931-76.
4. Катушку обернуть одним слоем бумаги поз.10 внахлест и крепить клей БФ-4 ГОСТ 12172-74.
5. Места пайки изолировать: начало - трубкой поз.9, конец - бумагой поз.10. Последний виток закрепить нитками поз.11.
6. Закрепить контакты проводов поз. 1 и 2 в розетке НУ-02 поз.6 в следующей последовательности: начало обмотки "Н" с гнездом с обозначением "1", конец обмотки "К" - с гнездом без обозначения.

Подп. и дата

Инв. № док.

Взам. инв. №

Подп. и дата
Кату-10.10

Инв. № подл.
10.621

тН5.760.003 СБ

3	Зам.	69-10		
Изм.	Лист	№ докум.	Подп.	Дата
Разраб.	Федоров		ЕФ	25.10.10
Пров.	Курсанов		ЕФ	25.10.10
Т.контр.	Кочеваров		ЕФ	26.10.10
Н.контр.	Курсанов		ЕФ	26.10.10
Утв.	Кочев		ЕФ	26.10.10

Катушка
Сборочный чертеж

Лит.	Масса	Масштаб
A	0,125	1:1
Лист	Листов 1	

Завод ЭМА
г. Екатеринбург