

Инв. № подл.	Подп. и дата	Взам. инв. №	Инв. №	Подп. и дата
16504	Самст. 20.12.19	16599		

Справ. №	Перв. примен.
	КРПГ.6854.22.009

Решение от 30.12.2014г
 КРПГ.6854.22.009СБ

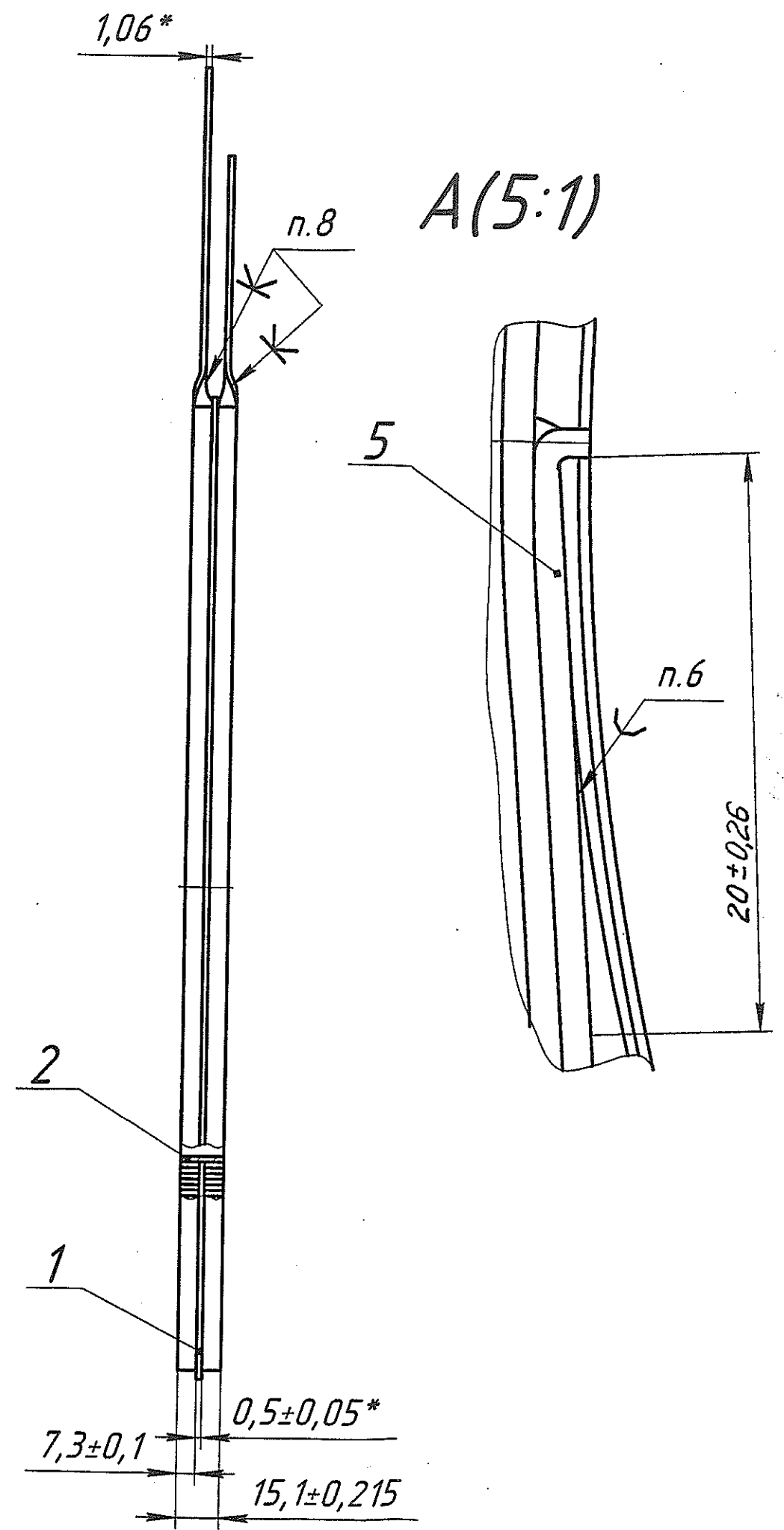
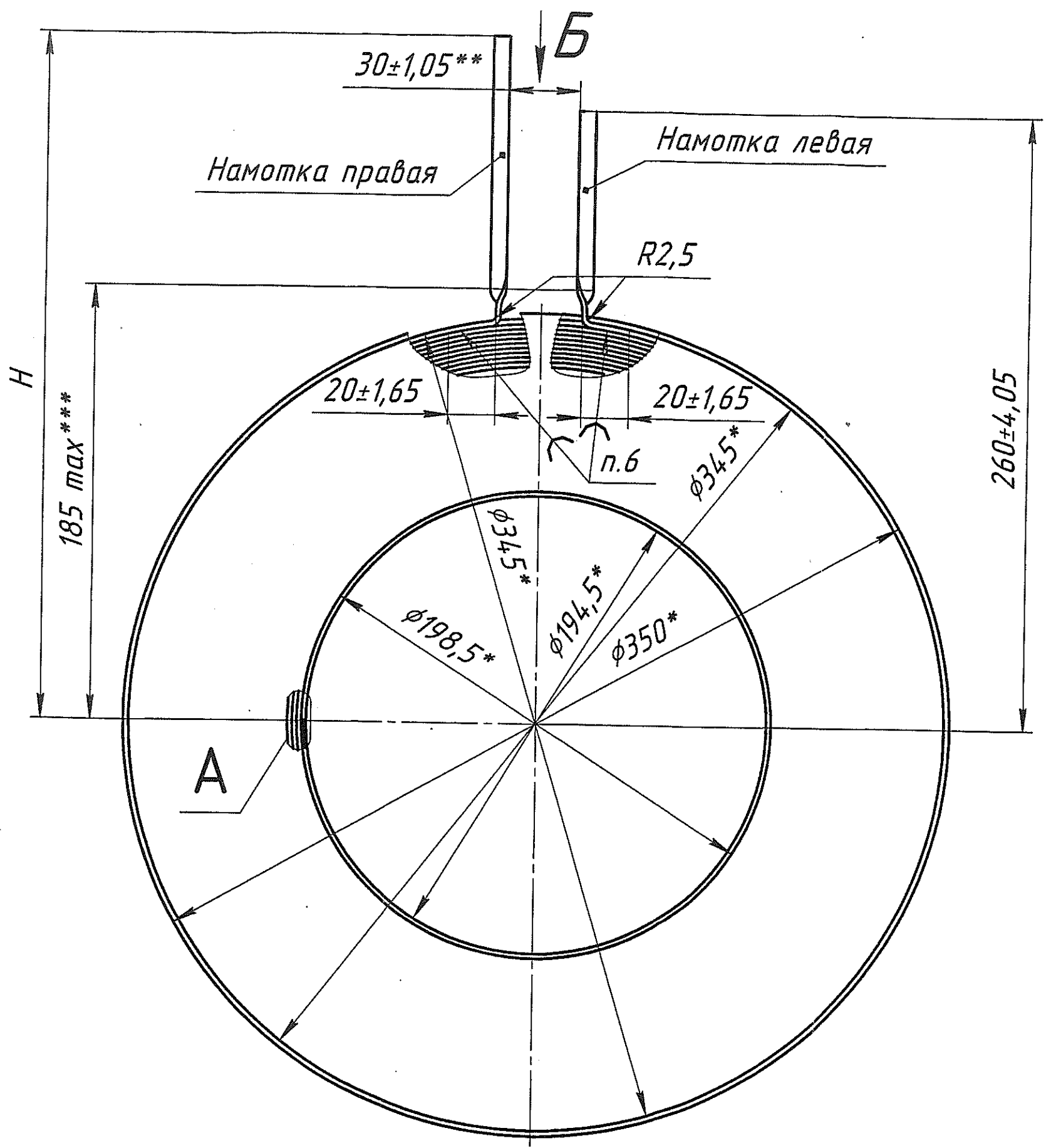

1
2
3
4
5
6
7
8

Б



Обозначение	Н, мм	Масса
КРПГ.685422.009	260±4,05	9
-01	350±4,05	9,02

1. *Размеры для справок.
2. **Размер до скручивания проводов.
3. ***Зона скручивания провода не должна выступать за пределы 185мм от оси катушки.
4. Число витков в слое 53. Тип намотки- рядовая виток к витку.
5. Сопротивление обмотки 0,21±0,01 Ом.
6. Припой ПОССу61-0,5 ГОСТ 21931-76.
7. Пропитать лаком пропиточным ГФ-95 ГОСТ 8018-70, плотность раствора лака по вискозиметру должна быть 14-15 сек. по ТСО.534.730ТК. Допускается лак ЛБС-1 ГОСТ 901-2017.
8. Клей БФ-2 ГОСТ 12172-2016.

