

000.00.00-1У

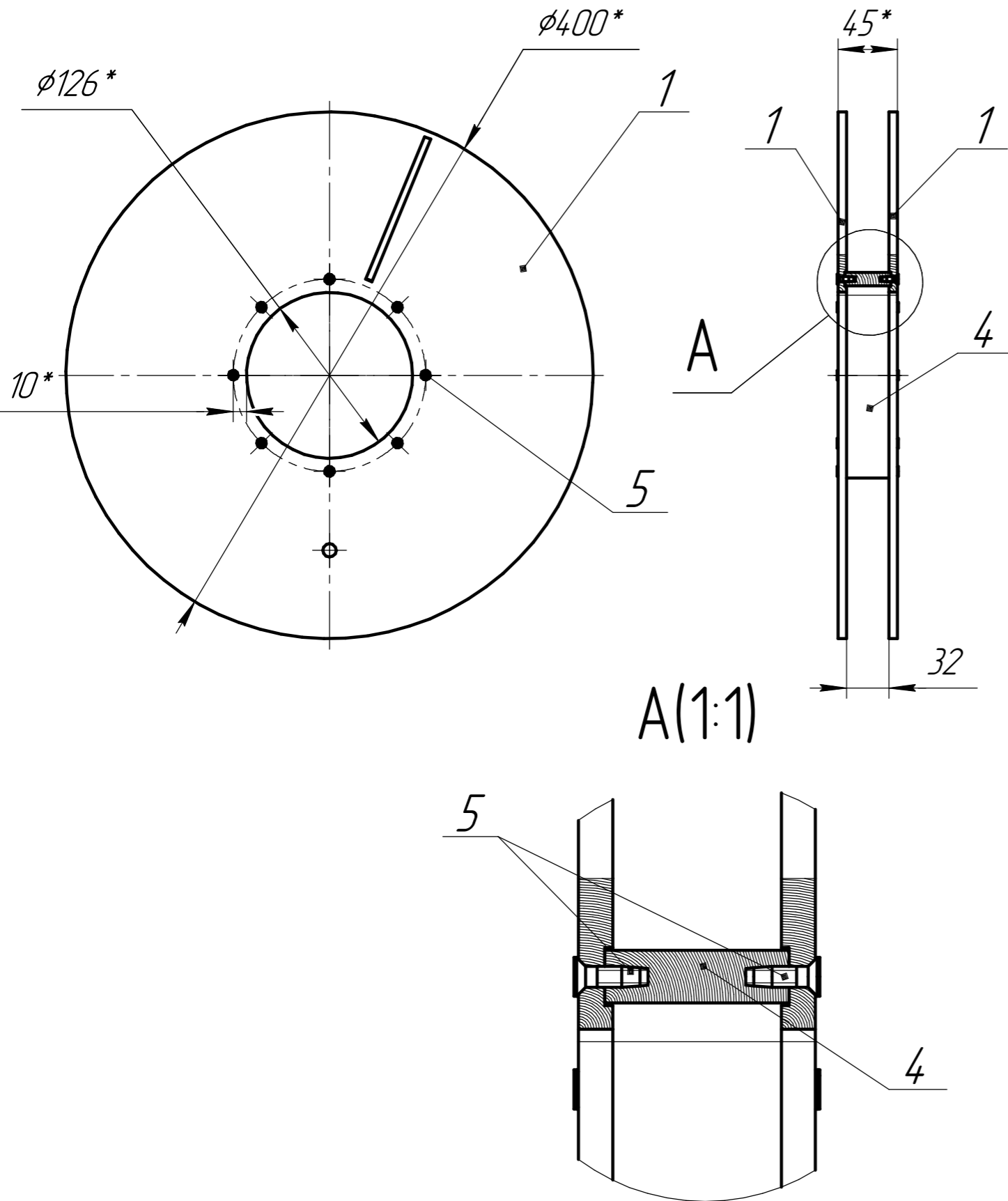

1 \* Размер для справок.

2 Не указанные предельные отклонения:  $H14, h14, \pm \frac{IT14}{2}$ .

3 Для крепления круга поз.1 и шпуля поз.4 используется саморез поз.5.

Формат	Зона	Поз.	Обозначение	Наименование	Кол.	Примечание
				<u>Детали</u>		
A3		1	КТ-00.00.001	Круг	2	
				<u>Прочие изделия</u>		
		4		Картонная шпуля внутренний диаметр 136мм, толщина стенки 10мм, длина 35 мм.	1	
		5		Саморез с потайной головкой 4,2x16 цинк	16	

КТ-00.00.000

Изм.	Лист	№ докум.	Подп.	Дата
Разраб.		Агеев А.А.	Агеев	01.11.22
Проб.		Терентьев А.В.		
Т.контр.		Смирнова О.В.		
Н.контр.		Комлев А.Д.		
Утв.		Кривошеев М.Г.		

Катушка

Лит.	Масса	Масштаб
	0,02	1:4
Лист	Листов 1	

АО "ПЗЭМИ"

Копировал

Формат А3