

АБМС.ИС1.003.604 СБ

Перв. примен.

Справ. №

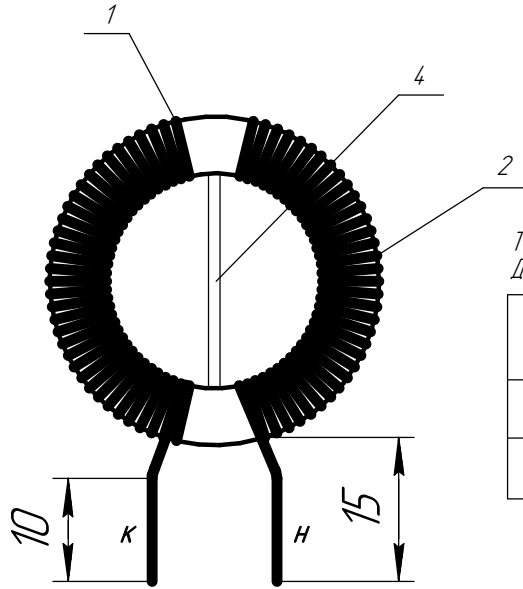

1. Обмотка №1
2. Обмотка №2.
3. Ферритовое кольцо Н16-10-7 R10K - 1 шт.
4. Прокладка электрокартон ЭВ-1 10x8 мм - 1шт.

Таблица 1
Данные дросселя L2

номер обмотки (номер вывода)	кол. витков	данные провода	Примечание	Длина заготовки
1 (1-2)	15	ПЭТВ-2 D=1,0мм	1 - начало 2 - конец	450 мм.
2 (3-4)	15	ПЭТВ-2 D=1,0мм	3 - начало 4 - конец	450 мм.

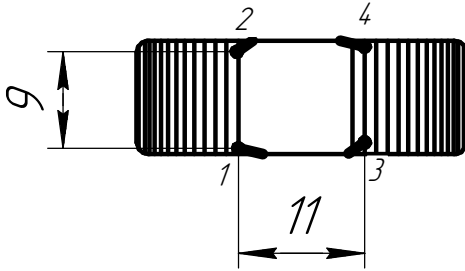

Примечания:

1. Максимально разнести друг от друга две обмотки дросселя.
2. Выводы дросселя зачистить и облудить, L=10 мм.
3. Дроссель пропитать лаком МЛ-92 методом погружения.

Подп. и дата

Инв. № дробл.

Взам. инв. №

Подп. и дата

Инв. № подл.

АБМС.ИС1.003.604 СБ

Изм.	Лист	№ докум.	Подп.	Дата
Разраб.		Шальнев		
Пров.		Дугаров		
Т.контр.				
Н.контр.				
Утв.		Лесков		

Дроссель синфазный
L2 ИС1 v1.0

Сборочный чертеж

Лит.	Масса	Масштаб
		1:1
Лист	Листов	1

ООО "Сибконтакт"