

АБМС.ИС1.003.603 СБ

Схема обмотки



Таблица 1

Провод обмотки	Номер выводов	Число витков	Длина заготовки
ПЭТВ-2 1,25	1-2	46	4000 мм.
	3-4	46	4000 мм.

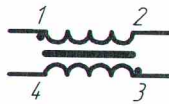
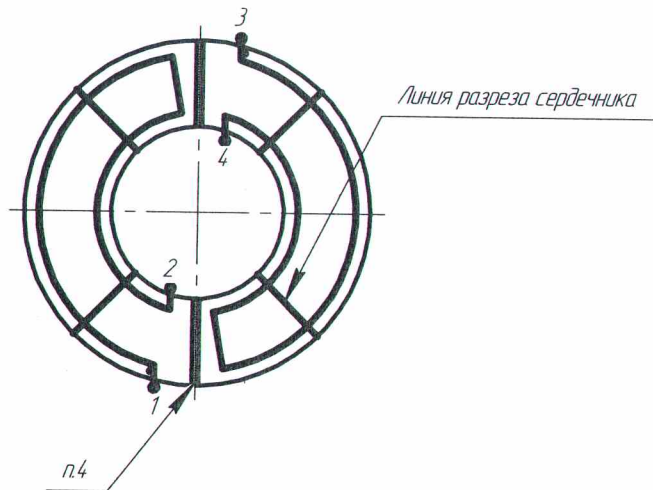
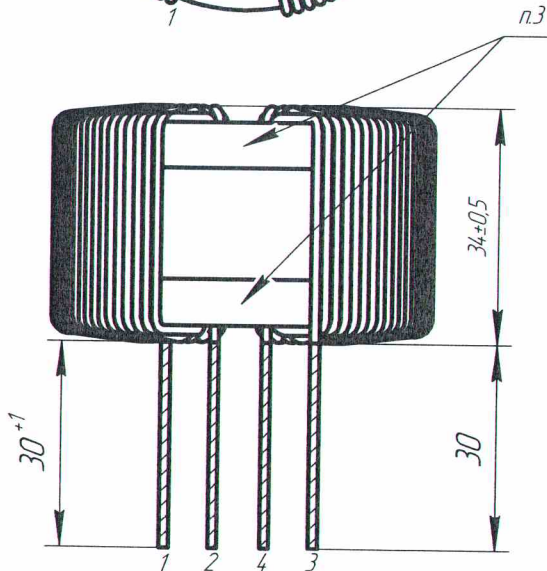
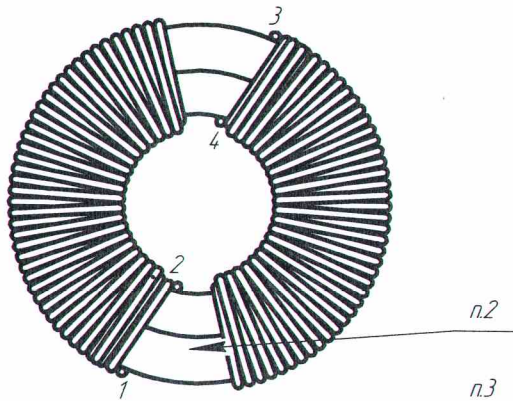

- Магнитопровод – одно кольцо 55ДСР R48x24x28 производства АМЕТ. Предварительно пропитать его лаком МЛ-92 под вакуумом по технологии предприятия изготовителя (Технологическая инструкция АБМС.25201.000.002).
- Изолировать магнитопровод лентой ЛСЭП (ширина 10 мм) в два слоя. Первый слой наматывать с 50% перекрытием, второй – с 10% (почти в стык).
- Внешние углы магнитопровода изолировать стеклотканевой лентой (12x33 мм) в два слоя.
- Произвести разметку магнитопровода, разделив его на два равных сектора. Обмотки располагать симметрично в выделенных секторах.
- Каждая обмотка содержит по 46 витков (мотается в два слоя). При этом в первый слой необходимо уложить 25(26) витков, а во второй 21(20) виток. Каждая обмотка занимает сектор -170°. Между секторами уложить изоляцию – скотч ЗМ 1350-F2 11 мм в 3 слоя (на чертеже не изображен).
- Концы противофазного дросселя отформовать при помощи технологической планки зафиксировать скотчем ЗМ 1350-F2 11 мм (на чертеже не изображен).
- Межвитковые замыкания не допускаются.
- Длина выводов должна быть не менее 30 мм от нижнего края дросселя. Выводы необходимо облудить припоем ПОС 61 на одном уровне с нижним краем магнитопровода (допускается увеличение облуженной части выводов на ~10 мм к верхнему краю дросселя).
- Дроссель пропитать лаком МЛ-92 под вакуумом по технологии предприятия изготовителя (Технологическая инструкция АБМС.25201.000.002). Луженую поверхность выводов защитить от лака.
- Нанести надпись с порядковым номером дросселя и маркировку (букву) наматчика.
- Очистить вывода от остатков лака и залудить.
- Готовое изделие передать на визуальный контроль и операцию проверки электрических параметров.

АБМС.ИС1.003.603 СБ

Дроссель противофазный
L1 ИС1 v1.0

Сборочный чертеж

Лит.	Масса	Масштаб
		1:1
Лист		Листов 1
ООО "Сибконтакт"		

Перв. примен.

Справ. №

Подп. и дата

Инв. № дробл.

Взам. инв. №

Подп. и дата

Инв. № подл.

27.09.18

0643

Изм.	Лист	№ докум.	Подп.	Дата
Разраб.	Шальнев		Шальнев	23.10.17
Проб.	Дугаров		Дугаров	23.10.17
Т.контр.				
Н.контр.				
Утв.	Лесков		Лесков	23.10.17