

HT3.05.07.10.10.102



Перв. примен.
HT3.05.07.10.10.100

Справ. №

Подп. и дата

Инв. № дубл.

Взам. инв. №

Подп. и дата

Инв. № подл.

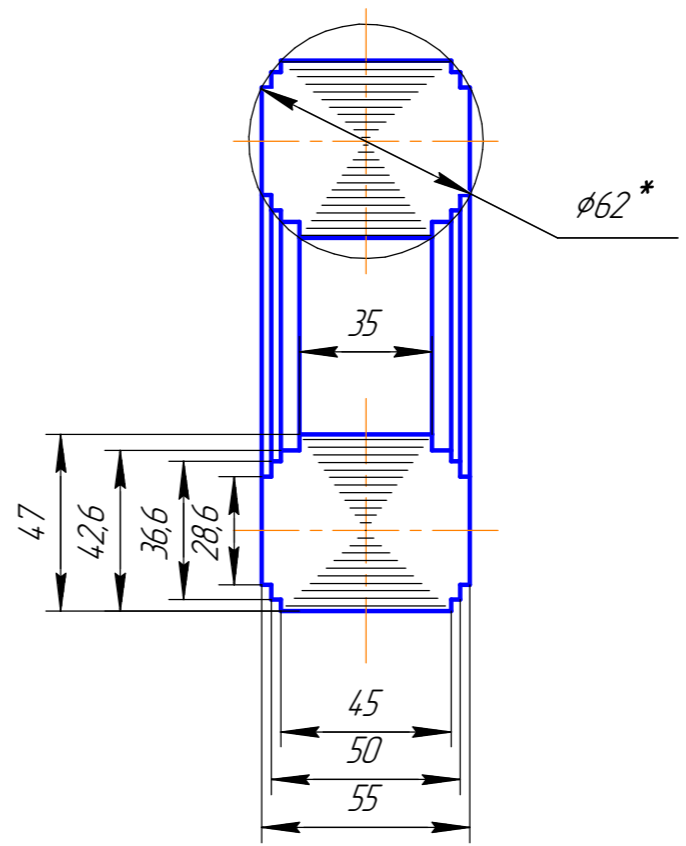
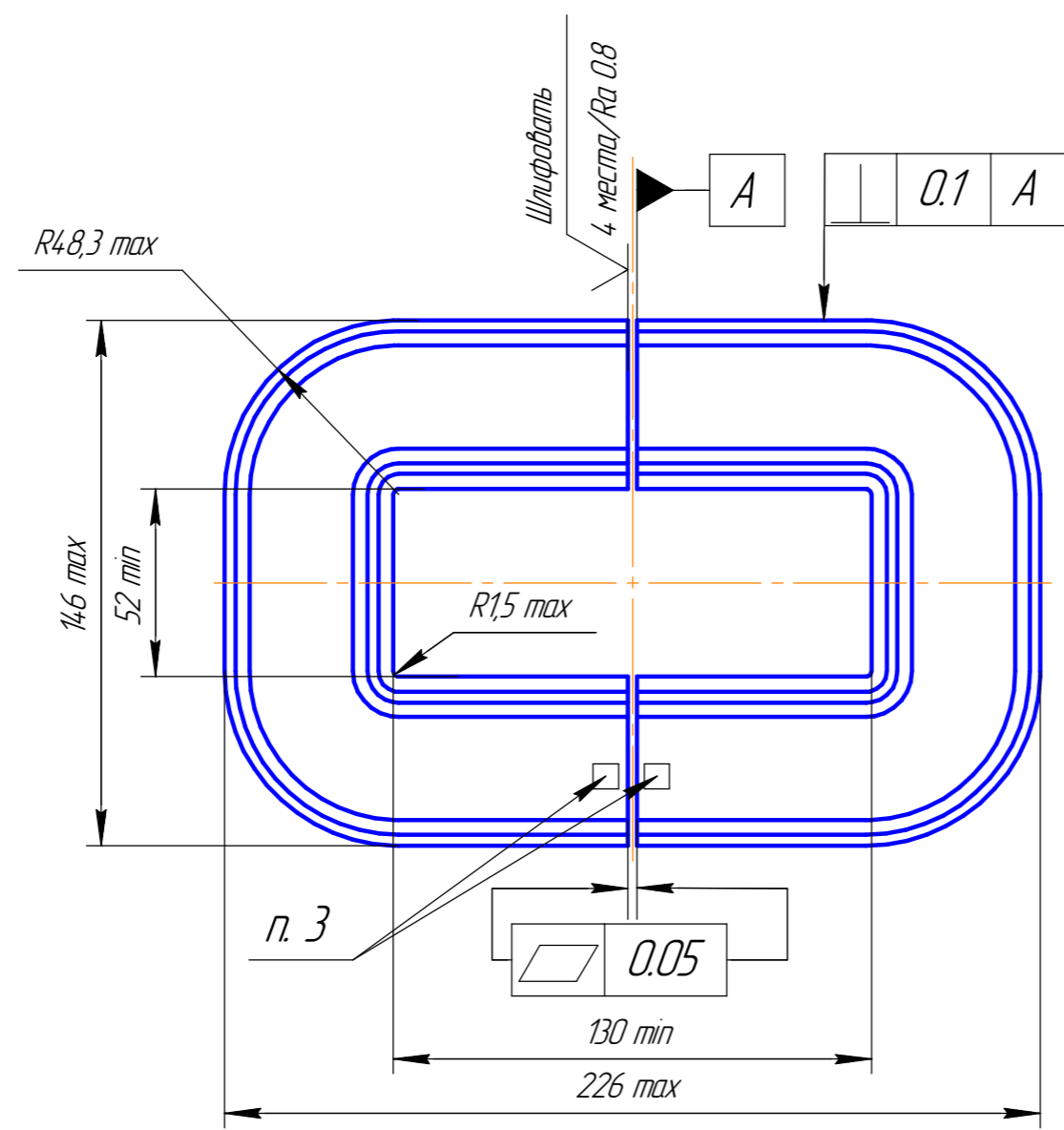

1. * Размеры для справок.
2. Общие допуски по ГОСТ 30893.1-2002: H14, h14, ±IT14/2.
3. Маркировать (метод по усмотрению завода-изготовителя).
4. Конец ленты проваривается 2 проварами точечной сваркой по ОСТ 92-1115-91.
5. Допускается прожиг не более 2 витков.
6. Коэффициент заполнения стали при намотке должен быть не менее 0,96.
7. Отжечь.
8. Не подвергать ударам.

				HT3.05.07.10.10.102				
Изм.	Лист	№ докум.	Подп.	Дата	Магнитопровод П/Л 4 7x52x130	Лит.	Масса	Масштаб
Разраб.	Михайлов						8,3	1:2
Проб.	Пимурзин					Лист	Листов	1
Т.контр.	Морозов							
Н.контр.	Фролова				Рулон 0,3-П-С-1-ЭТ-А-ОН-	HT3		
Утв.	Пимурзин				3408 ГОСТ 21427.1-83			
Копировал						Формат А3		