

## УПК-30-8 с АКУ-1900

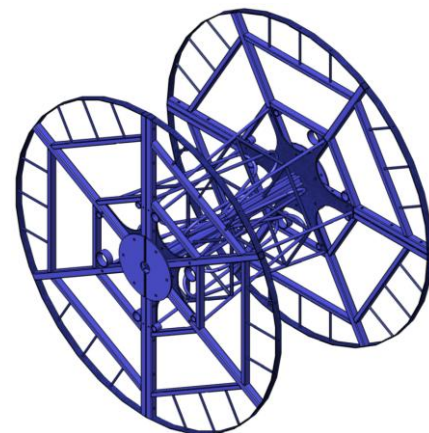
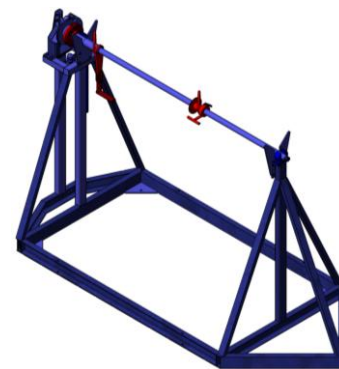
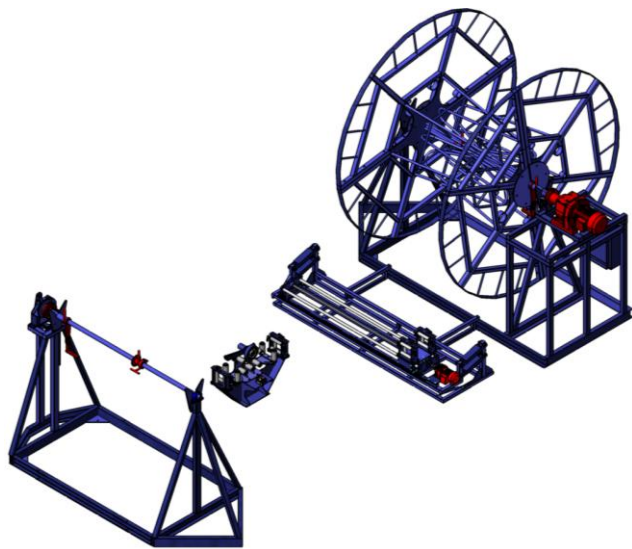
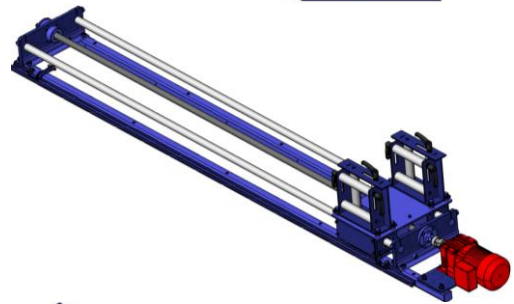
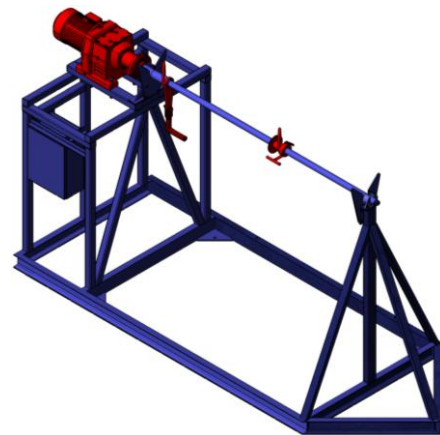
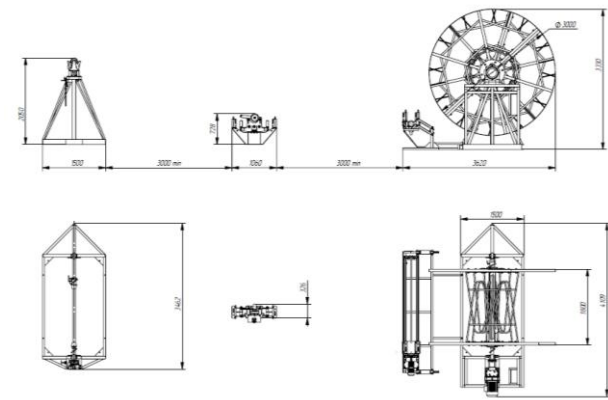

### **Назначение**

Устройство предназначено для перемотки с барабана на барабан или в бухту.

### **Достоинства**

Диапазон используемых барабанов с 8 по 30 типоразмер.

## Особенности

Станок оснащен мотор-редуктором компании "SEW-Eurodrive". Преобразователь частоты позволяет плавно изменять скорость перематки от 4 до 60 оборотов в минуту.

## Технические данные

УПК-30-8 с АКУ-1900	
Максимальный номер устанавливаемого барабана	30
Минимальный номер устанавливаемого барабана	8
Ширина устанавливаемого приемного барабана, мм, не более	1800
Ширина устанавливаемого отдающего барабана, мм, не более	1800
Максимальная масса наматываемого материала без барабана, кг, не более	3000
Максимальная масса сматываемого материала с барабаном кг, не более	8000
Рабочий ход каретки укладчика, мм	1900
Диаметр перематываемого материала, мм	30-110
Частота вращения привода барабана, об/мин	5-36
Скорость укладки, мм/мин	55-1600
Время разгона привода, с	3
Напряжение питающей сети, В	3-х фазное, 380В
Частота переменного тока питающей сети, Гц	48-63
Номинальная потребляемая мощность привода барабана, кВт, не более	7,5
Диаметры поставляемых в комплекте осей, мм	48;68;89
Защита электродвигателя: от перегрева, от скачков напряжения, от короткого замыкания	+
Длина поставляемых в комплекте осей, мм	2600
Масса станка, тн	1,8
Габаритные размеры, мм	
- отдающая стойка	3470x1500x2050
- приемная стойка	4110x1500x2023
- автоматический укладчик	2980x1420x650
- технологический барабан	3000x3000x1800
- измерительный стол	1060x330x730

### Дополнительная комплектация:

- для отрезки материала (отрезное устройство, ножницы);
- для эксплуатации при минусовых температурах (нагреватель с термостатом, специальное климатическое исполнение мотор-редуктора).