

1983.02.02.00.00 СБ

Перв. примен.

Справ. №

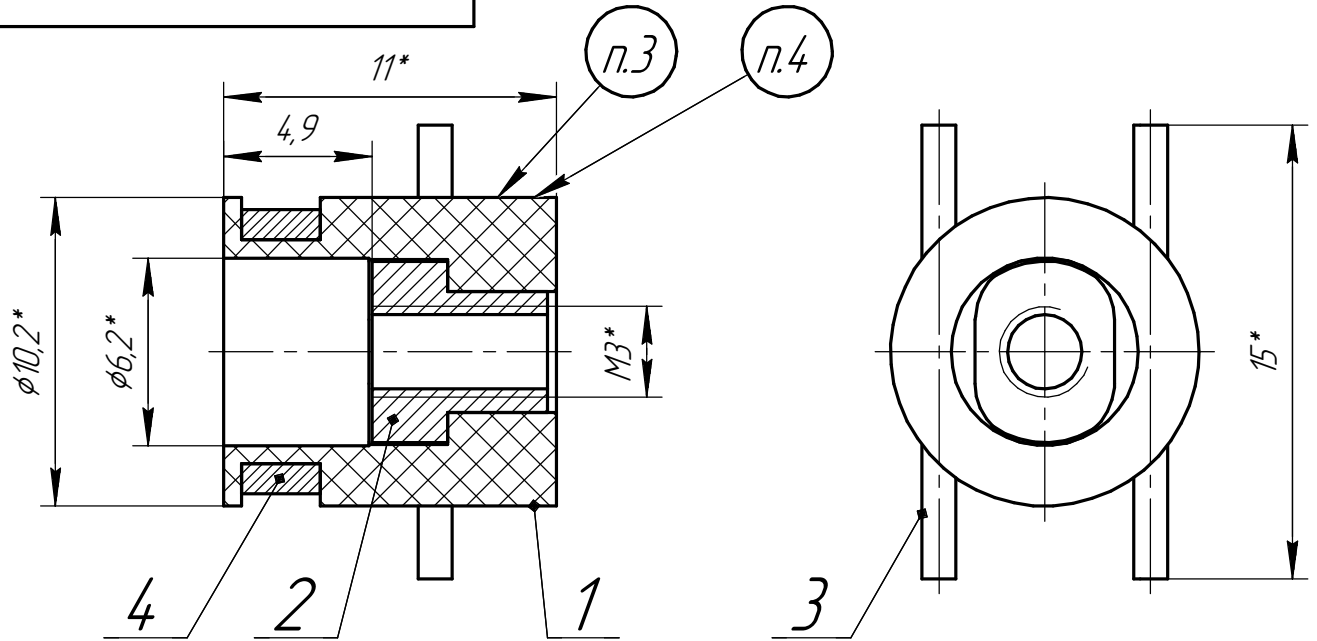

Операция	Норма времени, час	Примечание
1. Сборочная	0,275	
2. Намоточная	1,03	
3. Пайка		
4. Контрольная		прозвонить тестером на наличие КЗ
5. Лакировочная		п.2
6. Маркировочная	0,004	п.3; п.4
7. Взвешивание	0,006	взвесить, записать результат в журнал

Параметры катушки	
Марка провода	ПЭТВ-2 (ПЭТ-155)
Диаметр провода, мм	0,071
<b>Кол-во витков</b>	<b>250</b>
Сопротивление, Ом	28
Индуктивность $L_i$ , мкГн	540
Ёмкость $C_i$ , пФ	100
Напряжение $U_i$ , В	20
Ток $I_i$ , мА	200
Мощность $P_i$ , Вт	4

- \*Размеры для справок.
- Собранную катушку пропитать лаком.
- Нанести маркером порядковый № на цилиндрическую поверхность Каркаса (поз. 1).
- Нанести маркером: Н - начало обмотки, К - конец обмотки рядом с соответствующими клеммами (поз. 3) на цилиндрическую поверхность Каркаса (поз. 1).

Поз.	Обозначение	Наименование	Кол.	Примечание
<u>Детали</u>				
1	1982.02.02.00.01	Каркас катушки датчика	1	
2	1982.02.02.00.02	Втулка катушки датчика	1	
<u>Материалы</u>				
3	ПЭТ-155-1,12	Провод		Клемма
4	ПЭТ-155-0,071	Провод		Обмотка

Подп. и дата

Инв. № дробл.

Взам. инв. №

Подп. и дата

Инв. № подл.

Изм.	Лист	№ докум.	Подп.	Дата
Разраб.		Комаров И.Н.		15.10.20
Пров.		Догадов М.М.		
Т.контр.				
Н.контр.				
Утв.		Толстых С.А.		

1983.02.02.00.00 СБ

Катушка датчика  
Сборочный чертёж

Лит.	Масса	Масштаб
	2,3 г	4:1
Лист		Листов 1
Счётчик-расходомер массовый МЛ-15, МЛ-25 АО "ПРОМПРИБОР"		

Копировал

Формат А4