

Перв. примеч.	Справ. №	Взам. инв. № инв. № д-ля. Подпись и дата	
			<u>Документация</u>
	A2		Сборочный чертеж
	A4		Инструкция по проверке на отсутствие короткозамкнутых витков.
			<u>Материалы</u>
		1	Провод ПЭТВ-2 Ø,280,315 ТЧ16-502.003-82 0,03 кг

③

①

1. *1 Размеры для справок.

*2 Размеры обеспечиваются инструментом.

2. Катушку мотать проводом по п. 1.
Количество витков 330. Обмотка рядовая.

Мотать виток к витку с последующим
промазыванием эпоксидным компаундом
Э 5-1 ГОСТ В 84-167-90.

3. Короткозамкнутые витки не допускаются.

Проверять по инструкции

4. Сопротивление катушки должно быть
 10 ± 1
~~(15 ± 1)~~ Ом.

Направление
намотки

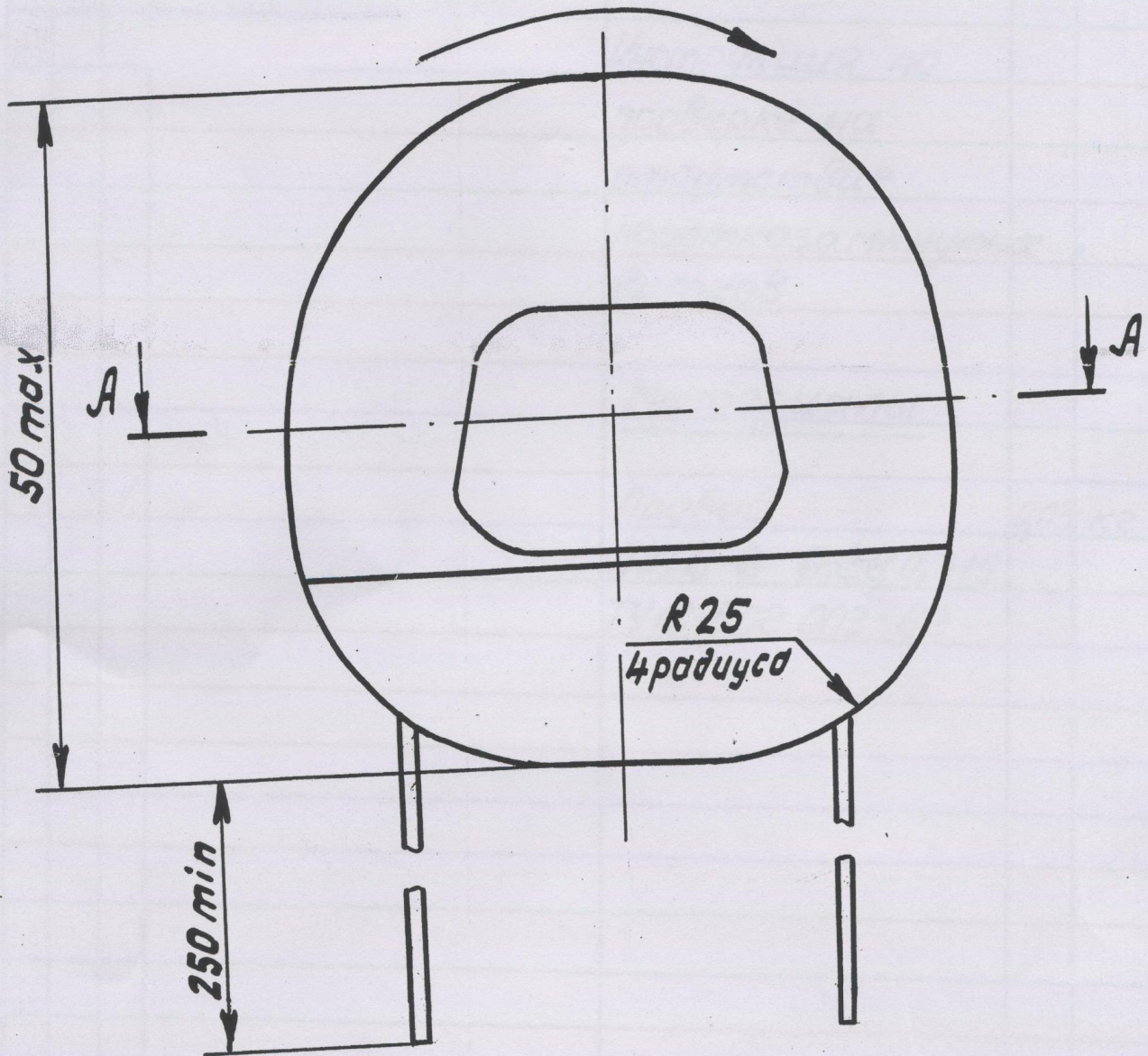

A-A

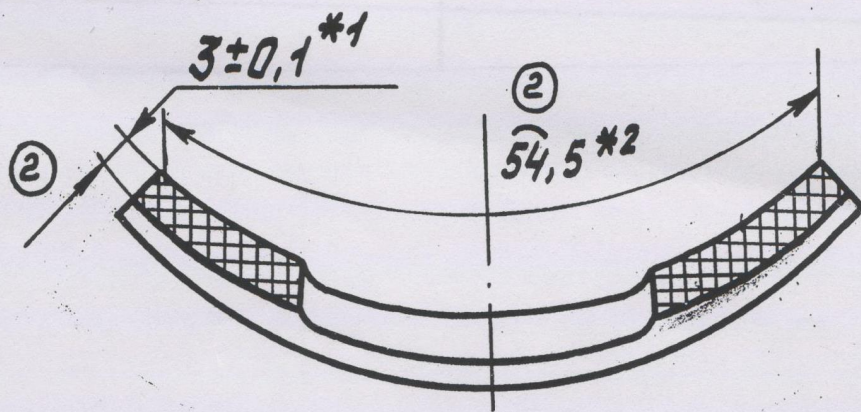

Шаблон для окна намотки

27h12

7962-051 СБ

ТЗ 7036

Регистр

Кол-во 1 шт
108

0518

240318

2326063
Синусола

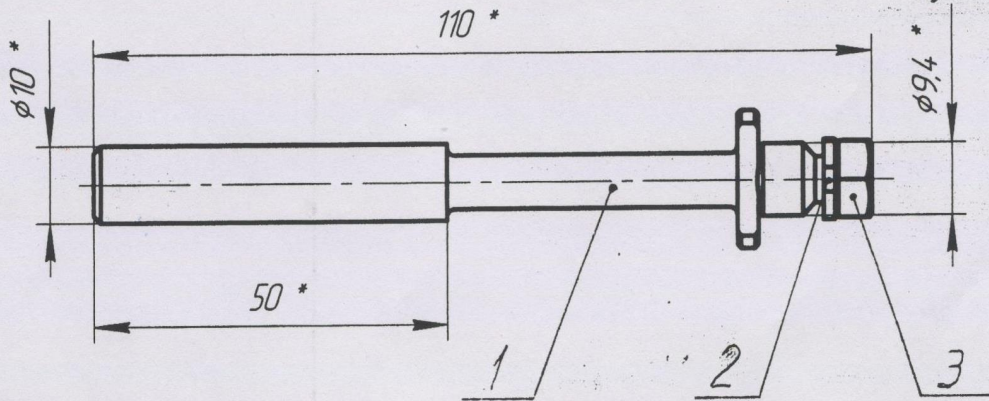

* Размеры для справок

Лист № 4,8
04.04.2018

Перв. примен.

Справ. №

Подп. и дата

Инв. № дцкл.

Взам. инв. №

и дата

Формат	Зона	Поз.	Обозначение	Наименование	Кол	Примечание
				<u>Детали</u>		
A3		1	7962-051.001	Оправа	1	
A4		2	7962-051.002	Шайба	1	
				<u>Стандартные изделия</u>		
		3		Гайка 3М6-6Н.096 ГОСТ 5915-70	1	

7962-051 СБ