

1329.01.00.00 СБ

Обозначение	Провод ТУ16-705.110-79	Род тока	Напряжение, В	Диаметр провода, мм	Число витков, п	Сопротивление R, Ом
1329.01.00.00	ПЭТВ-2-0,315	Постоянный	220	0,315	9400±2	487±5

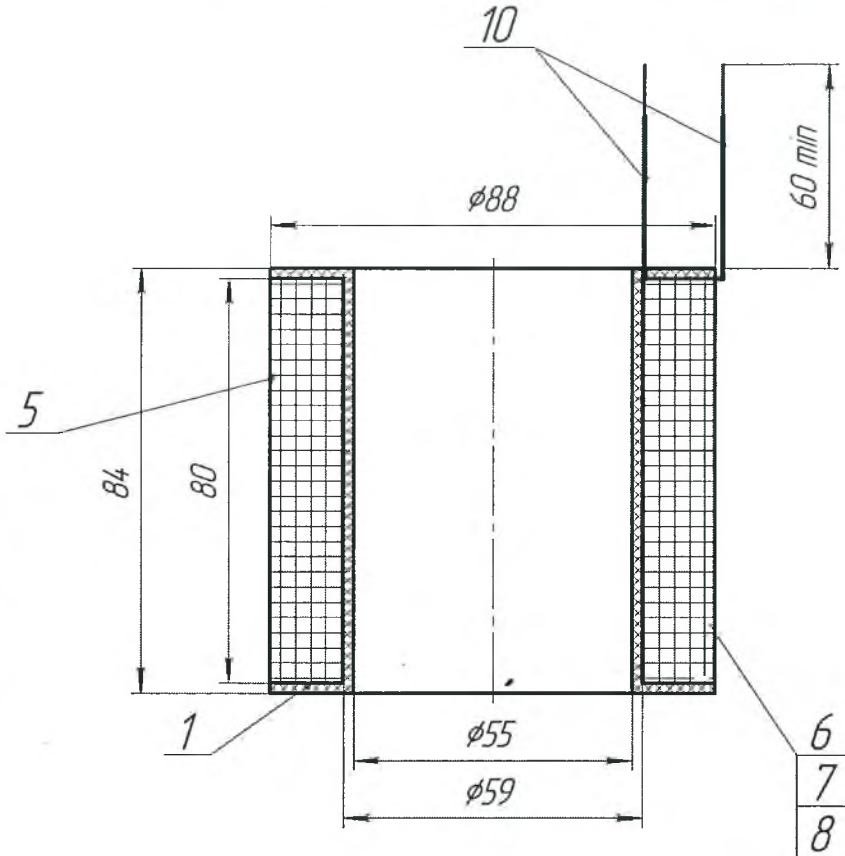

- * Размеры для справок.
- Перед намоткой катушки на выводной обмоточный провод поз.5 надеть трубку поз.10.
- Допускается, в случае обрыва провода обмоточного поз.5 соединение осуществлять путем произвольной скрутки и пайки. Места пайки изолировать слоем стеклолакоткани. Количество паяк не должно быть более двух на всей длине обмотки.
- Катушку пропитать лаком МЛ-92 ГОСТ 15865-70.
- После пропитки обмотку изолировать лентой поз.7.
- Катушку проверить на целостность обмотки и сопротивление.
- Выводные концы на длине 10 мм облудить припоем ПОС-61 ГОСТ 21931-76.

Исход. докум.

Справ. №

Лист и дата

Лист и дата

Лист и дата

Лист и дата

Лист и дата

Лист и дата

1329.01.00.00 СБ				Лист	Масса	Масштаб
Изм./Лист	№ док.им.	Подп.	Дата	A	см.табл.	2:1
Разраб.	Медведев		04.01.2019			
Проб.	Колосов					
Т.контр.	Колосов			Лист	Листов	1
Н.контр.	Писарева			Соленин взрывозащитный СВ		
Утв.	Колосов					

Копировать

Формат А3