

Перв. примен.		формат	Зона	Поз.	Обозначение	Наименование	Кол.	Приме- чание
						<u>Документация</u>		
		A3			КДБА.671126.002 СБ	Сборочный чертеж		
						<u>Детали</u>		
Справ. №		A4	1		КДБА.741371.____	Виток первичной обмотки	3	
		A4	2		КДБА.741371.____	Виток вторичной обмотки	2	
						<u>Прочие изделия</u>		
			5			Ферритовый сердечник PC47PQ35/35Z-12 (TDK) комплект	1	
			6			Прокладка сердечника	6	
Подпись и дата								
Инва. № дубл.								
Взам. инв. №								
Подпись и дата								
Инва. № подл.								
		Изм.	Лист	№ докум.	Подпись	Дата		
		Разраб.	Двоскин				Лит.	Лист
		Пров.	Остойич					Листов
		Н.контр.	Королёва					1
		Утв.	Козаченко					2
<b>КДБА.671126.002</b>						<b>Трансформатор силовой безкаркасный в сборе</b>		
						<b>ОАО "Рикор электроникс"</b>		

КДБА.671126.002

Справ. №

Подп. и дата

Инв. № дубл.

Взам. инв. №

Подп. и дата

Инв. № подл.

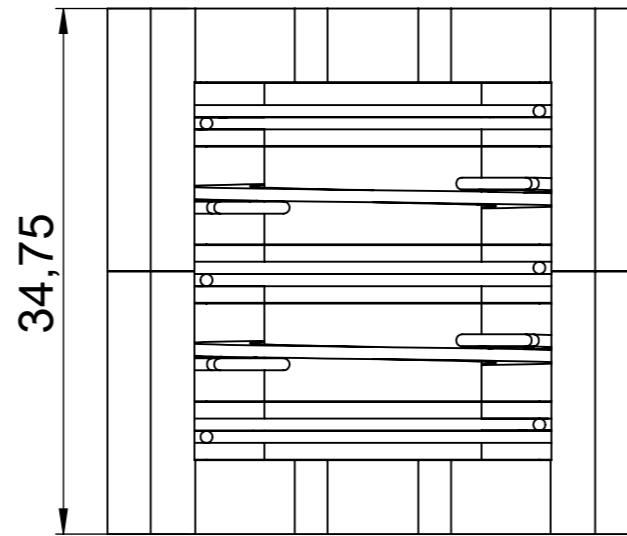
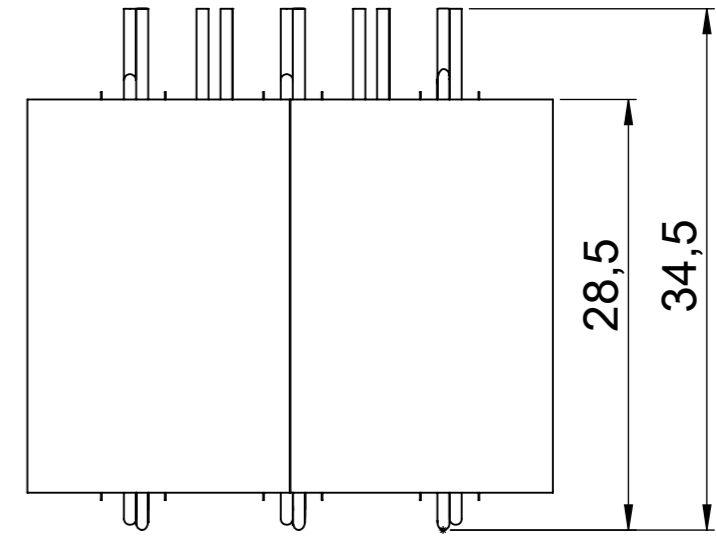
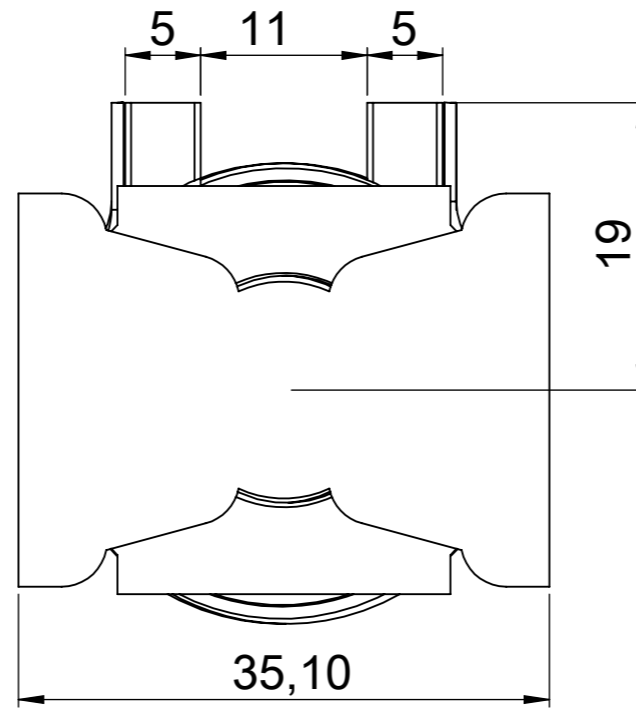
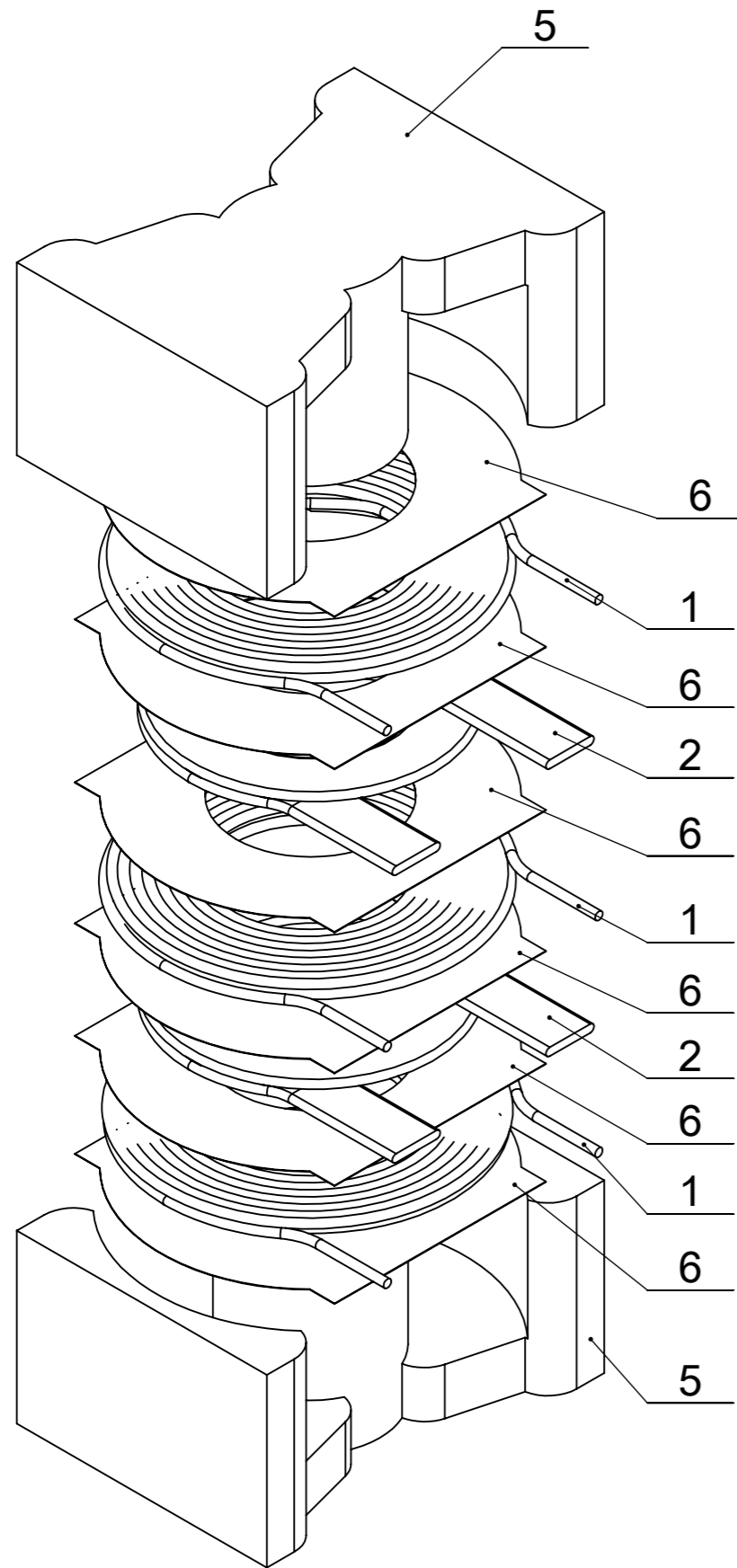

					<b>КДБА.671126.002</b>		
					<b>Трансформатор силовой безкаркасный в сборе</b>		
					Сборочный чертеж		
Изм.	Лист	№ докум.	Подп.	Дата	Лит.	Масса	Масштаб
Разраб.	Двоскин						2:1
Пров.	Остойич						
Т. контр.	Павельев				Лист	Листов 1	
Н. контр.	Королёва				<b>ОАО "Рикор электроникс"</b>		
Утв.	Козаченко						



КДБА.757536.

✓ Ra 25(✓)

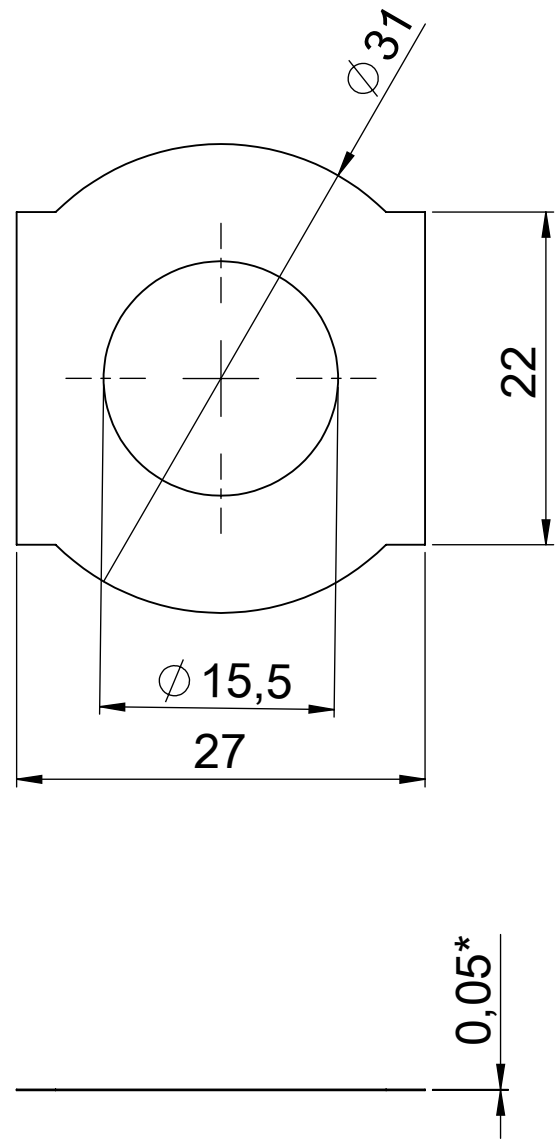

1.\*Размеры для справок.

Перв. примен.	Справ. №
---------------	----------

Подп. и дата	Инв. № дубл.	Взам. инв. №
--------------	--------------	--------------

Подп. и дата	Инв. № подл.
--------------	--------------

Изм.	Лист	№ докум.	Подп.	Дата
Разраб.	Двоскин			
Пров.	Остойич			
Т. контр.	Павельев			
Н. контр.	Королёва			
Утв.	Козаченко			

<b>КДБА.757536.</b>					
<b>Прокладка сердечника</b>			Лит.	Масса	Масштаб
					2:1
Каптон 304x200x0,05			Лист	Листов 1	
			<b>ОАО "Рикор Электроникс"</b>		

✓ Ra 25(✓)

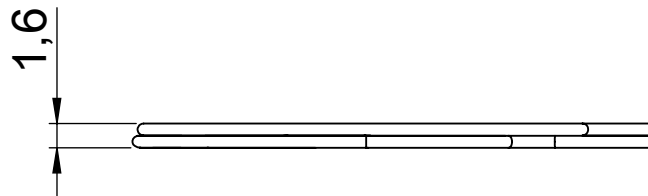
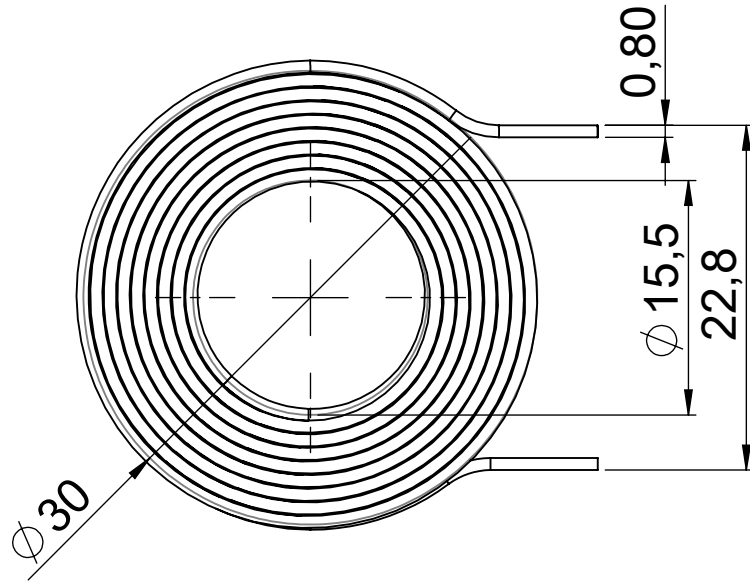

1.\*Размеры для справок.

Изм.	Лист	№ докум.	Подп.	Дата	<b>Виток первичной обмотки</b>	Лит.	Масса	Масштаб
								2:1
Разраб.	Двоскин				<b>Провод 0,8мм</b>	Лист		Листов 1
Пров.	Остойич					<b>ОАО "Рикор Электроникс"</b>		
Т. контр.	Павельев							
Н. контр.	Королёва							
Утв.	Козаченко							

Справ. №	Перв. примен.
----------	---------------

Взам. инв. №	Инд. № дубл.	Подп. и дата
--------------	--------------	--------------

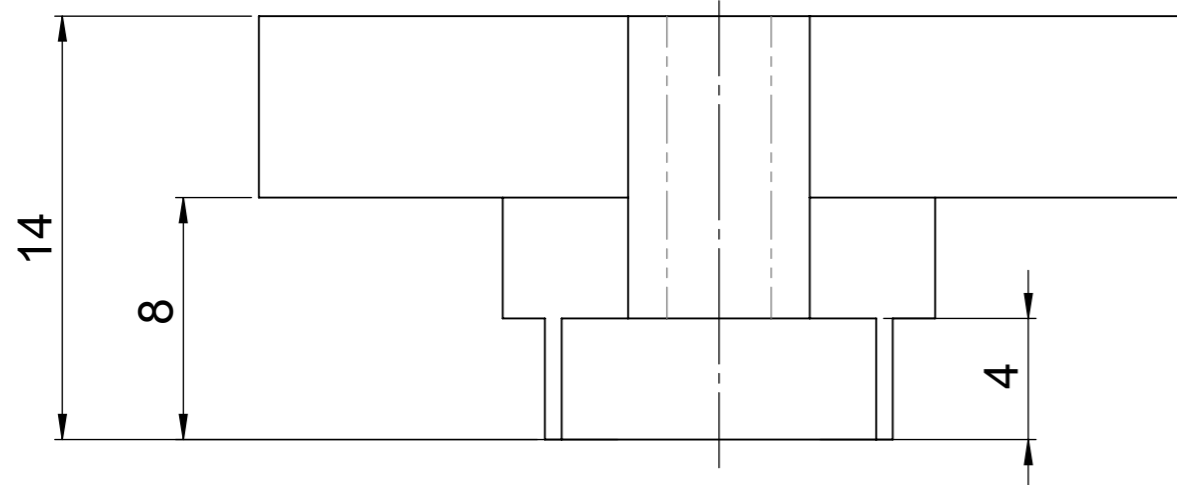
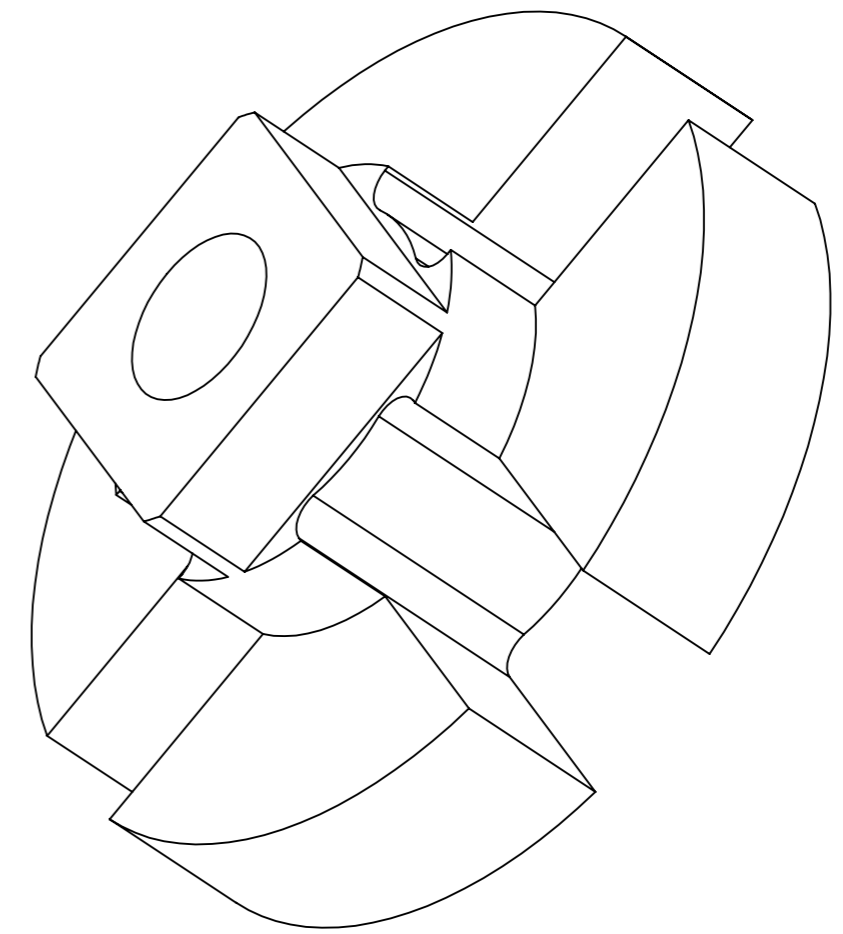
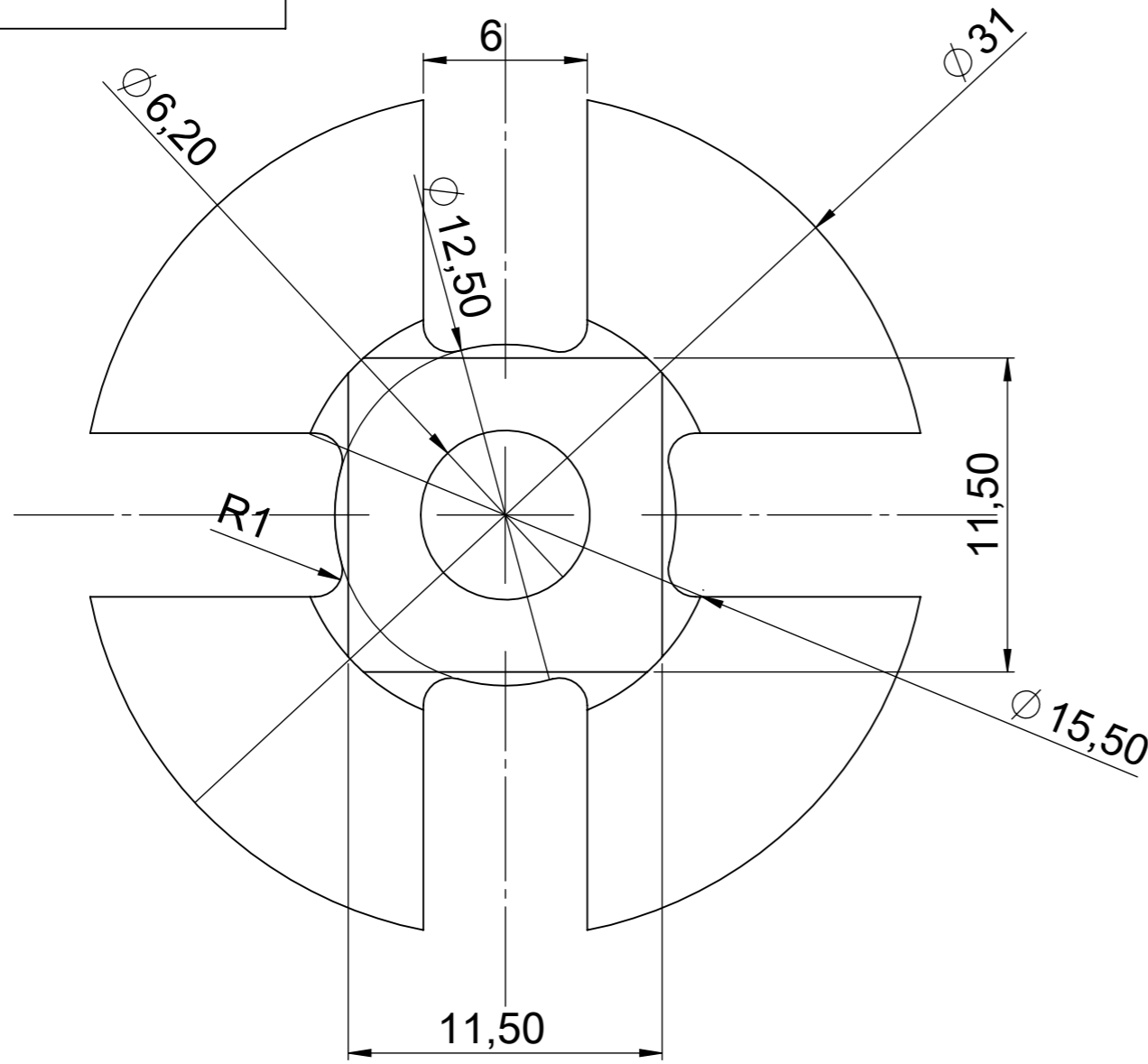

1. Размеры для справок.

Изм.	Лист	№ докум.	Подп.	Дата	<b>Основание</b>	Лит.	Масса	Масштаб
Разраб.	Двоскин							4:1
Пров.	Остойич							
Т. контр.	Павельев					Лист	Листов 1	
Н. контр.	Королёва				Пластик АБС 2020-31 ТУ 2214-019-00-203521-96			<b>ОАО "Рикор электроникс"</b>
Утв.	Козаченко							

Инд. № подл.	Подп. и дата	Взам. инв. №	Инв. № дубл.	Подп. и дата	Справ. №

Страв. №
----------

Инд. № подл.	Подп. и дата	Взам. инв. №	Инв. № дубл.	Подп. и дата
--------------	--------------	--------------	--------------	--------------

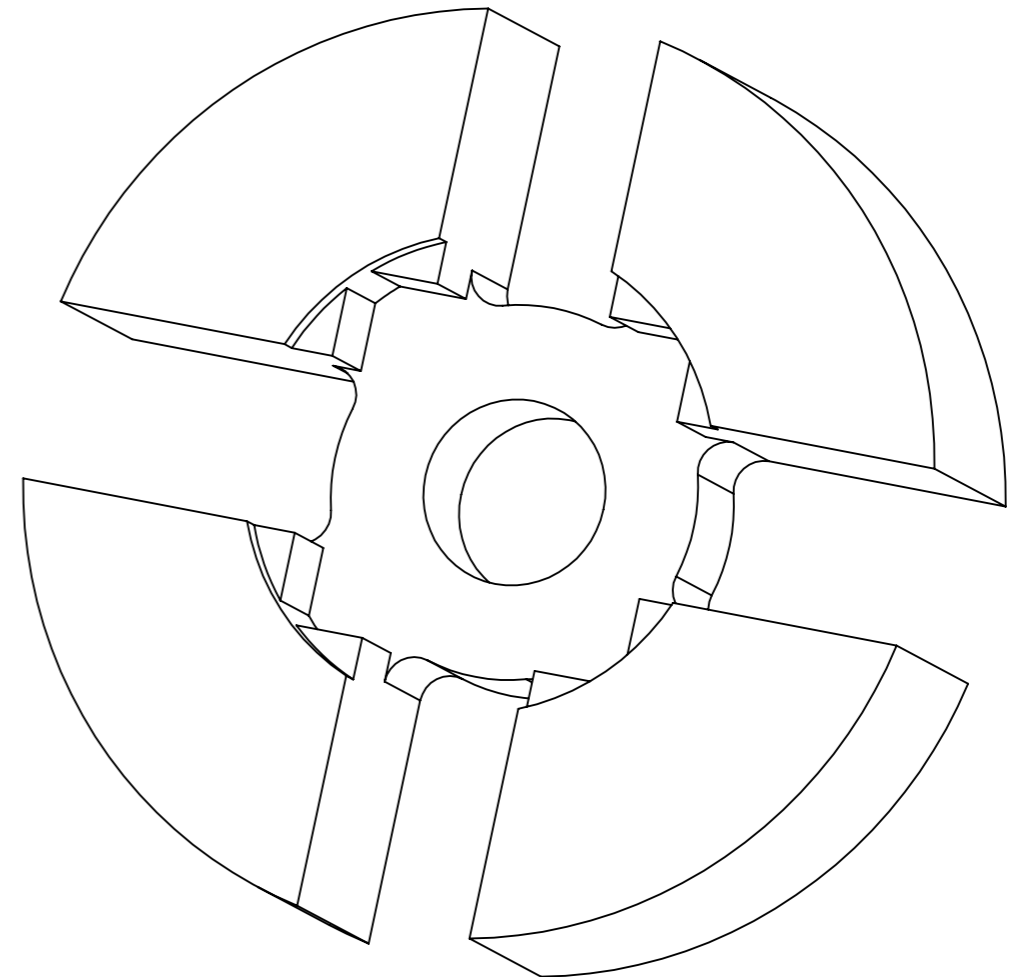
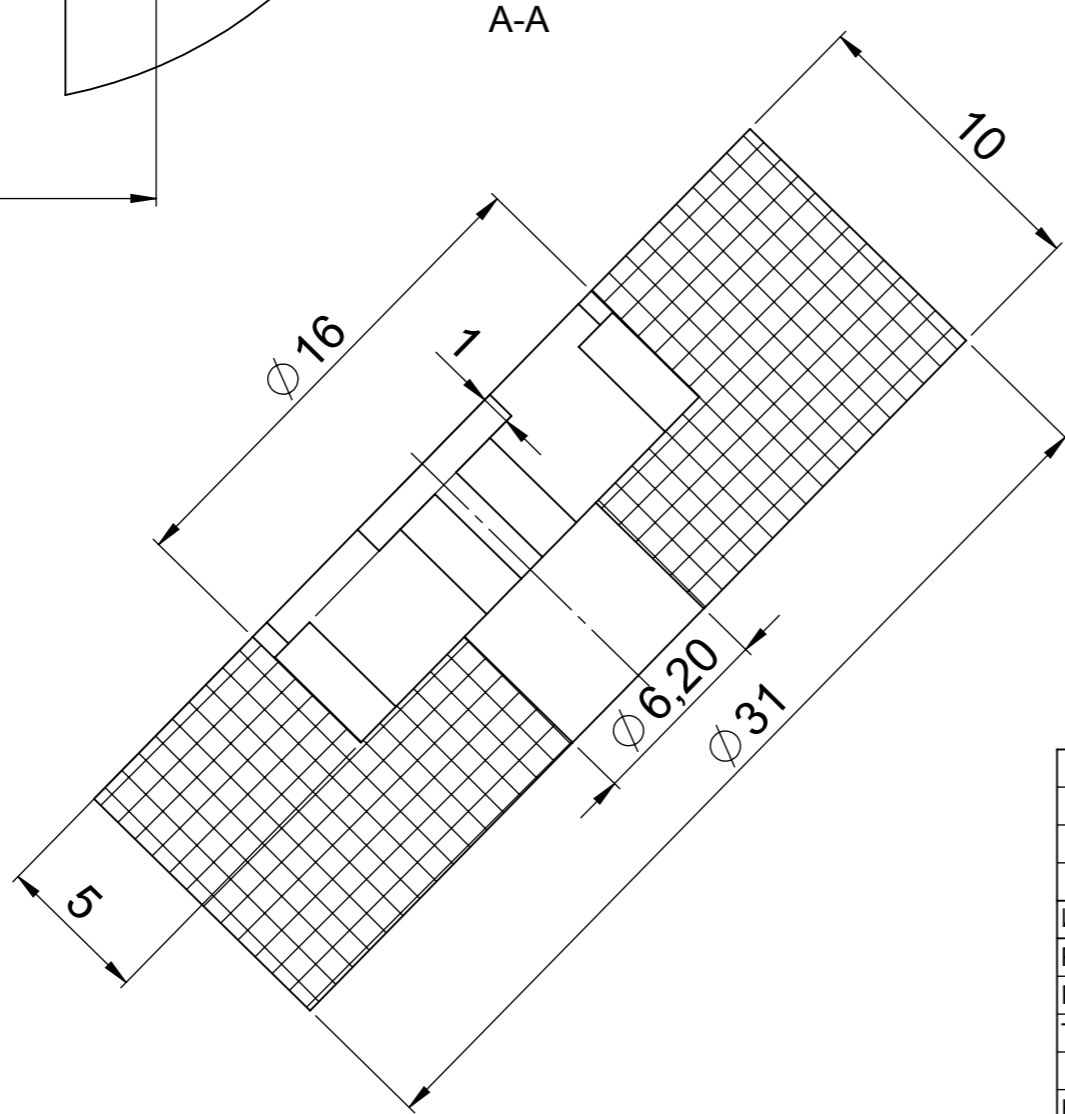
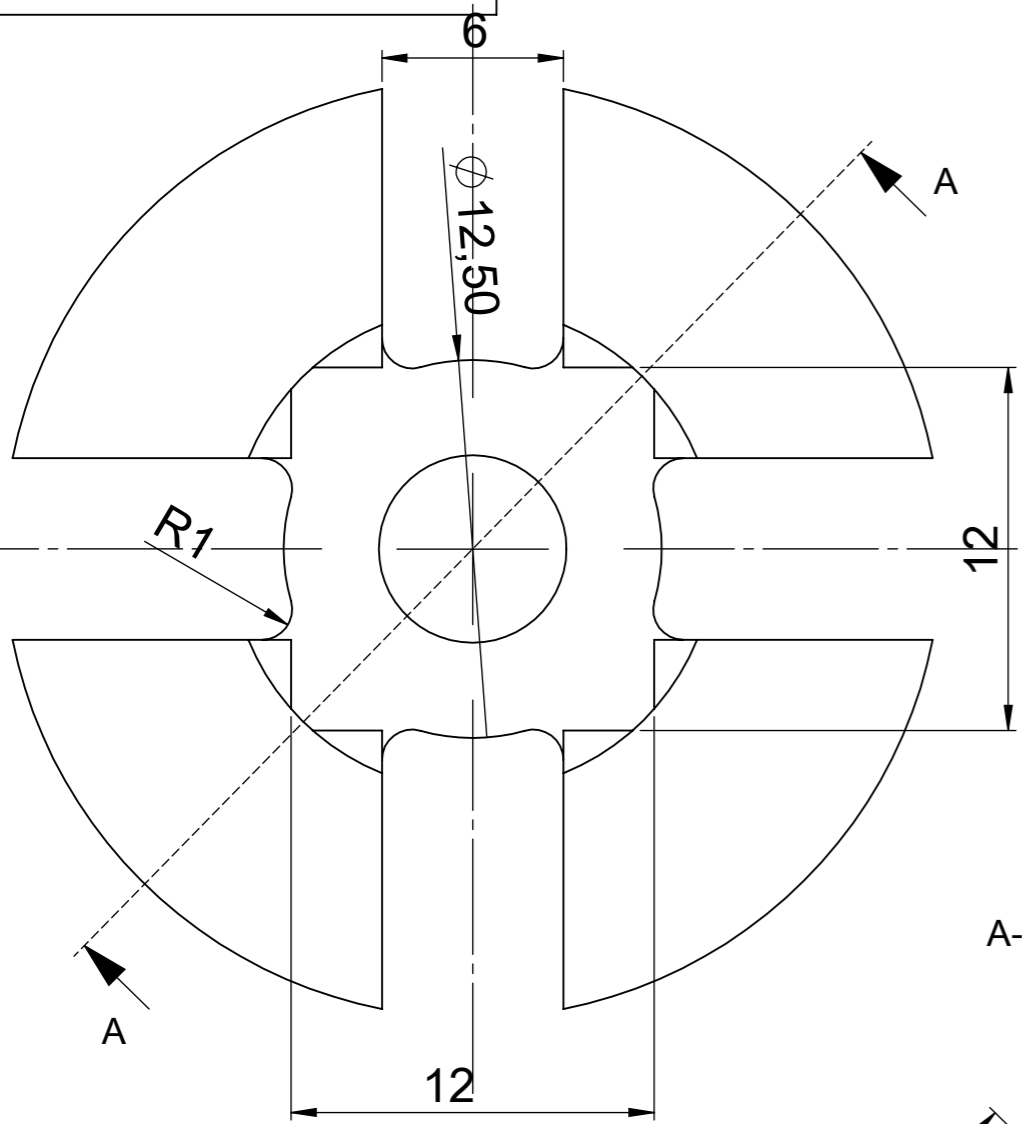

1. Размеры для справок.

Изм.	Лист	№ докум.	Подп.	Дата	<b>Крышка</b>	Лит.	Масса	Масштаб
Разраб.	Двоскин							4:1
Пров.	Остойич							
Т. контр.	Павельев					Лист	Листов 1	
Н. контр.	Королёва				Пластик АБС 2020-31 ТУ 2214-019-00-203521-96			<b>ОАО "Рикор электроникс"</b>
Утв.	Козаченко							