

C(2:1)

E-E(2:1)

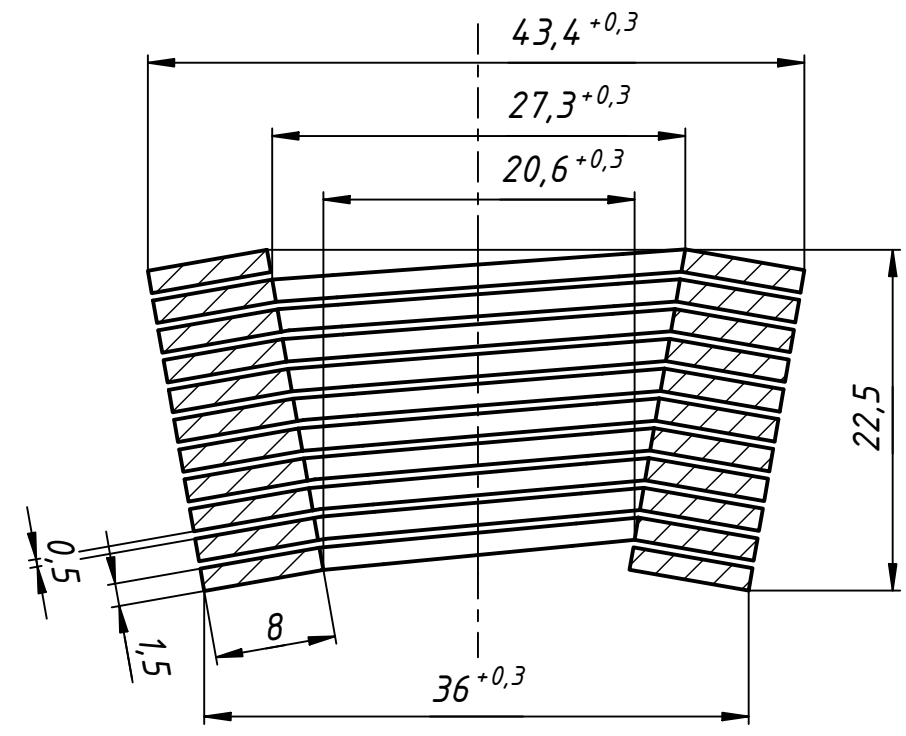

D-D(2:1)

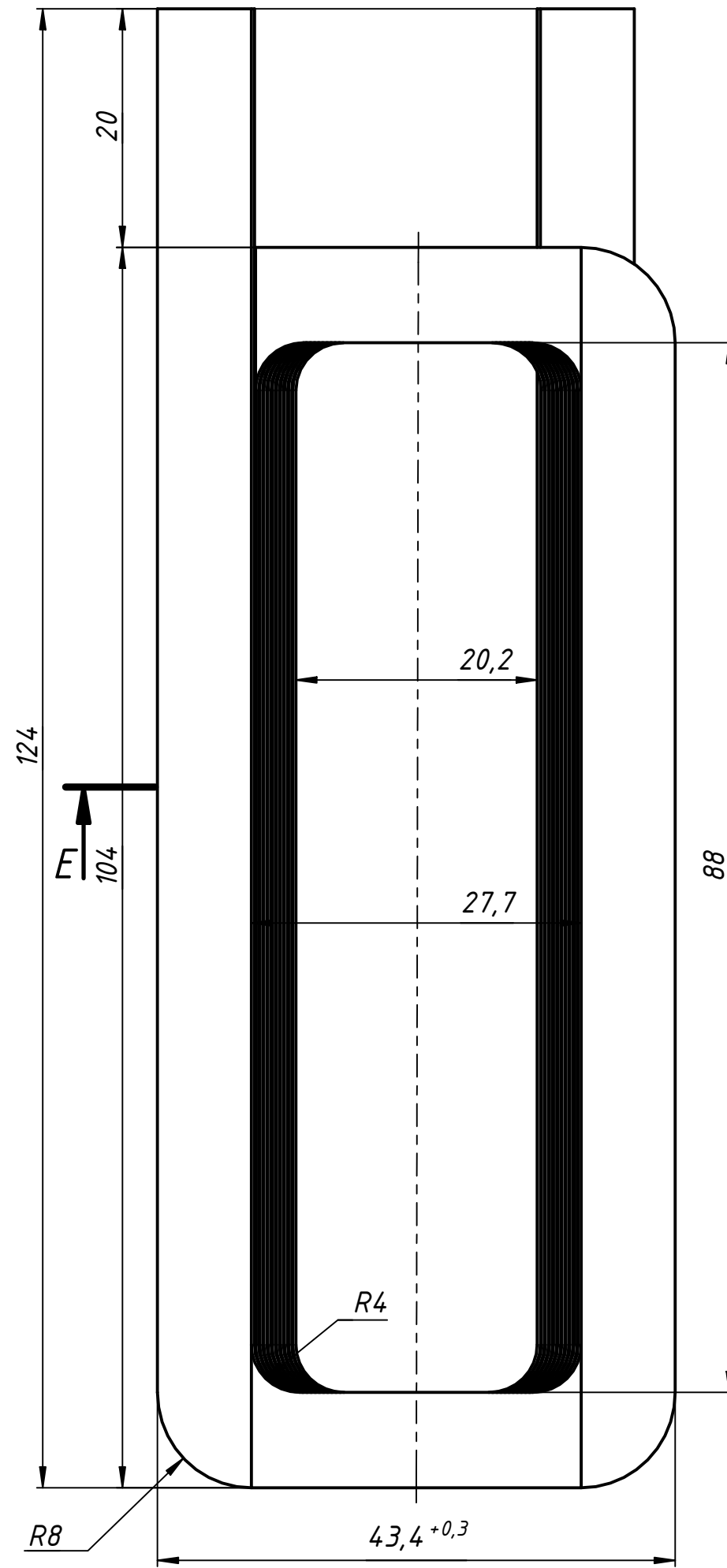
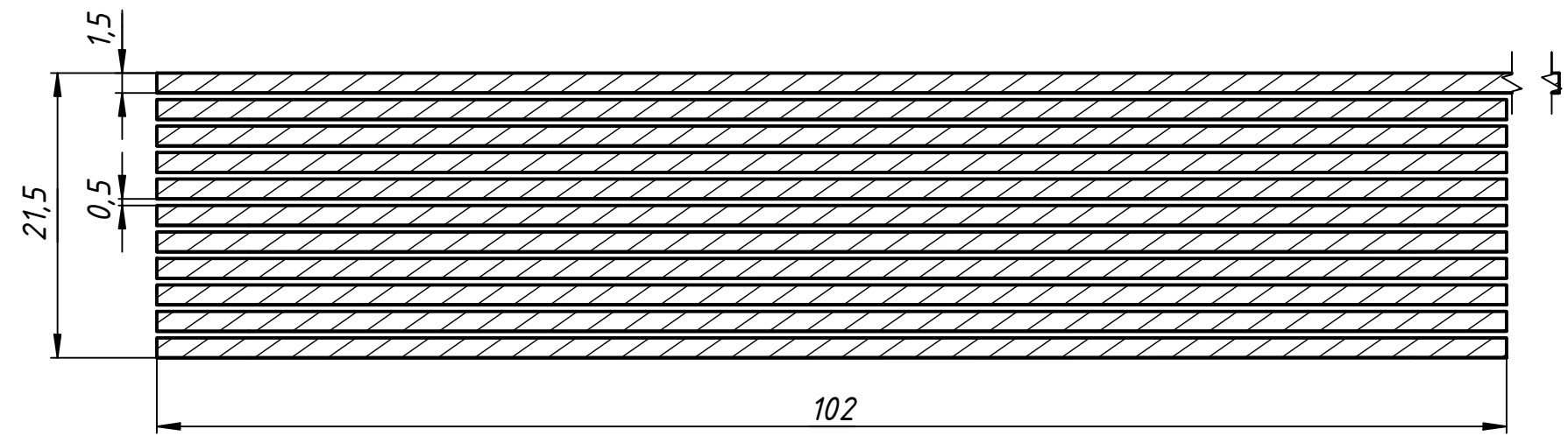

					2021.05.001.003			
Изм.	Лист	№ докум.	Подп.	Дата	Катушка. ПуПК - 3, S=1,5x8	Лит.	Масса	Масштаб
Разраб.	Шестаков			11.10.2021				
Пров.								
Т. контр.						Лист	Листов	3
Н. контр.						ООО "Тесла телеком"		
Утв.								

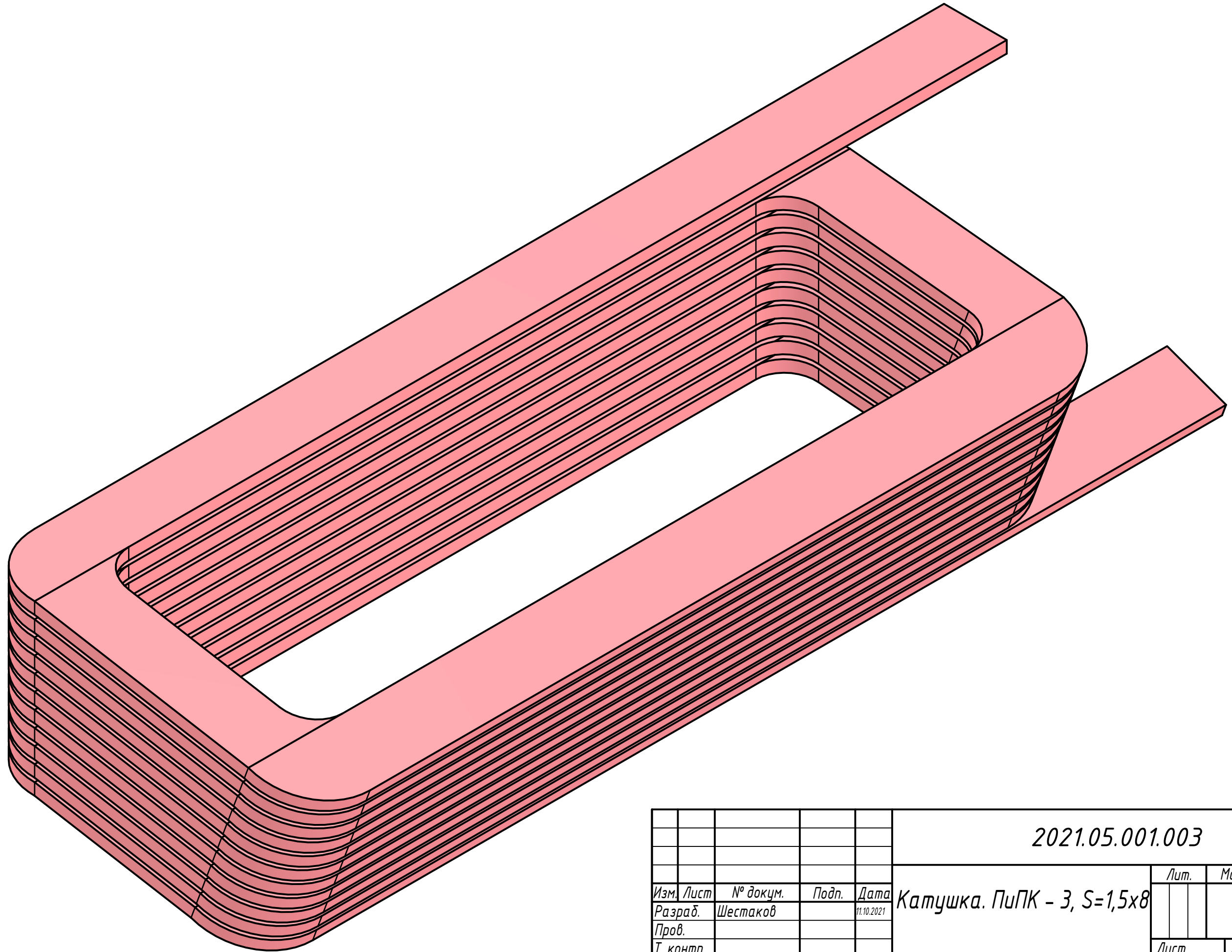

					2021.05.001.003			
					Катушка. ПуПК - 3, S=1,5x8	Лит.	Масса	Масштаб
Изм.	Лист	№ докум.	Подп.	Дата				
		Шестаков		11.10.2021				
Пров.								
Т. контр.						Лист	Листов	3
Нач.отд.								
Н. контр.								
Утв.								