

Формат	Зона	Поз.	Обозначение	Наименование	Кол.	Примечание
				<u>Документация</u>		
A4			тА5.760.219 СБ	Сборочный чертеж		
				<u>Детали</u>		
A4	1		тА7.804.104	Каркас	1	
				<u>Материалы</u>		
		2		Провод ПЭВ-2-0,5 ГОСТ 7262-78	0,14	кг
		3		Нитки армированные 200 ЛХ белые, сорт 1 ТУ17РСФСР63-10811-84	0,3	м
		4		Трубка 305 ТВ-40, 1,00 белая, первый сорт ГОСТ 19034-82	0,4	м
		5		Бумага кабельная К-080Н ГОСТ 23436-83	2	з
		6		Лакоткань ЛШМС-105-0,10 г. ТУ16-90 И37.0012.002ТУ	18	з

Перв. примен.
тА5.760.218

Справ. №

Подп. и дата

Инд. № б.

Взам. инд. №

Подп. и дата

Инд. № подл.
15459

4	Зам.	82-19	Ког	09.2009
3	Зам.	13-01		
Изм.	Лист	№ докум.	Подп.	Дата
Разраб.	Терпелец			26.07.19
Пров.	Захаров			2009
Н. контр.	Курносова			1.08.19
Утв.	Шишов			10.08.19

тА5.760.219

Катушка

Лит.	Лист	Листов
		1

Завод ЭМА
г. Екатеринбург

ТА5.760.219СБ

Перв. примен.

ТА5.760.219

Схема обмотки



Таблица 1

Маркировка	Место
1	А
2	Б

- *Размеры для справок.
- Намотку производить по ОСТ 4.Г 0.054.069-81: обмотка открытая, многослойная, виток к витку; общее число витков-1040, число витков в слое-80, число слоев-13.
- Выводы делать обмоточным проводом поз.2, выводы изолировать лакотканью поз.6, трубкой поз.4
- Трубки крепить нитками поз.3. Катушку обернуть одним слоем бумаги поз.5, конец закрепить клеем ПВА ГОСТ 18992-80.
- Трубки маркировать по ГОСТ 18620-86 Б2,5 ГОСТ 2.304-81 краской БМК4 по ОСТ 4Г 0.054.205-81 согласно таблице 1.

Подп. и дата

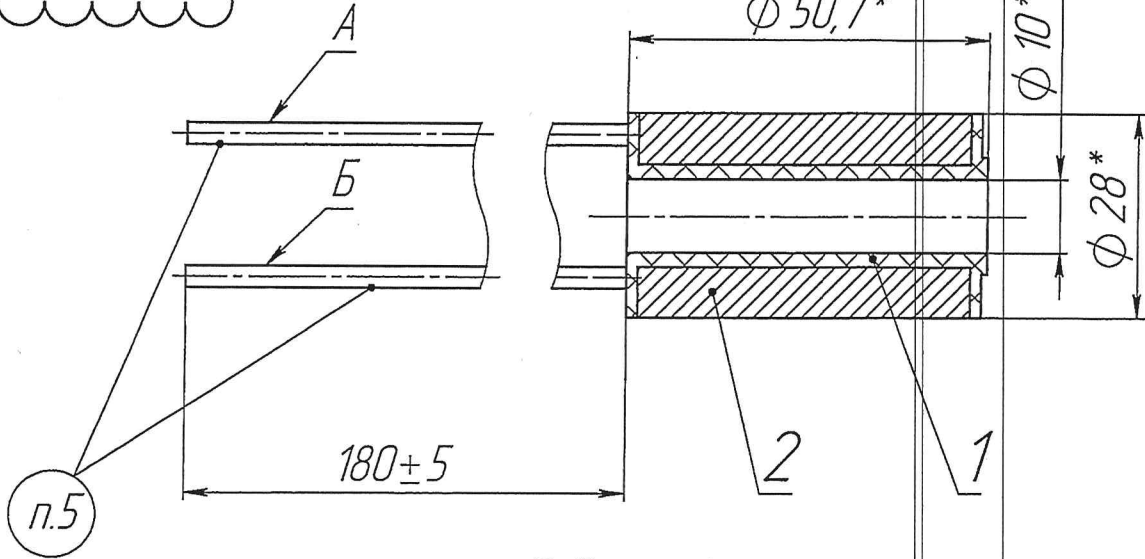
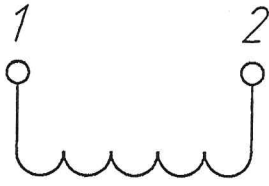
Инд. №

Взам. инв. №

Подп. и дата

Инд. № подл.

Кол. 08.2019

15460

ТА5.760.219СБ

9	Зам.	82-19	Кол. 08.2019	
8	Зам.	30-18		
Изм.	Лист	№ докум.	Подп.	Дата
Разраб.	Терпелец		[Подпись]	01.02.19
Пров.	Захаров		[Подпись]	01.08.19
Т. контр.	Масевич		[Подпись]	01.08.19
Н. контр.	Курносова		[Подпись]	1.03.19
Утв.	Шишов		[Подпись]	15.08.19

Катушка
Сборочный чертеж

Лит.	Масса	Масштаб
	0,16	1:1
Лист	Листов	1

Завод ЭМА
г.Екатеринбург