

ЖАЕИ.684459.001СБ

Перв. примен.
ЖАЕИ.301174.015

Справ. №
ТМТ-12

Подп. и дата

Инв. № дубл.

Взам. инв. №

Подп. и дата
Пичурин 11.02.2020

Инв. № подл.
9718

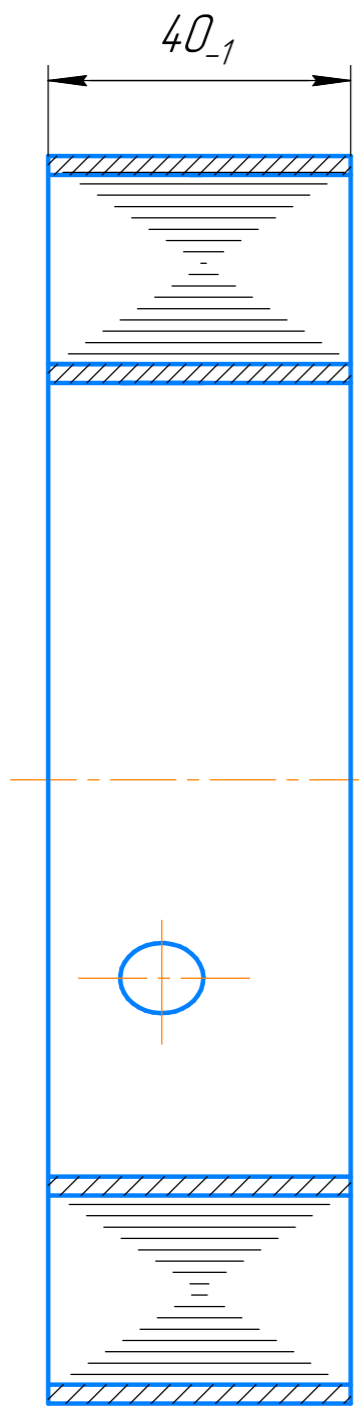

ГОСТ 5264-80-С2

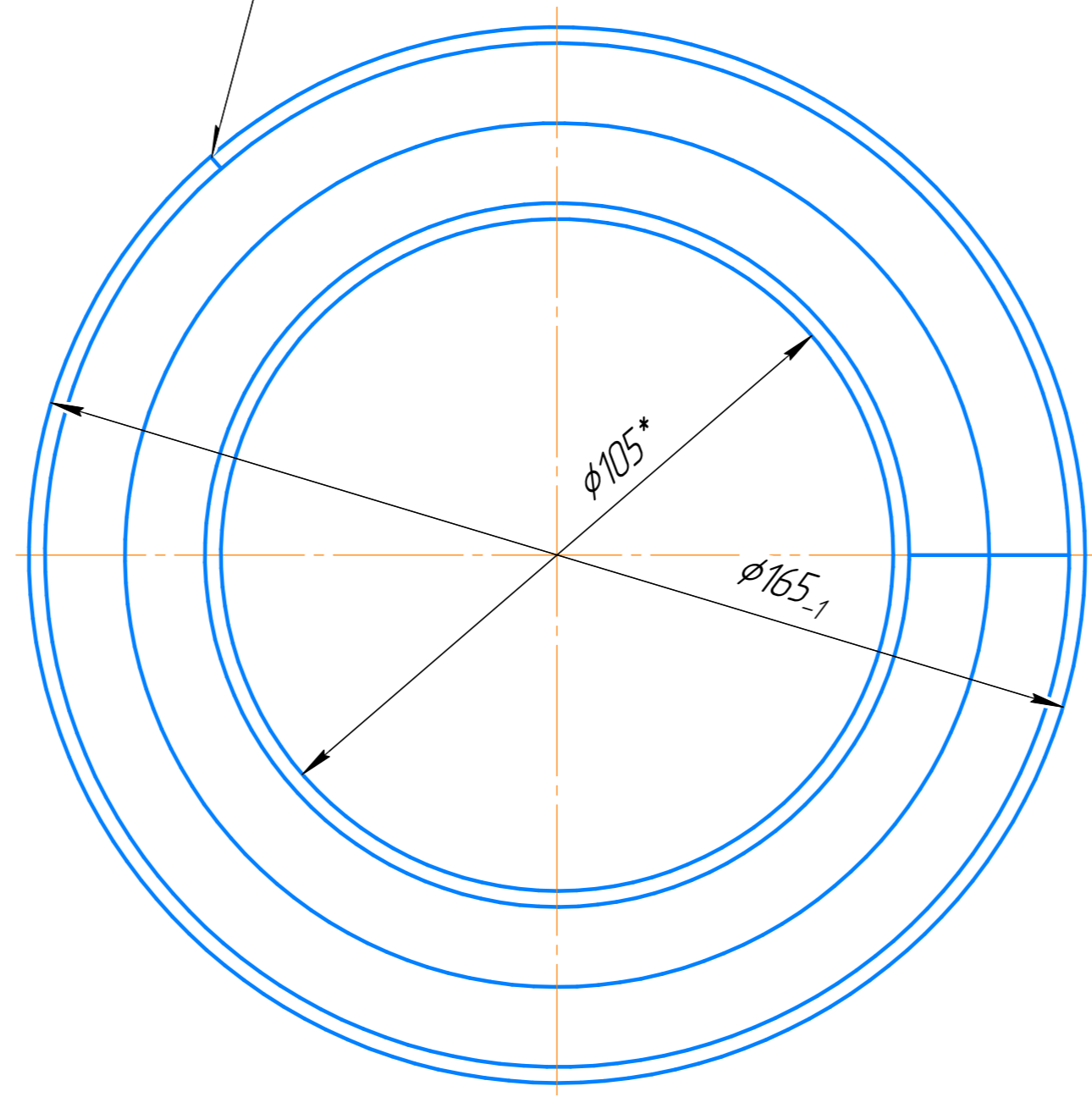

Разделка начального
конца ленты (1:2)

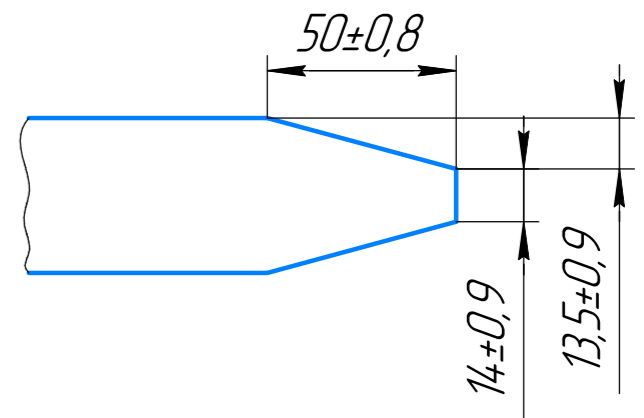

- 1 *Размеры для справок.
- 2 Материал поз.3 нарезать лентой шириной $41_{-1}^{+0,5}$.
- 3 Сварка ручная дуговая ГОСТ 5264-80.
- 4 Количество витков 62; может быть изменено до получения заданного наружного диаметра.
- 5 Допускается изготовление сердечника из отдельных кусков лент (но не более двух), соединенных контактной электросваркой внахлестку.

				ЖАЕИ.684459.001СБ		
Изм. Лист	№ докум.	Подп.	Дата	Лит.	Масса	Масштаб
Разраб.	Пичурин			A	3,4	1:1
Пров.	Александрова			Лист	Листов	1
Т.контр.	Кцзьминых					
Н.контр.	Архипова					
Утв.	Бакубаев					
				Сердечник Сборочный чертёж		
				ЗАО "Уралэлектромаш"		

Копировал

Формат А4×3

