

ЦИУЛ.155000.03.00 В0

Перв. примен.

Справ. №

Подп. и дата

Инв. № дубл.

Взам. инв. №

Подп. и дата

Инв. № подл.

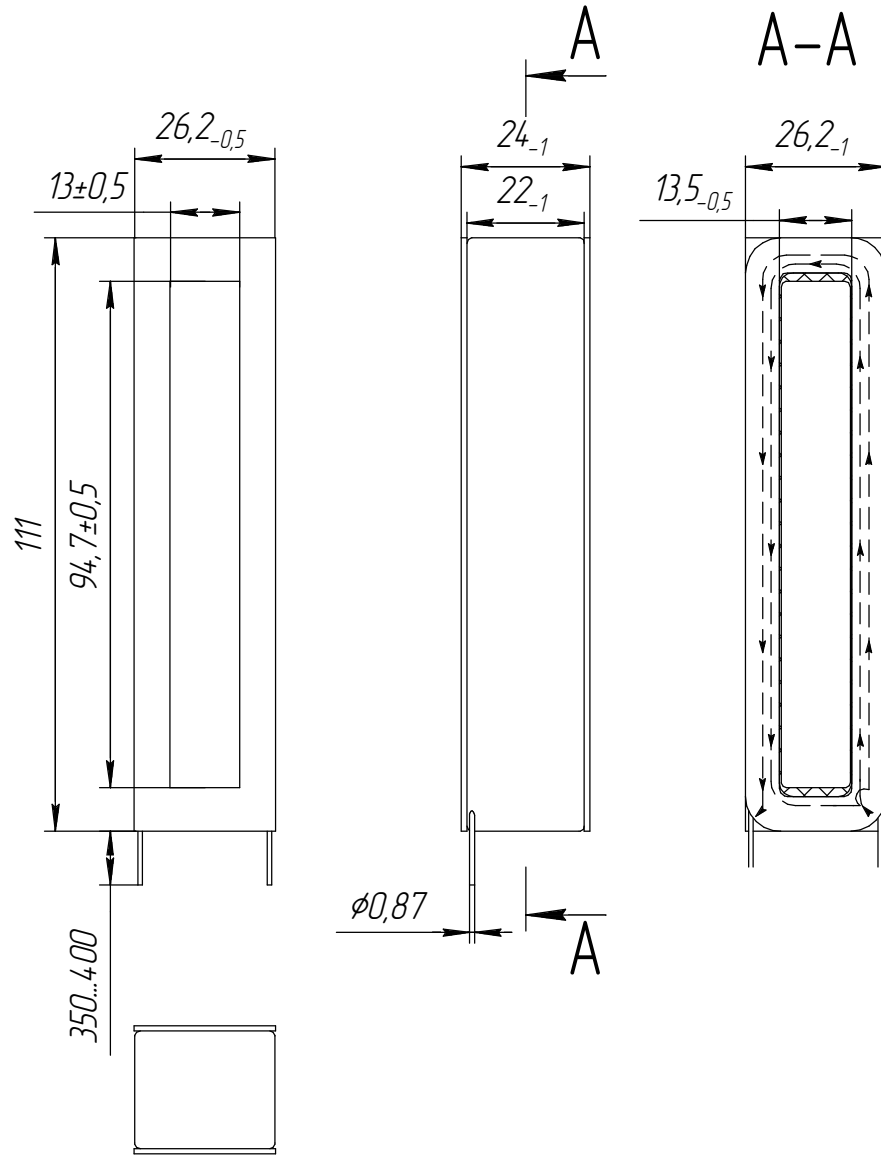

1. Число витков провода в катушке ~ 150.
2. Для изготовления использовать провод марки ПЭТ-155/ПЭТ-180/ПЭТ-120 диаметром 0,90-0,95 мм. (с изоляцией), или его аналоги (провод при необходимости готовы предоставить).
3. Выпуск свободных концов ~350...400 мм. (лужение не требуется).
4. Катушку наматывать на изоляционный каркас (пластик) с учетом габаритных размеров.
5. Катушку после намотки залакировать (требование не обязательное).
6. Выдержать заданные габаритные размеры с учетом приведенных допусков (при необходимости, для осуществления контроля размеров катушки в сборе с каркасом, готовы предоставить соответствующий контрольный кондуктор).

				ЦИУЛ.155000.03.00 В0			
Изм./Лист	№ док-м.	Подп.	Дата	Катушка в сборе Чертеж общего вида	Лист	Масса	Масштаб
Разраб.	Харченко					0,32	1:1
Пров.					Лист 1	Листов 2	
Т.контр.							
Н.контр.							
Утв.							

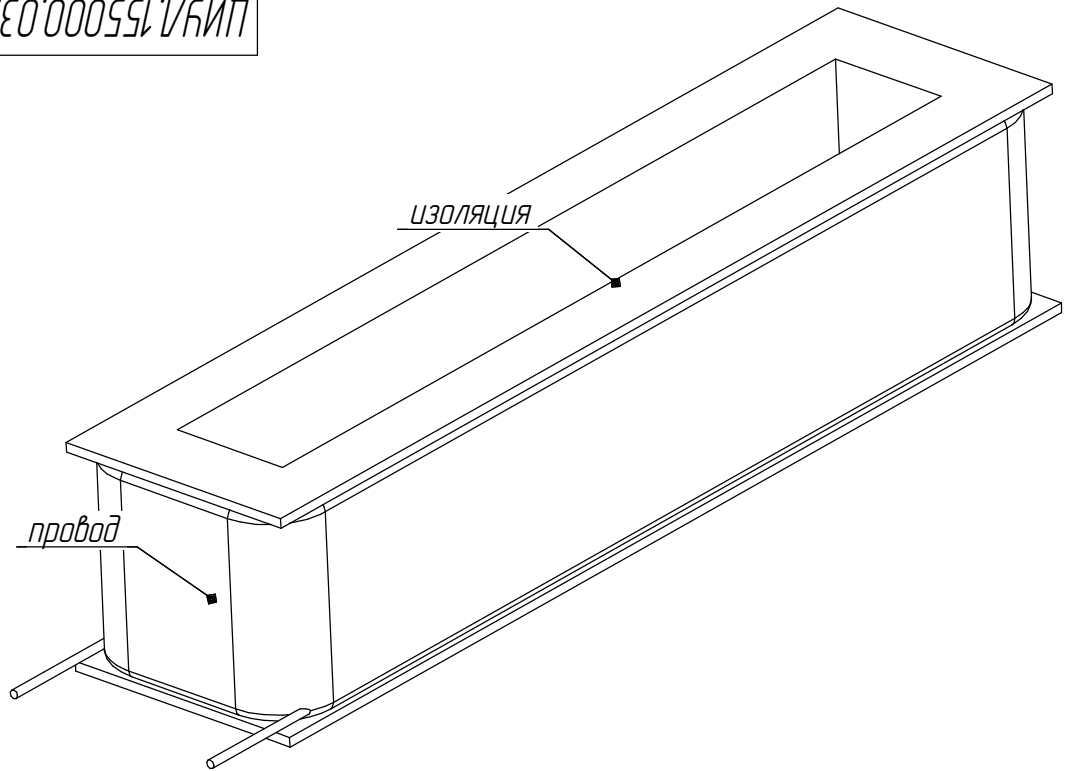

Рис. 1 Катушка на изоляционном каркасе.

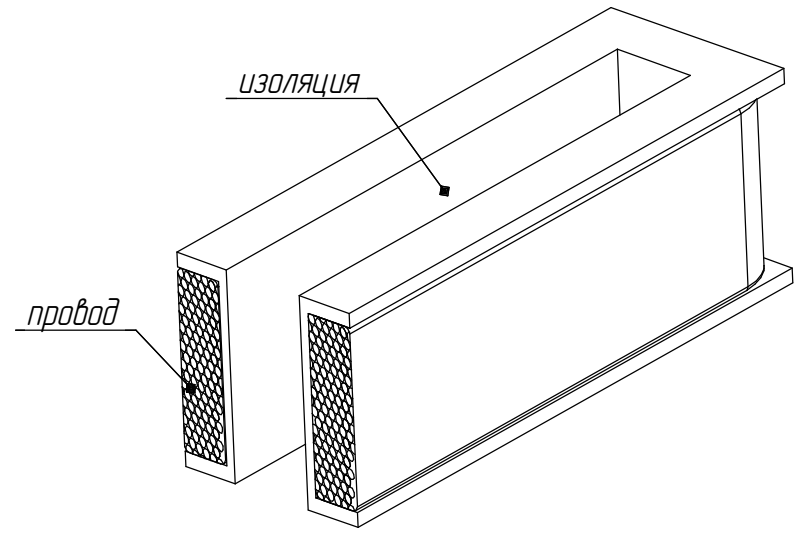

Рис. 2 Катушка на изоляционном каркасе (вид-разрез).

Инд. № подл.	Подп. и дата	Взам. инв. №	Инд. № дубл.	Подп. и дата