

Э20.037.4С



Перв. примен.

Справ. №

Подп. и дата

Изм. № дораб.

Взам. инв. №

Подп. и дата

Изм. № подл.

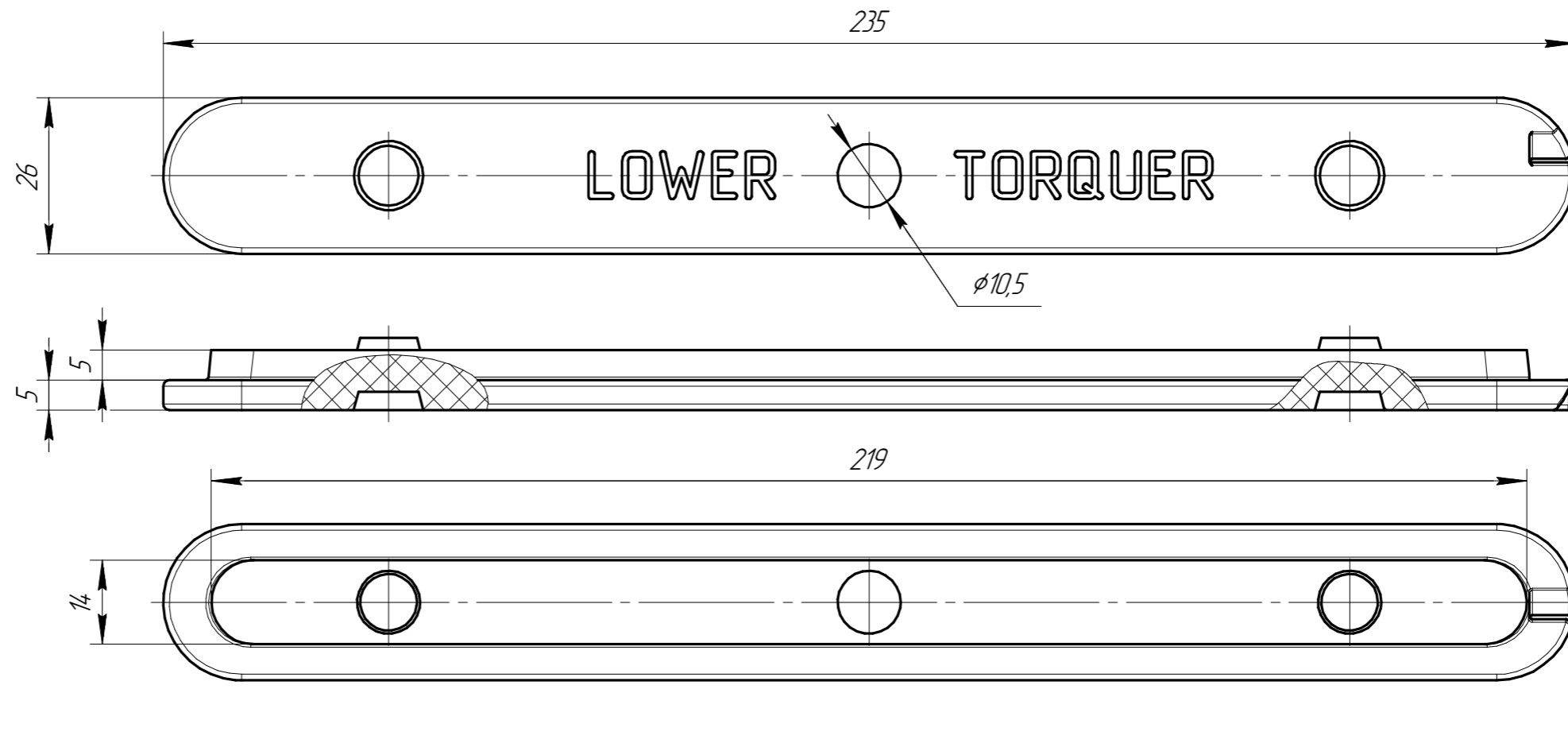

1. Размеры для справок.
2. Материал-заменитель: Пластик ABS, PLA.
3. Изготовить деталь по файлу 3D модели.
4. Структура заполнения - 100%
5. Высота слоя по оси Z не более 0,30 мм.

CONFIDENTIAL AND TRADE SECRET DO NOT DISCLOSE, USE OR REPRODUCE WITHOUT WRITTEN APPROVAL FROM TECHNOLOGY COMPANY SCHLUMBERGER
 КОНФИДЕНЦИАЛЬНО, ИНФОРМАЦИЯ ПРЕДСТАВЛЯЕТ ПРОИЗВОДСТВЕННУЮ И КОММЕРЧЕСКУЮ ТАЙНУ. НЕ ПОДЛЕЖИТ РАЗГЛАШЕНИЮ,
 ИСПОЛЬЗОВАНИЮ ИЛИ РАСПРОСТРАНЕНИЮ БЕЗ РАЗРЕШЕНИЯ ТЕХНОЛОГИЧЕСКОЙ КОМПАНИИ ШЛЮМБЕРЖЕ В ПИСЬМЕННОМ ВИДЕ

PN	
REV	

6. Количество слоев по контуру 3.
7. Технологические поддежки после печати удалить механически.
8. Не допускается провисание слоев при печати.
9. Не допускается расслаивание слоев.

				Э20.037.4С				
Изм.	Лист	№ докум.	Подп.	Дата	Шаблон для намотки LT	Лит.	Масса	Масштаб
Разраб.		Задиралов		24.04.20				1:1
Проб.		Яковлев				Лист	Листов	1
Т.контр.		Кудряшов						
Н.контр.		Носова			Пластик PETG			ГЕОУТ
Утв.		Симиткин			Копировал			