

6,3 $\sqrt{\text{V}}$

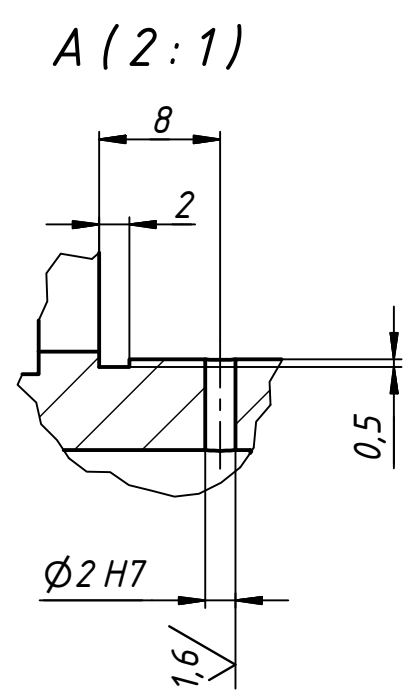
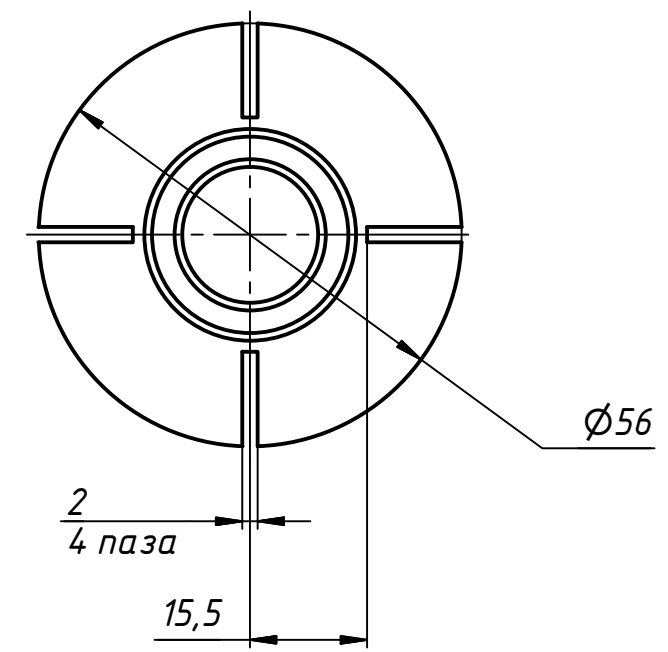
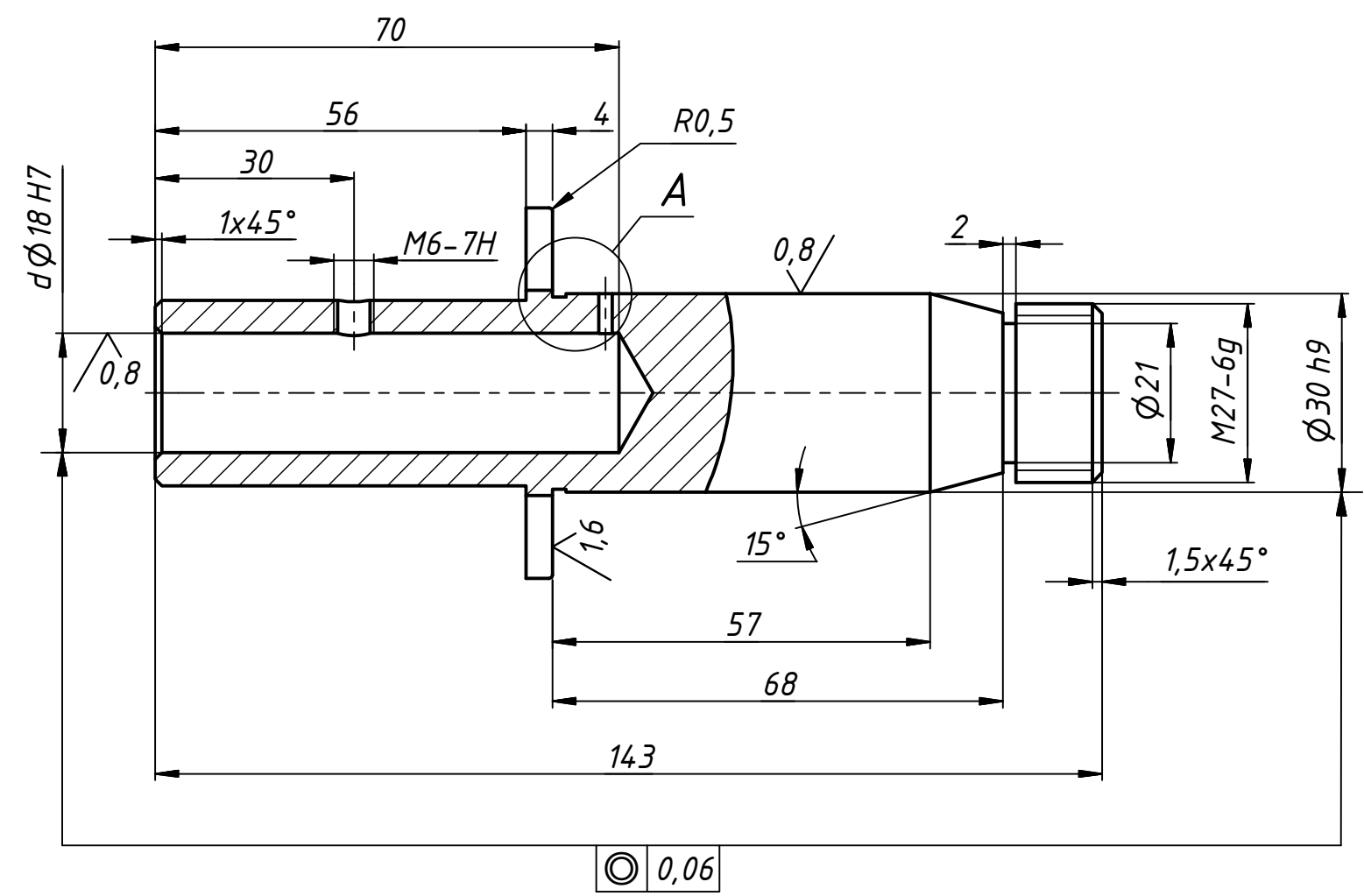

1. 40...45 HRCэ.
2. Биение среднего диаметра резьбы относительно поверхности d не более 0,1 мм.

Перв. примен.
Справ. №
Подп. и дата
Инв. № дубл.
Взам. инв. №
Подп. и дата
Инв. № подл.

| | | | | | | | | |
|-----------|-----------|----------|-------|------------|------------------------|-----------------------|--------|---------|
| Изм. | Лист | № докум. | Подп. | Дата | Оправка | Лит. | Масса | Масштаб |
| Разраб. | Жаншеев | | | 03.02.2020 | | | 0,626 | 1:1 |
| Пров. | Амангелді | | | | | Лист | Листов | 1 |
| Т. контр. | | | | | | Сталь 45 ГОСТ 1050-88 | | |
| Н. контр. | | | | | АО "ЭКМК" | | | |
| Утв. | Гурин | | | | Копировал Формат А3 | | | |