

СЕЧЕНИЕ А-А

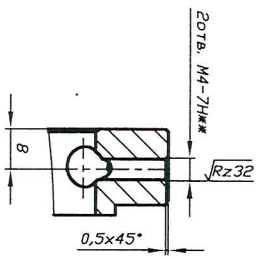

СЕЧЕНИЕ Б-Б

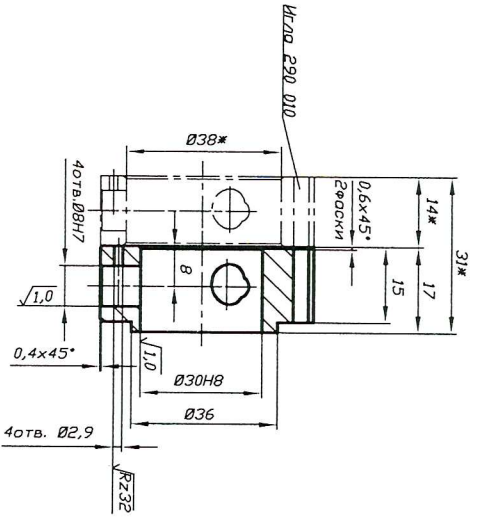
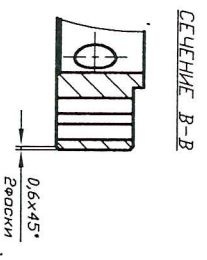

СЕЧЕНИЕ Б-Б

1. ОТВЕРСТИЯ Ø8Н7 И ЛЫСКИ 28,6^{+0,1} ОБРАБОТАТЬ СОВМЕСТНО С ДЕТ ИЛЛО 290 010
3. ЖРАЗМЕРЫ ДЛЯ СПРЯВОК
4. ЖОБРАБОТАТЬ ПО СОПРЯГАЕМОЙ ДЕТАЛИ

Изм	Лист	ИЛЛО 290 011	Лист	Москва	Москвитин
Разработ.	Проверил	ВТУЛКА	Лист	Москва	1:1
Технотр.	Технотр.		Лист	Москва	
Начерт.	Начерт.		Лист	Москва	
Утв.	Утв.		Лист	Москва	

Сталь нержавеющая марки 12Х18Н9

Игла 290.019

$\sqrt{Rz16}$ (√)

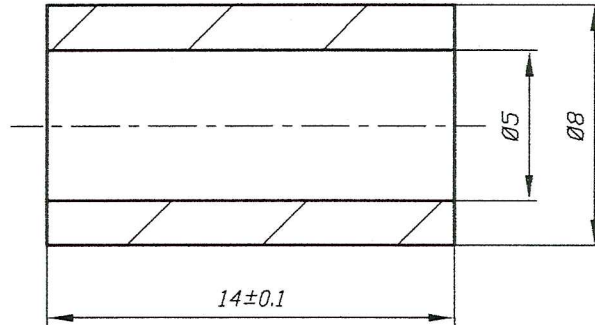

2. Притупить острые кромки

Игла 290.019

				Лит	Масса	Масштаб
Изм. Лист	№ Докум.	Подп.	Дата			4:1
Разраб.						
Проверил						
Т.контр.				Лист	Листов	
Н.контр.						
Утв.	Сталь нержавеющая марки 12X18H9					

Игла 274.018.01

$\sqrt{Rz16}$ ($\sqrt{\quad}$)

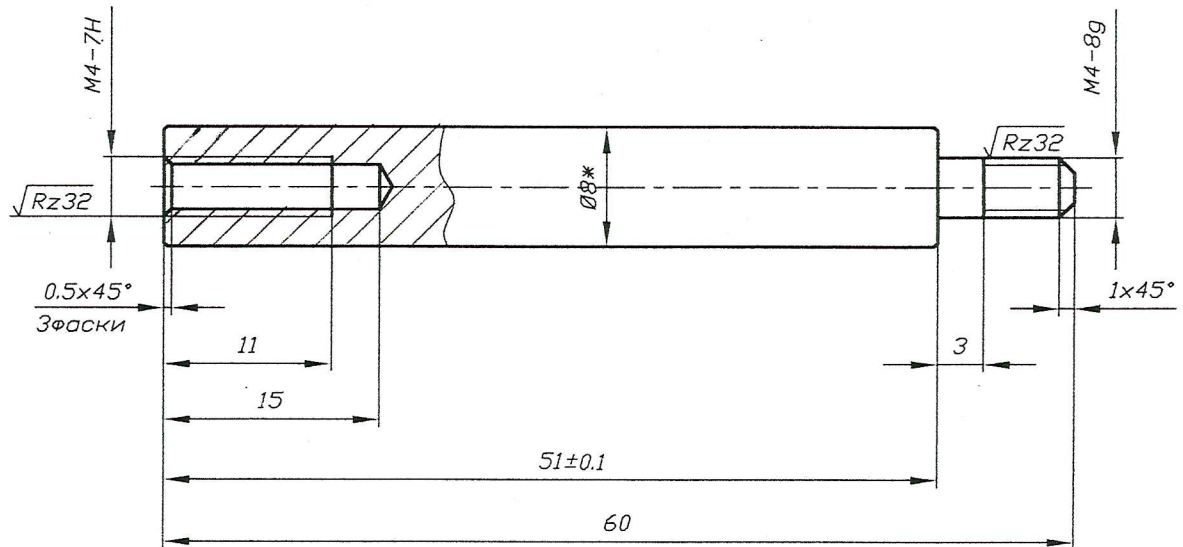

2.*Размеры для справок

				Игла 274.018.01			
Изм.	Лист	№ Докум.	Подп.	Дата	Лит	Масса	Масштаб
Разроб.							2:1
Проверил					Лист	Листов	
Т.контр.							
Н.контр.	Сталь нержавеющая марки 12X18H9						
УТВ.							

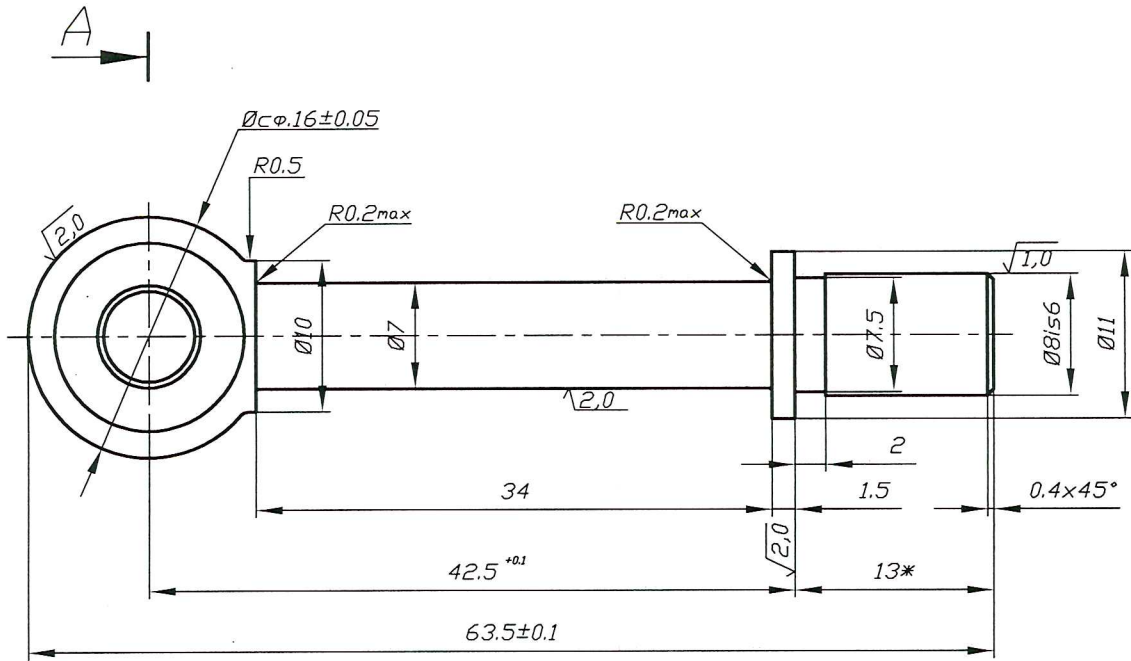

A

A-A

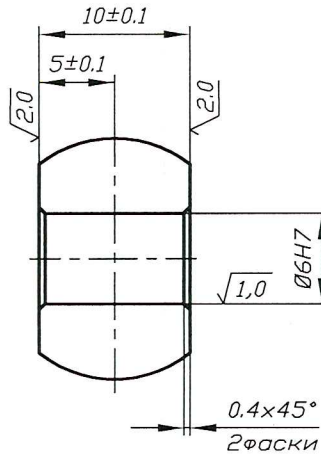

1. Допуск соосности сферы $\varnothing 16 \pm 0,05$ и отв. $\varnothing 6H7$ не более 0,1 мм

3.*Размер для справок

					Игла 290 017.01			
Изм.	Лист	№ Докум.	Подп.	Дата	Стержень для барабана L=45см	Лит	Масса	Масштаб
Разраб.								2:1
Проверил								
Т.контр.						Лист	Листов	
Н.контр.								
УТВ.					Сталь нержавеющая марки 12X18H9			

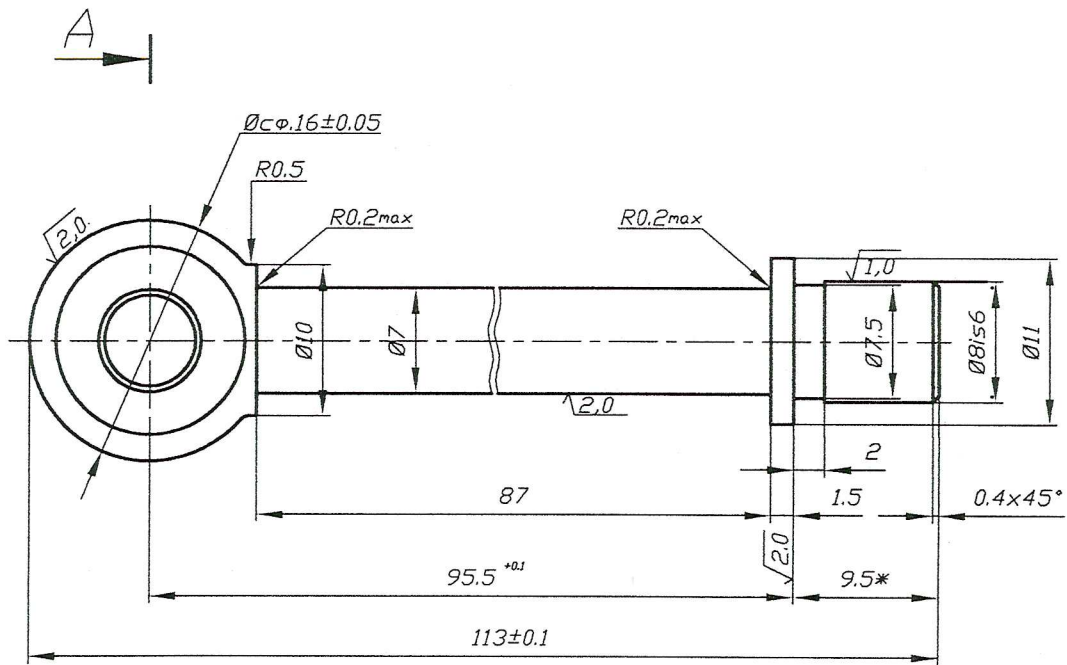

A

A-A

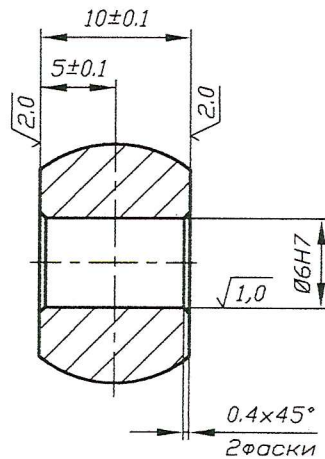

1. Допуск соосности сферы $\text{Ø}16\pm0,05$ и отв. $\text{Ø}6\text{H}7$ не более 0,1 мм

3.*Размер для справок

				Игла 290 018.02			
Изм. Лист	№ Докум.	Подп.	Дата	Стержень для барабана L=75см	Лит	Масса	Масштаб
Разроб.							2:1
Проверил					Лист	Листов	
Т.контр.					Сталь нержавеющая марки 12X18H9		
Н.контр.							
УТВ.							

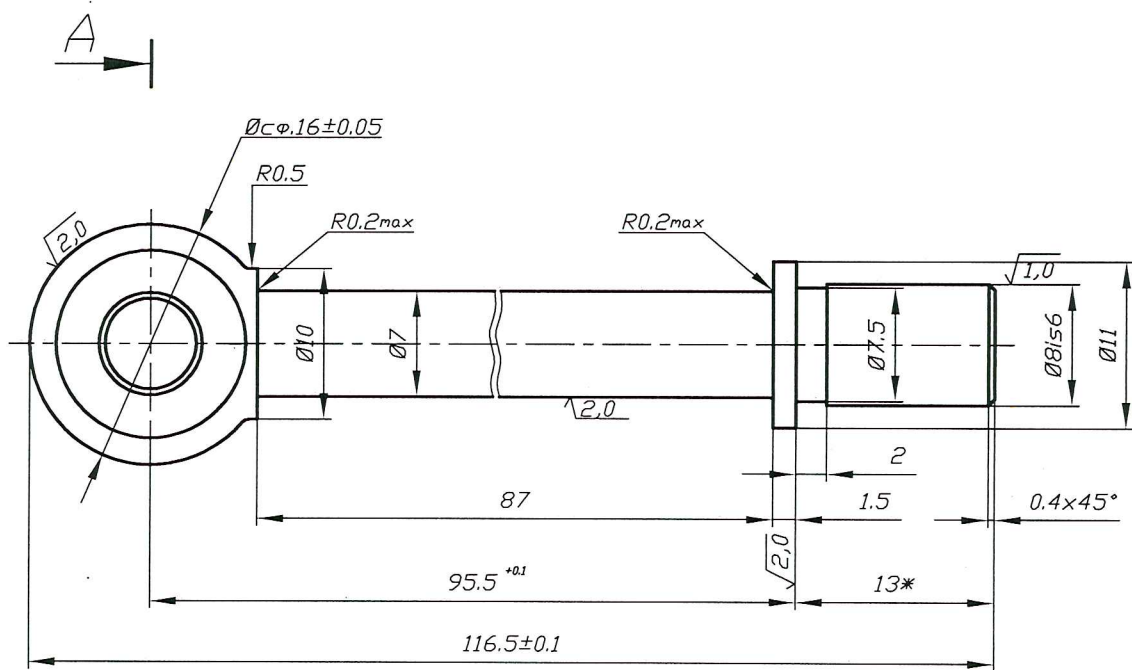

A

A-A

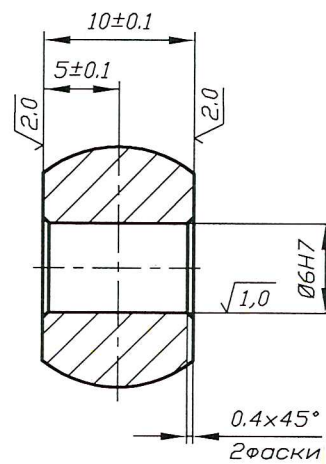

1. Допуск соосности сферы $\varnothing 16 \pm 0,05$ и отв. $\varnothing 6H7$ не более 0,1 мм

3.*Размер для справок

				Игла 290 017.02				
Изм.	Лист	№ Докум.	Подп.	Дата	Стержень для барабана L=75см	Лит	Масса	Масштаб
Разраб.								2:1
Проверил						Лист	Листов	
Т.контр.						Сталь нержавеющая марки 12X18H9		
Н.контр.								
Утв.								

Итого 062 014

13-3

R_z16 ✓(✓)

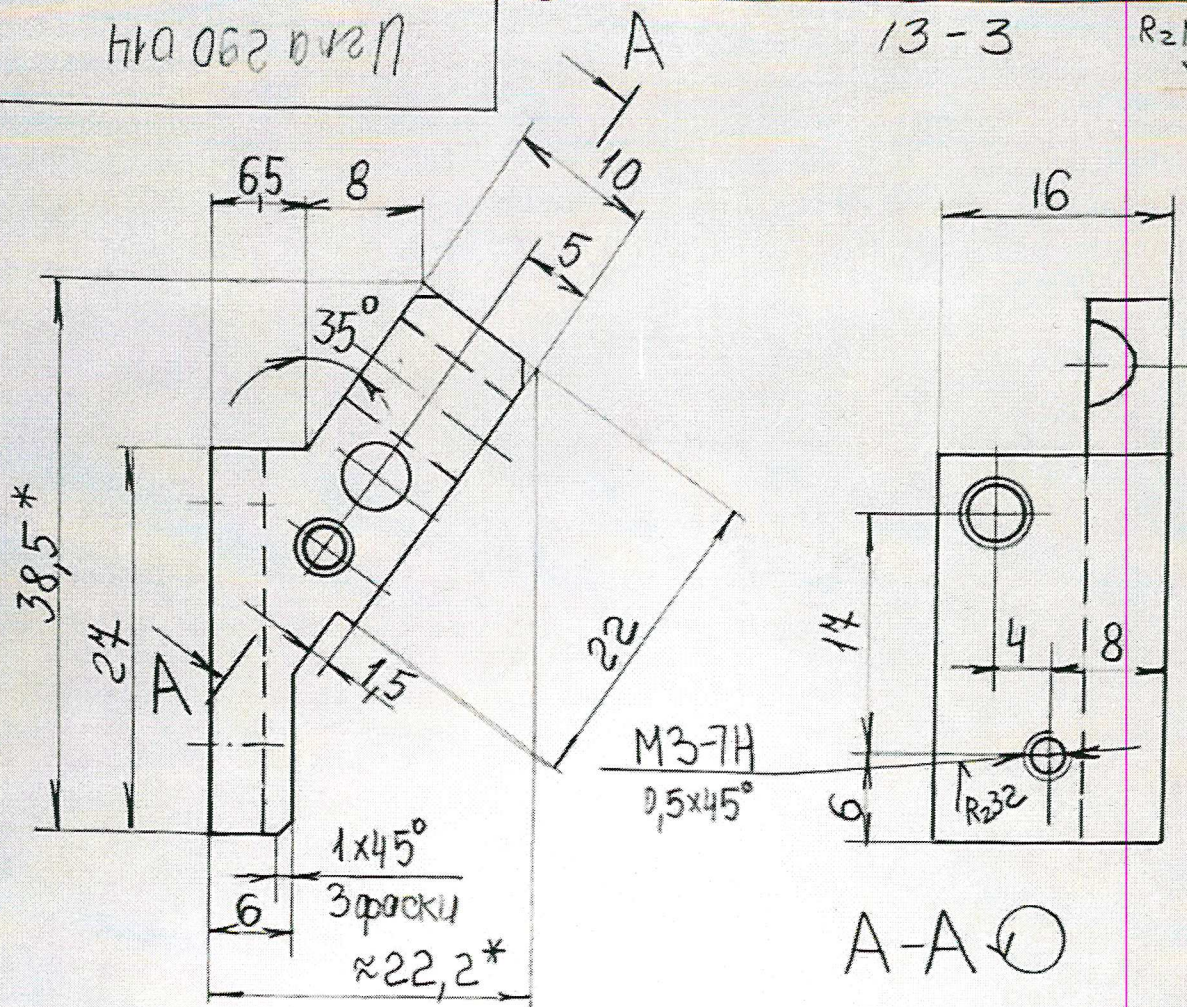

A-A ✓

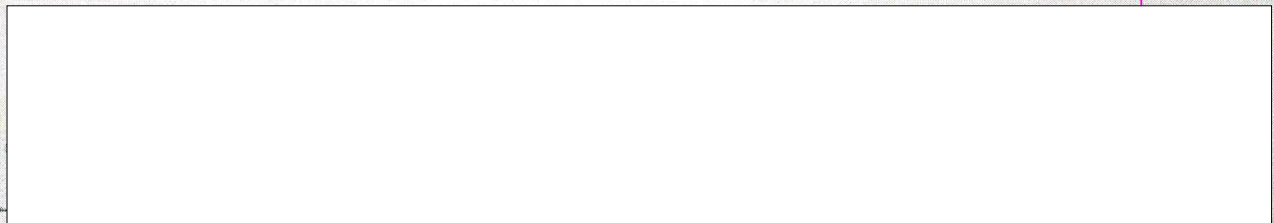
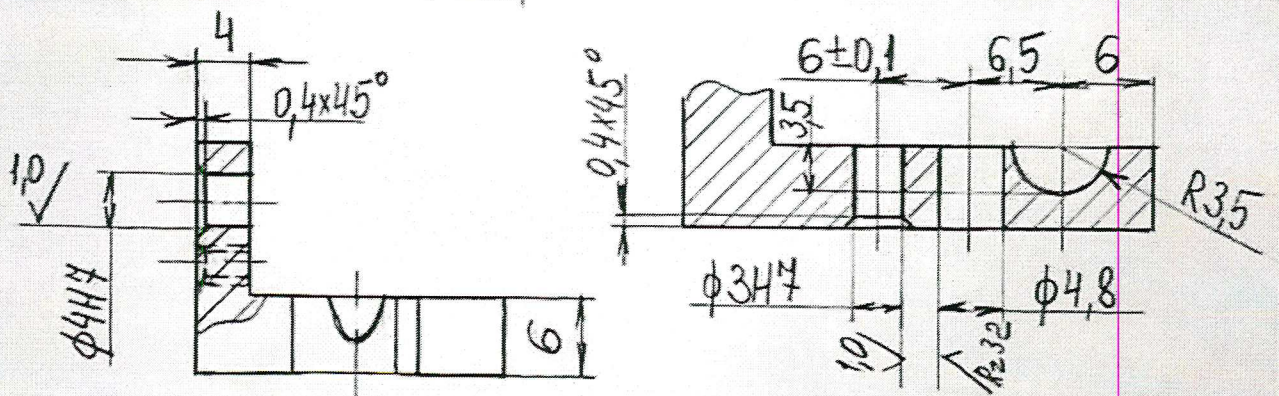

Итого 290.014

ИЗМ	Лист	№ докум	Подп	Дата
разраб				
проб				
Т.контр				
Вед.конс				
Н.контр				
Умб				

фиксатор

Сталь нержавеющая марки 12Х18Н9

Лист	Масса	Масш
		2:1
Лист	Листов	



ф.А.Ч

Углы 290.013

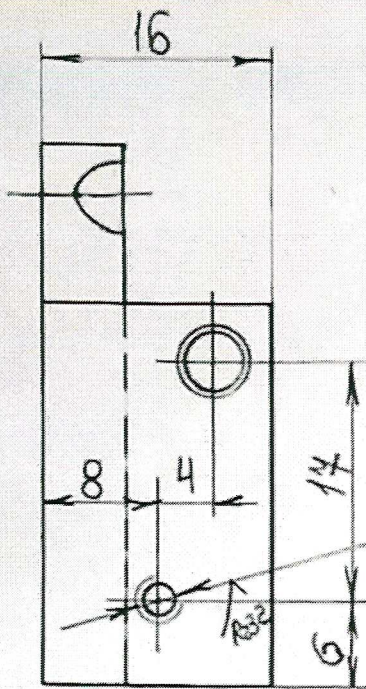

M3-7H
0,5x45°

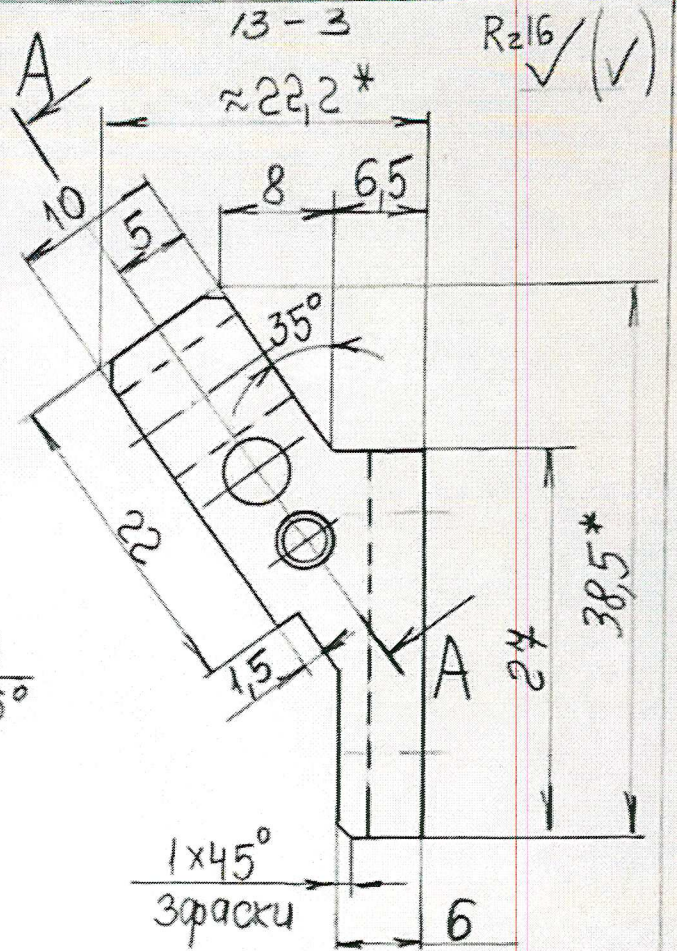

Rz16 ✓(✓)

A-A

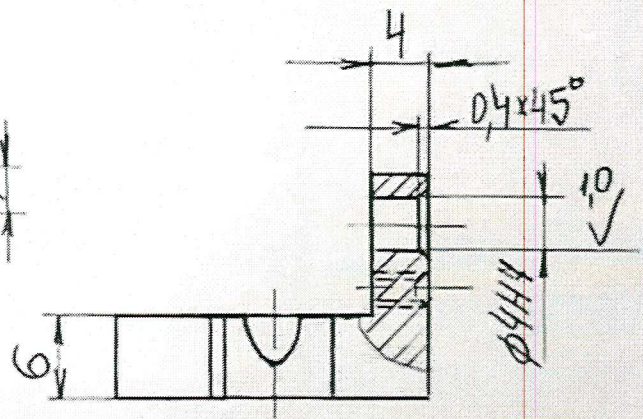
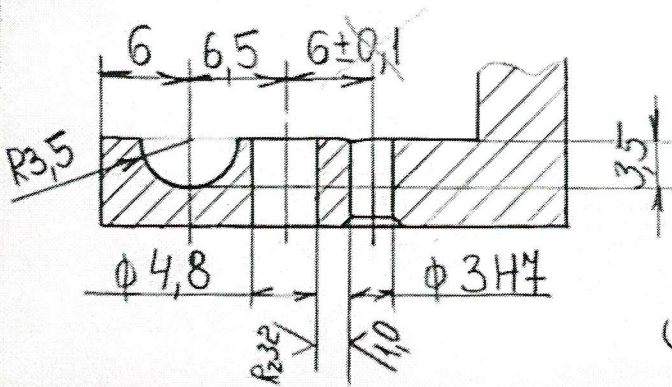

Углы 290.013

Изм. лист	№ докум	Подп.	Дата
разраб			
проб			
Т. контр			
вед. конс			
Н. контр			
инж			

фиксатор

Сталь нержавеющая
марки 12Х18Н9

лист	масса	мисли
		2:1
лист	листов	