

A-A (1:2)

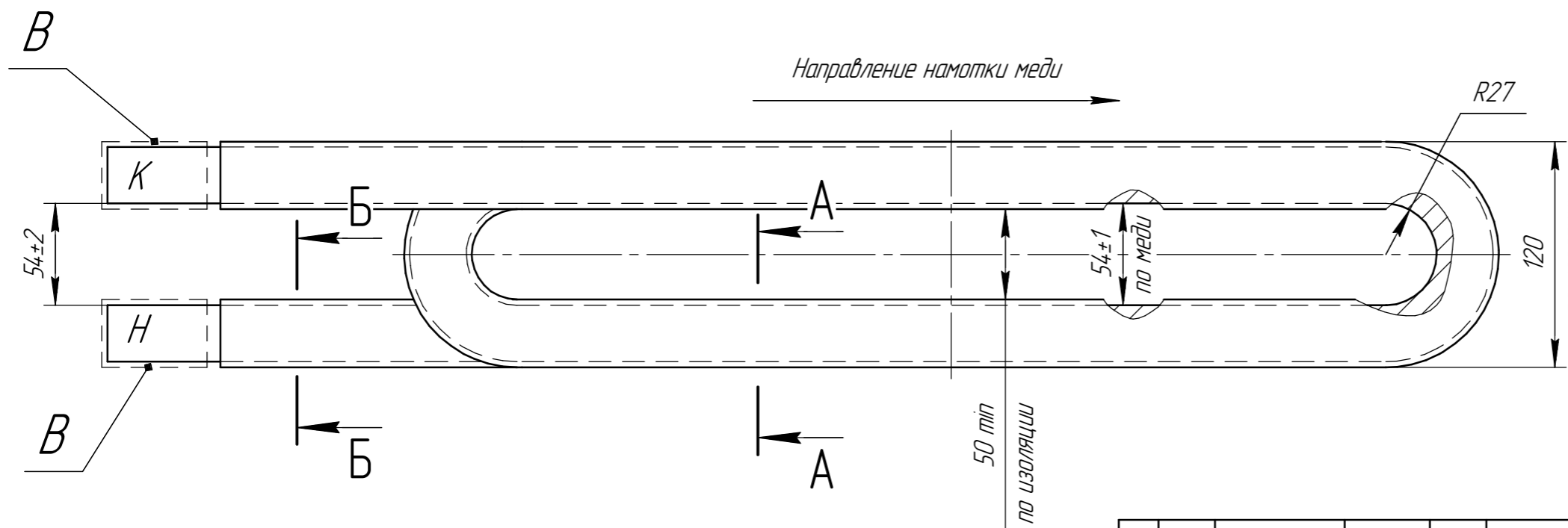

Б-Б (1:2)

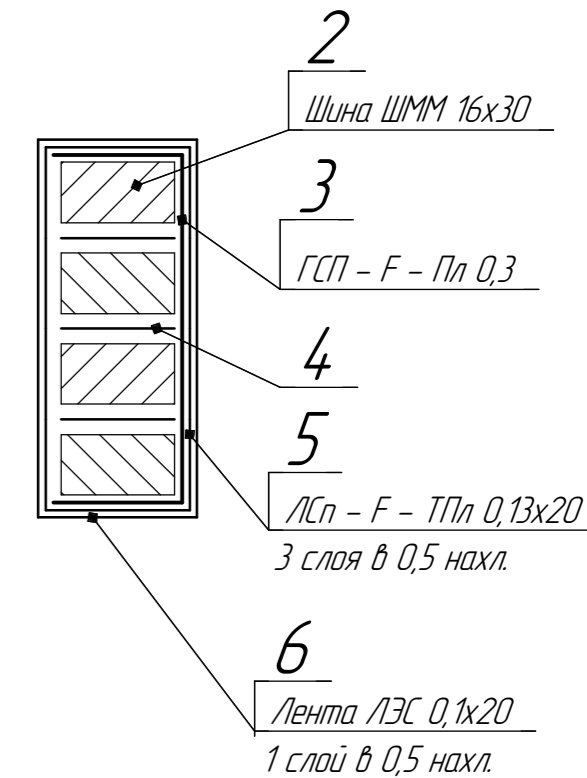
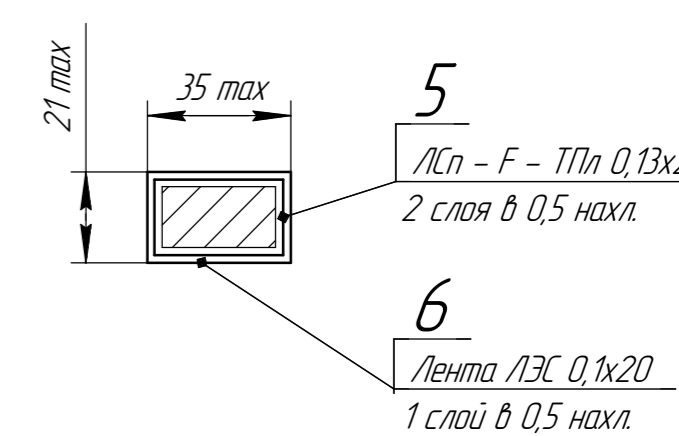

1. * Размеры для справок

2. Шина ШММ 16x30; сечение 479,1 мм²; число витков W=4; средняя длина витка 1196 мм; сопротивление катушки при 20 °С 0,00017 Ом.

3. В местах В лудить вывод на длине 50 мм припоем ПОС-40 ГОСТ 21931-76.

4. Вывода маркировать Н (начало) и К (конец) шрифтом 5Пр3 ГОСТ 26008-76 ударным способом с двух сторон.

					БЭТЗ 1146.01.03.200 СБ		
Изм.	Лист	№ докум.	Подп.	Дата	Лит.	Масса	Масштаб
Разраб.		Долгополов		08.09		21	1:3
Проб.		Голенищев		08.09			
Т.контр.					Лист	Листов	1
Н.контр.							
Утв.		Макиев		08.09			

Катушка ДП