

Е00

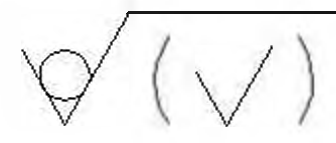

Перв. примен.

Справ. №

Подп. и дата

Инв.№ дубл.

Взам.инв.№

Подп. и дата

Инв.№ подл.

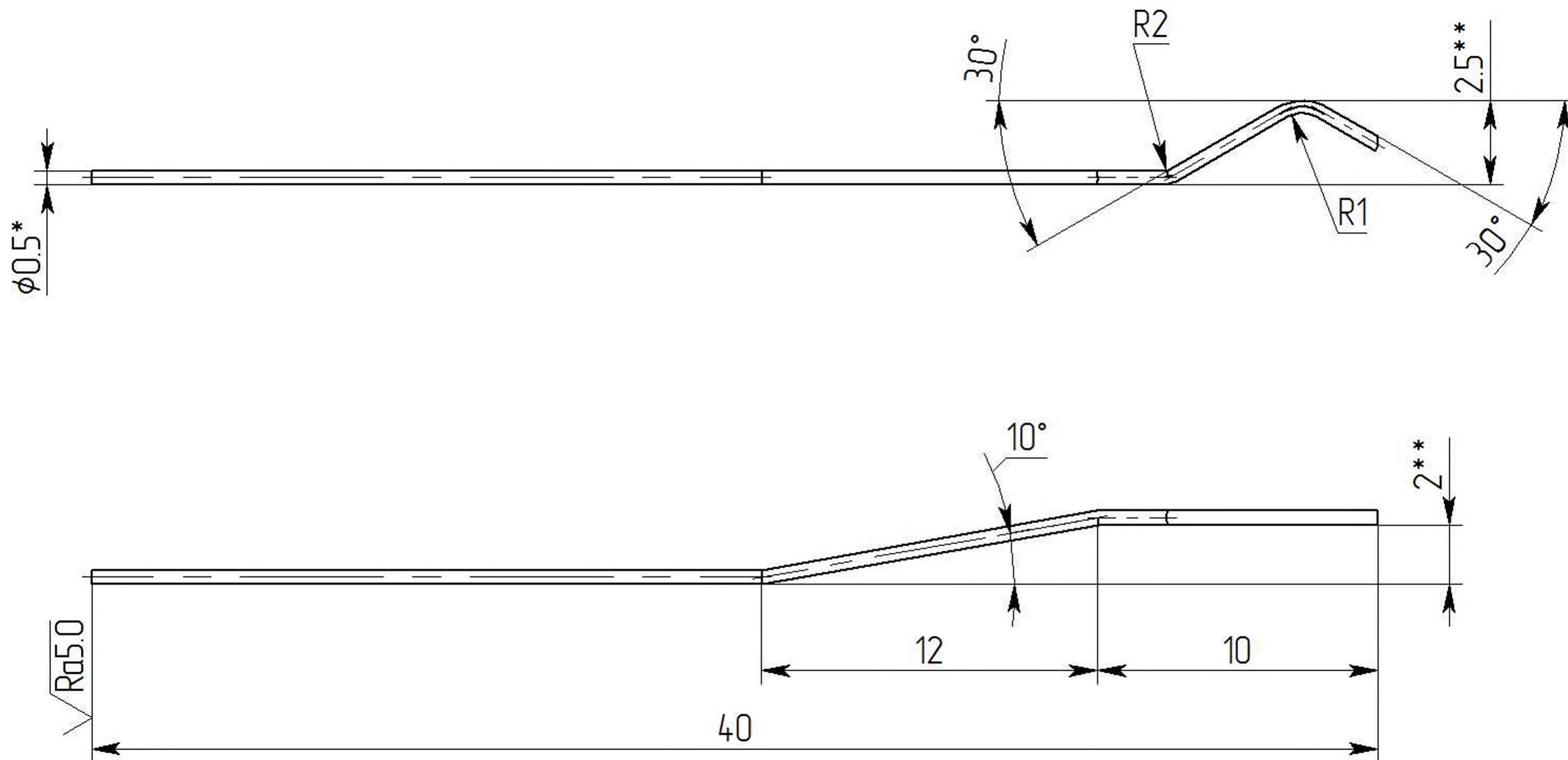

1. \*Размер для справок.
2. \*\*Размер для справок.-уточнить размеры при сборке опытного образца шпули.
3. Термообработка -нормализовать.
4. Остальные технические требования по ОСТ 4Г 0.070.014.

					'003			
Изм.	Лист	№ докум	Подп.	Дата	Пружина	Лист	Масса	Масштаб
Разраб.	Беспалов							5:1
Пров.	Гусынин					Лист	Листов	1
Т.контр.								
Н. контр.					Проволока 2А-П-0,5 ГОСТ 9389-75			
Утв.								