

A - A (20:1)

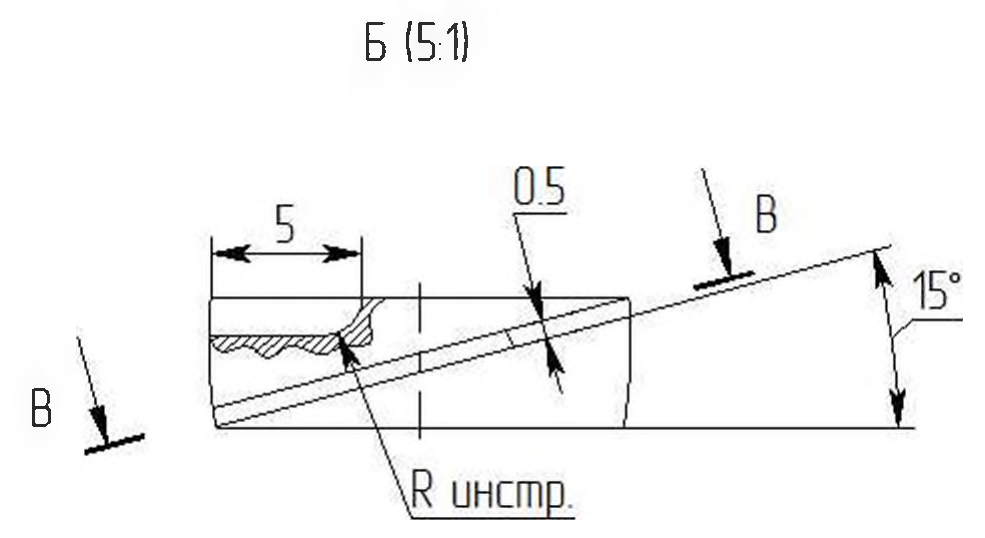

Б (5:1)

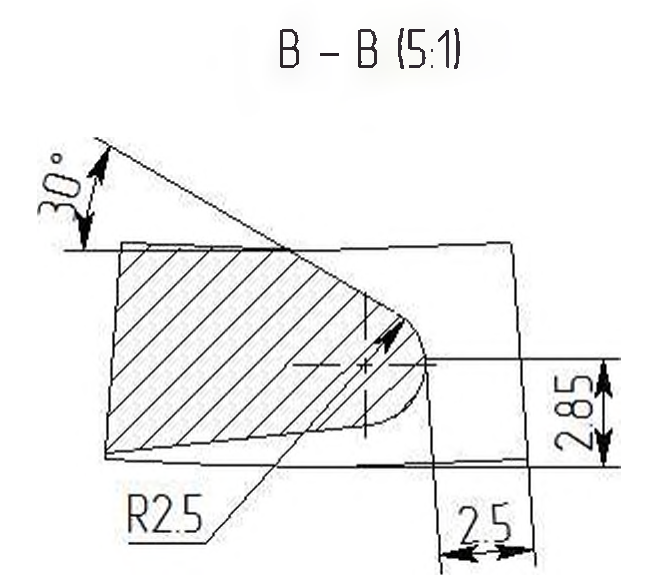

В - В (5:1)

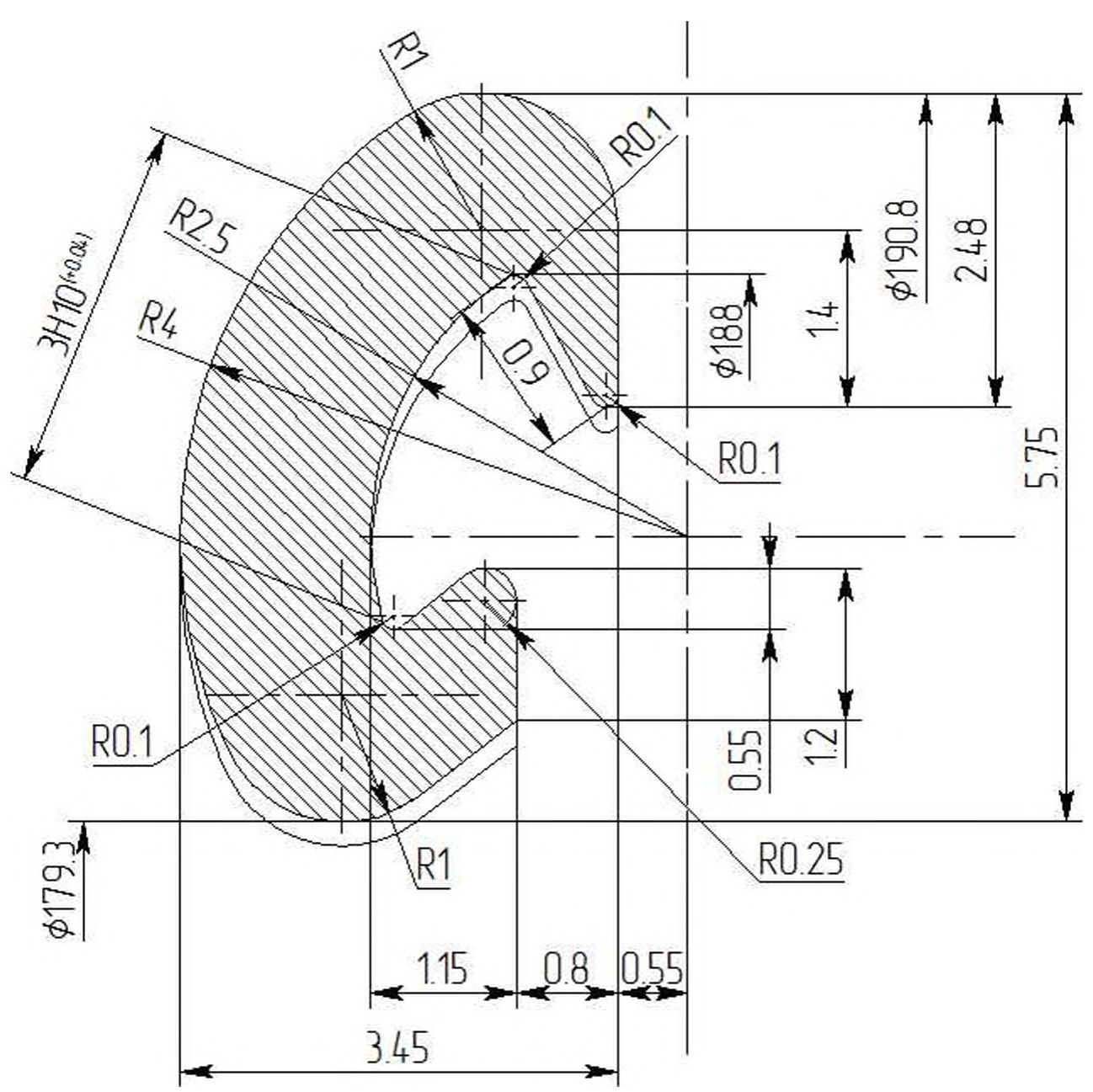
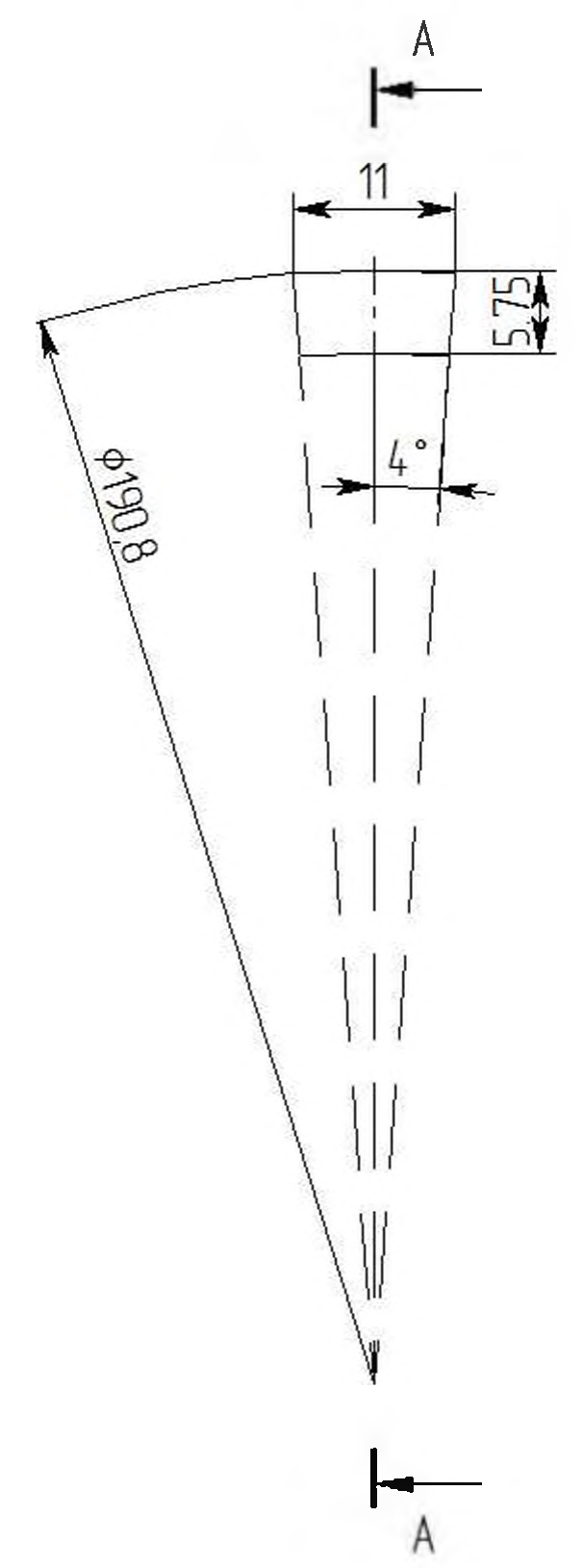

1. *Размер для справок.
2. Заготовку калить HRC 28..32
3. Азотировать. Слой азотации 0,05..0,08.
4. Острые кромки скруглить R0,05
5. Остальные технические требования по ОСТ 4Г 0 070 014.

Справ. №	Перв. примен.
И-В № подл.	И-В № изм.
Взам. из-В №	И-В № изм.
Подп. и дата	Подп. и дата
И-В № подл.	И-В № изм.
Взам. из-В №	И-В № изм.
Подп. и дата	Подп. и дата
И-В № подл.	И-В № изм.
Взам. из-В №	И-В № изм.
Подп. и дата	Подп. и дата

				001			
Изм.	Лист	№ док.	Подп.	Дата	Лист	Масса	Масштаб
Разр.	Беспалов						2.5:1
Проб.	Гусынин				Лист	Листов	1
Т. контр.					Сталь 38ХМЮА		
Н. контр.							
Чтб.							