

ЭЗ 10.50.ТЭЦ/1.1.СБ

756104
565
511
Справ. №

Подп. и дата
Инв. № дцкл.
Взам. инв. №
Подп. и дата
Инв. № подл.

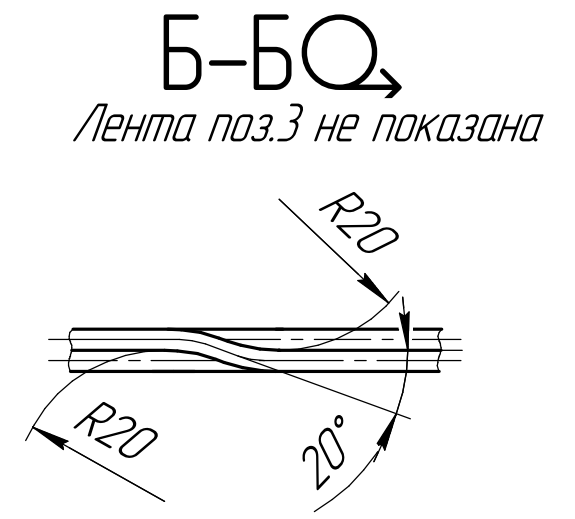
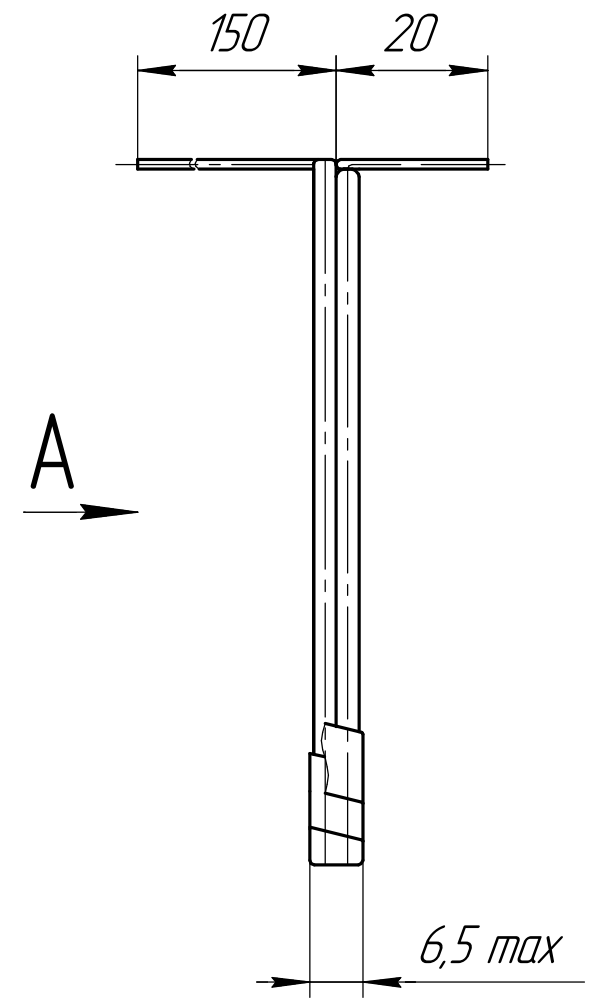
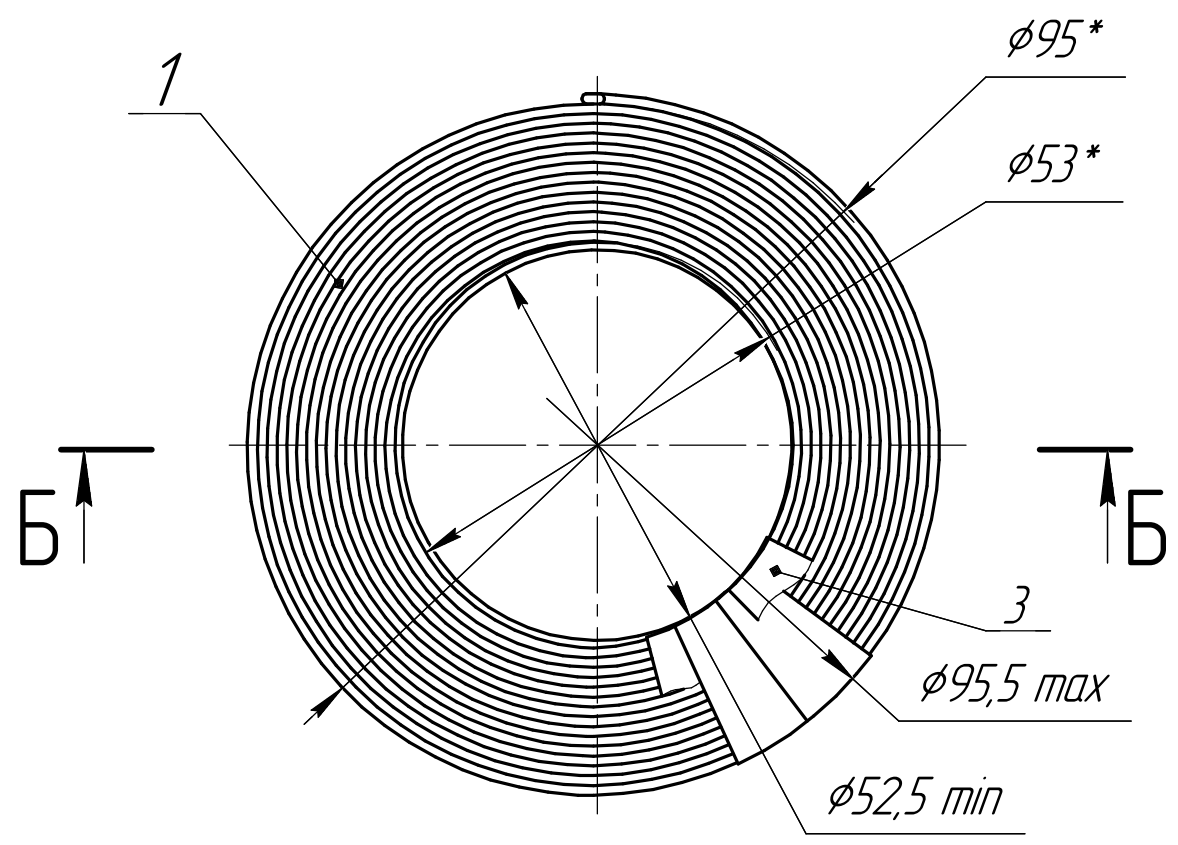

В-В(4:1)

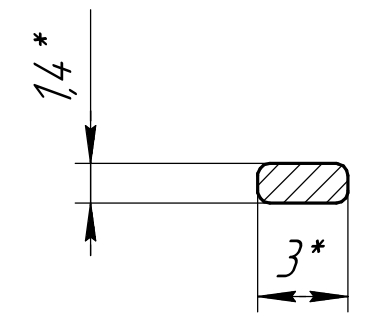

Лента поз.3 не показана

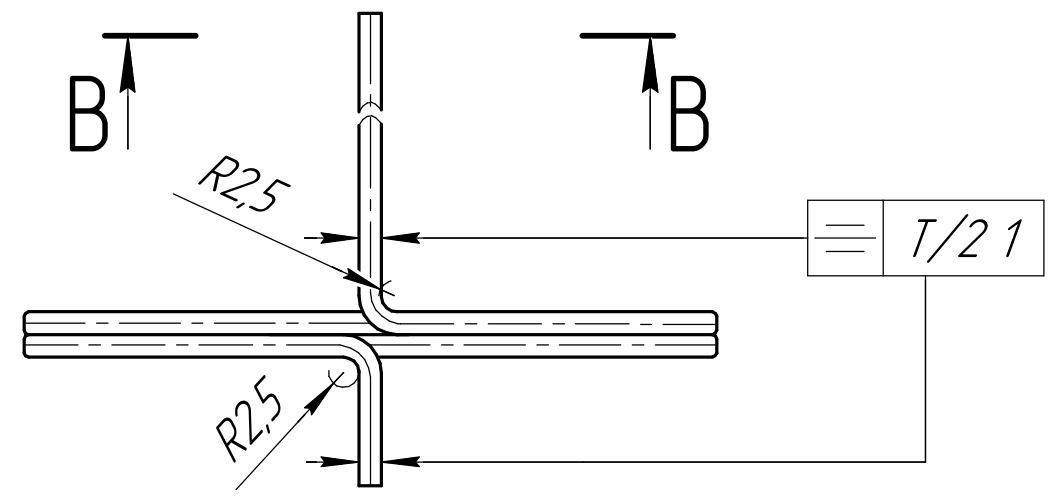

- 1 * Размеры для справок.
- 2 Поверх обмотки наложить изоляцию из ленты поз.3 на катушке - с перекрытием половины ширины ленты по внешнему диаметру.
- 3 Остальные ТТ по ОСТ 92-0400-69.

				ЭЗ 10.50.ТЭЦ/1.1.СБ			
				Катушка			
				Сборочный чертеж			
Изм.	Лист	№ докум.	Подп.	Дата	Лит.	Масса	Масштаб
		Гурьянов	ЭЦП	27.06.2019		0,2	1:1
		Федоров	ЭЦП				
		Кузнецов	ЭЦП		Лист	Листов	1
		Чернов	ЭЦП				