

КИП-29П.20.101

$\sqrt{Ra12,5}$ ($\sqrt{\quad}$)

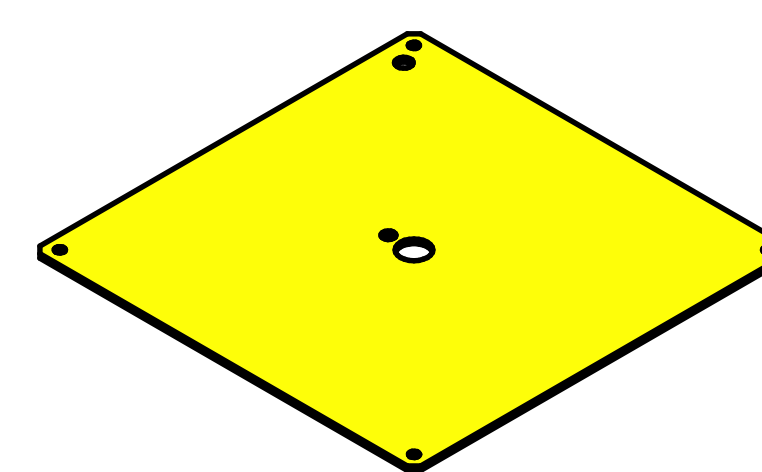

A-A(2:1)

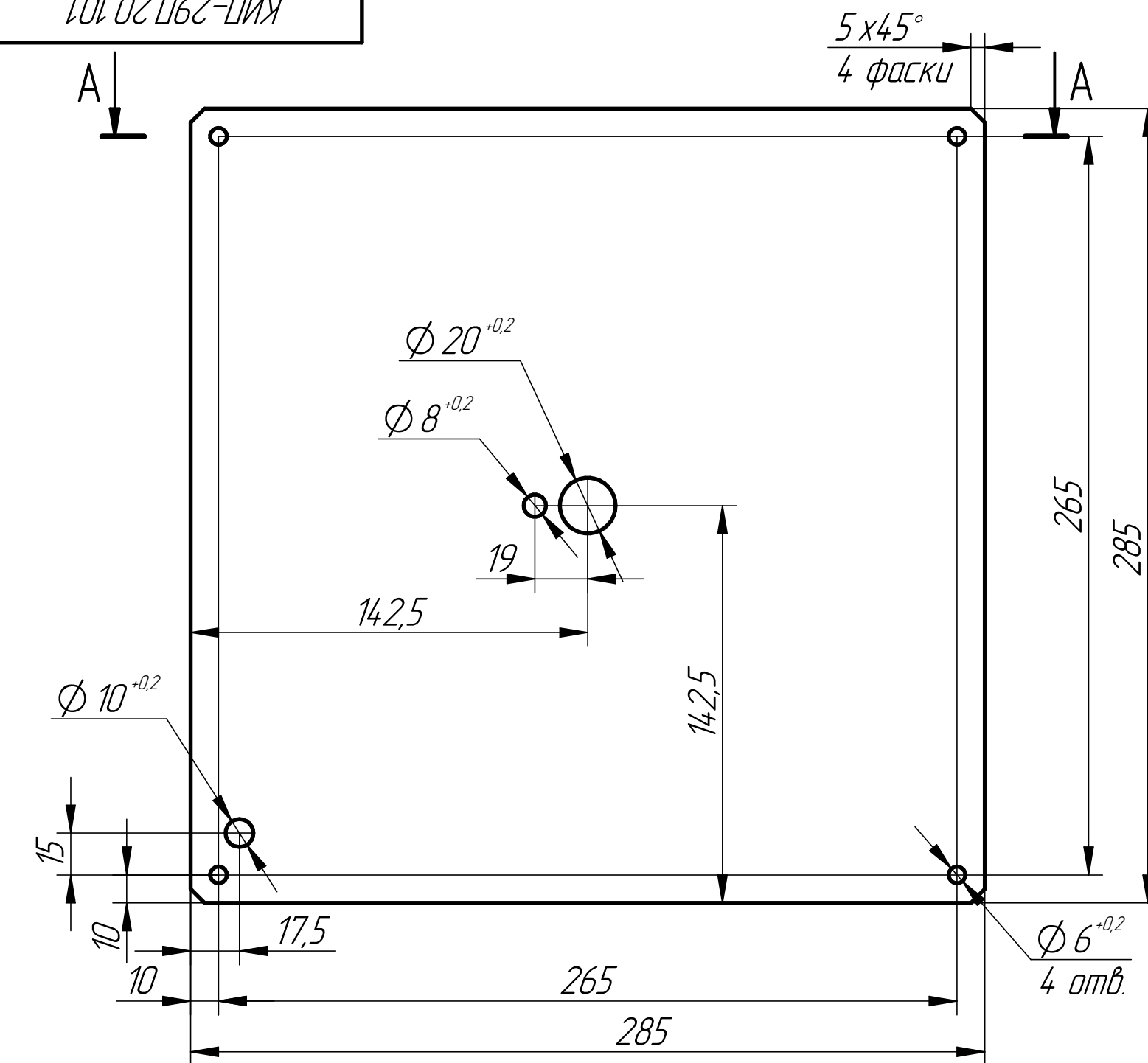
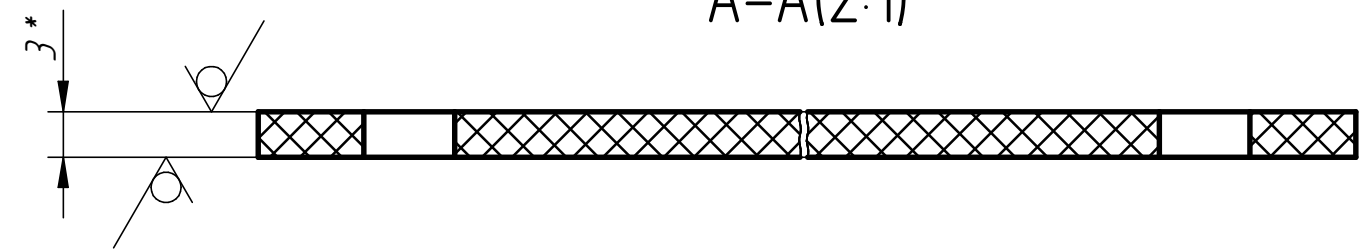

- *Размеры для справок.
- Неуказанные предельные отклонения линейных размеров $\pm 0,1$ мм, угловых $\pm 30'$.
- Общие допуски формы и расположения - ГОСТ 30893.2-К.

					КИП-29П.20.101		
					Подложка		
Изм.	Лист	№ докум.	Подп.	Дата	Лит.	Масса	Масштаб
Разраб.	Уляков			14.05.2019	0	0,44	1:4
Пров.	Медведев				Лист: 1		
Т. контр.	Кочкомазов				Листов: 1		
Н. контр.	Меродьева				Лист 3 мм		
Утв.	Гущин				Слюдопласт прокладочный ИТПФА ТУ 3492-009-00284.397-98		
					000 Фроста		
					Копировал Формат А3		

Перв. примен.
Справ. №
Подп. и дата
Инв. № дудл.
Взам. инв. №
Подп. и дата
Инв. № подл.