

Станок для намотки сварочной проволоки в катушки сварочного трактора
УПП-300

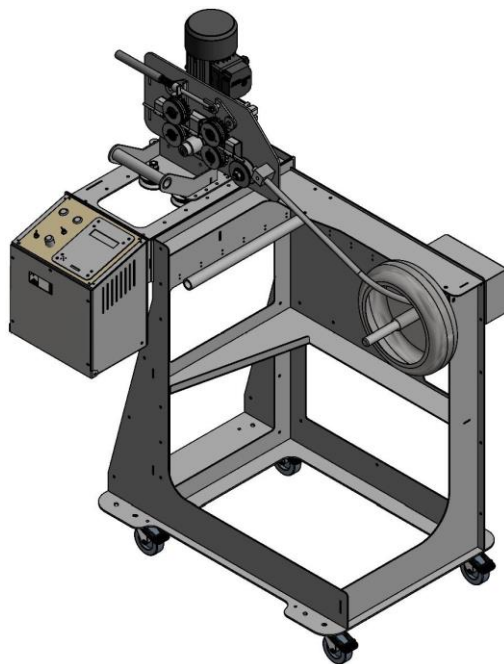

Комплектность:

Рама станка	1 шт
Узел подачи проволоки	1 шт
Каретка ручной раскладки	1 шт
Блок управления	1 шт
Паспорт	1 шт

Характеристики:

Диаметр проволоки, мм	0,8-4
Диаметр катушки трактора, мм	280
Скорость подачи проволоки, м/мин.	До 15
Раскладка проволоки	ручная
Габаритные размеры, мм	1000*800*1300
Вес, кг	До 100
Напряжение/частота питания, В/Гц	220/50
Потребляемая мощность, Вт	500

Допы:

- Узел автоматической раскладки проволоки;
- Узел формовки проволоки;
- Смоточное устройство