

Рис. 1 Катушка с изоляцией по периметру.

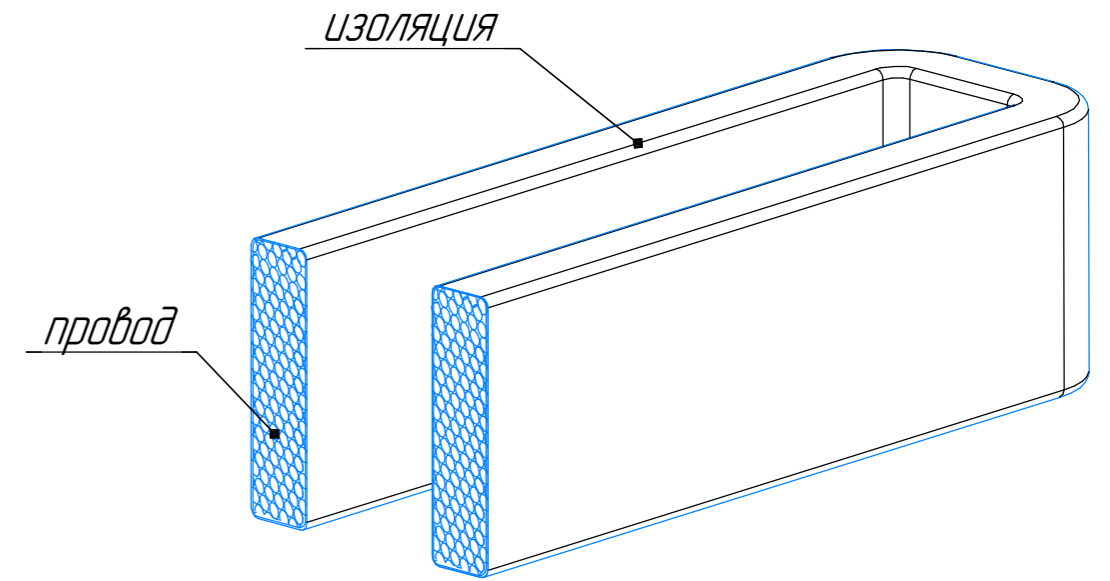

Рис. 2 Катушка с изоляцией по периметру (вид-разрез).

Инв. № подл.	Подп. и дата
Взам. инв. №	Подп. и дата
Инв. № дубл.	Подп. и дата